

# MPRA

Munich Personal RePEc Archive

## **The Economy as a Nonlinear Complex System: In Search of a New Paradigm**

,

The Institute for Social and Economic Studies

June 2022

Online at <https://mpra.ub.uni-muenchen.de/114140/>  
MPRA Paper No. 114140, posted 14 Aug 2022 07:08 UTC

**Экономика как сложная система**  
**В поисках новой парадигмы**

**Паата Леиашвили**

**2022**

# Содержание

<b>Предисловие</b> .....	5
<b>Введение</b> .....	8
<b>Раздел 1. Целесообразная деятельность</b> .....	18
1.1. Цель .....	18
1.2. Средство .....	19
1.3. Результат .....	20
1.4. Ценности .....	22
а) Фрактальность действия. ....	22
в) Ценность как феномен сознания. ....	23
с) «Калькуляция» ценностей .....	25
<b>Раздел 2. Экономика субъекта</b> .....	28
2.1. Производство и потребление. ....	28
2.2. Сектор производства и сектор потребления .....	29
а) Первичные ресурсы и конечные продукты .....	29
в) Отрасли экономики .....	31
2.3. Экономическая ценность .....	32
а) Потребности. ....	32
в) Полезности и затраты. ....	32
с) Экономические ценности и оценки .....	34
2.4. Оптимальность .....	37
2.5. Совокупная ценность .....	39
<b>Раздел 3. Рыночная экономика</b> .....	42
3.1. Система экономических действий .....	42
3.2. Отраслевая структура .....	44
3.3. Система относительных цен .....	48
3.4. Деньги .....	51
3.5. Рождение макро-порядка из микро-хаоса .....	55
3.6. Стоимость .....	57
3.7. Закон стоимости. ....	61
3.8. Прибыль и сбережения .....	64
а) Разница между доходами и расходами. ....	64
в) Постановка проблемы .....	65
с) Прибавочные продукты и сбереженные ресурсы. ....	66
3.9. Капитальные и оборотные блага .....	69
а) Условность классификации .....	69
в) Конечные и промежуточные капитальные блага .....	70
с) Инвестиции в человеческий капитал .....	71

3.10. Оптимальность и ее критерии . . . . .	72
3.11. Совокупная стоимость . . . . .	75
3.12. Саморегулирование стоимостных потоков. . . . .	77
3.13. Модель общего равновесия . . . . .	79
а) «Симметричная модель» . . . . .	79
в) Колебания экономической активности . . . . .	84
с) Нелинейные свойства «Симметричной модели» . . . . .	86
3.14. Экономические циклы . . . . .	90
а) Причины возникновения . . . . .	90
в). Саморегулирование экономической активности. . . . .	92
с) «Естественный отбор» в экономике . . . . .	95
<b>Раздел 4. Монополизированная экономика. . . . .</b>	<b>98</b>
4.1. Монополизация . . . . .	98
4.2. Финансиализация . . . . .	102
4.3. Банковская система . . . . .	105
<b>Заключение . . . . .</b>	<b>110</b>
 Приложение	
<b>Экономика как нелинейная система . . . . .</b>	<b>119</b>
1. Формирование социальных систем . . . . .	119
2. Социальное действие . . . . .	120
3. Аутопоэзис . . . . .	123
4. Нейросеть экономических действий . . . . .	124
5. Операциональная замкнутость и каузальная открытость . . . . .	127
6. Самореференция . . . . .	129
 <b>Использованная литература . . . . .</b>	 <b>133</b>

Посвящается героическому  
свободолюбивому  
украинскому народу

## Предисловие

Попытки непредвзятого научного объяснения процессов, происходящих в современной экономике, никак не укладываются в рамки неоклассической парадигмы. Она демонстрирует явное бессилие справиться с стоящими перед ней проблемами. Экономический мейнстрим формировался разными учеными в различные периоды времени. И хотя это был необходимый этап в развитии экономической теории, но он давно исчерпал научный потенциал ее дальнейшего развития, а в настоящее время завел теорию в тупик. Одна из главных причин кризиса экономической науки - это неадекватность применяемых ею методов исследования. Эти методы нуждаются в радикальном переосмыслении.

Современная наука накопила достаточно знаний для того, чтобы приблизиться к пониманию того, как функционирует рыночная экономика. Но эти знания настолько разбросаны в разных дисциплинах и научных направлениях, что трудно увидеть связь между ними. Во многих, как уже позабытых, так и сравнительно недавно появившихся философских и социологических доктринах и научно-исследовательских программах, содержатся интересные идеи и методологические подходы, игнорируемые мейнстримом, но имеющие большой научный потенциал для выведения экономической науки из глубокого кризиса, в котором она оказалась. К таковым относятся идеи Гегеля, И. Пригожина, Г. Хакена, Т. Парсонса, Н. Лумманна, У. Матураны, Ф. Вареллы, Х. Фёрстера и др.. Всех этих ученых объединяет системное видение действительности. Но из-за того, что эти идеи разбросаны в доктринах

различных мыслителей, имеющих различные, порой, взаимоисключающие мировоззрения, и не увязаны между собой, то они часто остаются за пределами внимания экономистов. Методологический подход, основанный на синтезе этих идей, делает возможным но-новому интерпретировать экономическую действительность.

Более того, в контексте такого методологического подхода новый смысл обретают также и многие давно известные экономические идеи, как признаваемые неоклассиками, так и отвергаемые ею. Между этими идеями обнаруживаются интересные логические точки соприкосновения, позволяющие по-новому осмыслить функционирование и эволюцию рыночной экономики. В этой связи можно упомянуть идеи К. Маркса, Л. Вальраса, Л. Мизеса, Ф. Хайека, Дж. Кейнса, П. Сраффы, П. Суизи и др.. Их идеями инспирировано данное исследование. Идеи этих ученых, выхваченные из контекстов тех, порой, несовместимых, доктрин, к которым они принадлежат, и поставленные в правильную взаимосвязь, явно или неявно лежат в основе предлагаемой концепции.

Приэтом, мы не касаемся тех положений указанных доктрин, которые не использованы как конструктивный материал для предлагаемой концепции. Мы не считаем, что все идеи упомянутых ученых приемлемы для экономической науки. Мы просто не касаемся этих вопросов, поскольку цель предлагаемого исследования не есть интерпретация или критический анализ этих теорий. Мы упоминаем эти идеи только в той мере, в какой это продиктовано необходимостью адекватного понимания предлагаемой нами концепции.

Как известно, в трудах классиков теории стоимости уделялось особое внимание, что указывает на исключительную важность этой проблемы. Многие вопросы по сей день остаются без ответа. Но проблема стоимости оказалась настолько сложной, что современная экономическая теория практически игнорирует ее и весь акцент переносит на проблему цены.<sup>1</sup> Первоначально мои научные интересы

---

<sup>1</sup> «...проблема стоимости не имеет большого значения в современной экономической мысли. .... большинство экономистов сегодня даже не видят необходимости в «теории» стоимости, отличной от теории цены, и на самом деле им было бы трудно объяснить разницу между ними. ... пренебрежение стоимостью не устраняет проблему из экономической науки, а только ведет ее к завуалированному проявлению во вредной форме; ... вопросы, связанные со стоимостью, являются не устаревшими, а нестареющими (и, должен добавить, не элементарными, а основными); и эти различные подходы к стоимости, далекие от того, чтобы быть просто педагогическими приемами для периодизации истории

были сконцентрированы на проблеме стоимости. Она всегда казалась мне центральной проблемой экономической теории, которая может дать ключ к пониманию других важных проблем. Этой проблеме посвящены несколько моих статей и отдельных глав в монографиях, в которых стоимость представлена как единство полезности и затрат.<sup>2</sup> Исследование проблемы стоимости постепенно привело меня к формированию единого видения экономических процессов, которое радикально отличается от неоклассических догм.

В результате диалектического анализа экономических категорий рыночная экономика представлена как сложная, нелинейная, когнитивная, организационно замкнутая и каузально открытая, система экономических действий. Сложные нелинейные когнитивные системы имеют уникальные свойства, в изучении которых больших успехов достигли синергетика, конструктивизм, кибернетика 2-го порядка, теория сетей. Это обстоятельство предоставляет возможность в формате интердисциплинарного исследования экономических процессов обратиться к достижениям этих научных дисциплин. В результате такого анализа децентрализованной экономической системы получена принципиально новая интерпретация экономических категорий и взаимосвязей между ними, новое понимание экономического равновесия и механизма саморегулирования рыночной экономики.

В условиях рыночной экономики субъекты производят продукты друг для друга и обмениваются ими. Удовлетворение своих потребностей опосредствовано удовлетворением потребностей других. В результате этого субъекты связаны друг с другом своими действиями и формируют единую систему, в которой все, что производится потребляется и, все, что потребляется, производится. В таких условиях результаты экономических действий становятся предпосылками самих

---

экономической мысли — классическая политическая экономия с ее «трудовой теорией» стоимости, постклассическая с ее «теорией полезности» — сильно влияют на конституирование самой экономической мысли, благодаря идентификации различных элементов социального процесса как стратегических для нашего понимания». (Heilbroner, 1988, 104-105.)

<sup>2</sup> См. Leishvily P. «Towards the teleological understanding of economic value». // *International Journal of Social Economics*. Volume 23, Number 9, 1996. (p. 4 - 14); Leishvily P. 2012. *Economic Activity: Teleological Analysis*. New York. Nova Science Publishers Inc.; Leishvily, P. 2017. “The Relativity Theory of General Economic Equilibrium” // *American Journal of Economics*, 7(5): 216-229; Leishvily P. “Macroeconomic Order from Microeconomic Chaos”. *American Research Journal of Humanities and Social Sciences*, Vol 7, no. 1, 2021, pp. 1-15.

же действий. Каждое экономическое действие рождает другие экономические действия, в результате чего экономическая система становится организационно замкнутой, самовоспроизводимой системой. Экономическая система представлена как автопоэзная система, которая рождает элементы, из которых состоит.

Экономика есть организационно или операционально замкнутая система. Это подразумевает, что функции, выполняемые различными действиями, взаимосвязаны и формируют замкнутую систему, в которой выполнение каждой функции, так или иначе, обусловлено выполнением всех других функций. Конкретнее, круговая организация функций, выполняемых различными экономическими действиями, рождает такую последовательность самих действий, которая обуславливает воспроизводство самой этой круговой организации, то есть, операциональную замкнутость. Эту операциональную замкнутость системы невозможно где-либо разомкнуть без разрушения самой системы.

В результате такого подхода становится понятным, что самоорганизация рыночной экономики осуществляется с помощью рекурсивных процессов (товары производятся товарами, цены формируются на основе цен, действия рождают действия, удовлетворение потребностей рождает новые потребности и т.д.). Рекурсивные процессы в экономической системе, так же, как и в других сложных нелинейных системах, рождают «собственные значения», или, на языке математиков, «неподвижные точки». Равновесные цены товаров представляют собой такие «неподвижные точки», к которым, в результате рекурсивных процессов, стремятся фактические рыночные цены товаров, и тем самым, обеспечивают стремление самой системы к общему экономическому равновесию.

Поскольку рыночная экономика одновременно есть и организационно замкнутая и каузально открытая система, то она стремится одновременно к равновесию внутри системы (между внутрисистемными процессами), и неравновесию с внешней средой. Равновесие и устойчивость внутри системы необходимы для сохранения целостности системы, а неравновесность и неустойчивость по отношению к внешней среде, есть необходимое условие развития системы. Поэтому экономическая система обладает способностью гомеостаза и, вместе с тем, может развиваться, изменять свое состояние и структуру, реагировать на воздействия внешней среды и адаптироваться к ней.



В процессе эволюции рыночной экономики конкуренция рождает монополии. Со временем экономическая власть частных монополий увеличивается, что делает необходимым возрастание регулирующей роли государства. Рыночное *саморегулирование* все более заменяется государственным *регулированием*. История развития экономики показывает, что доля конкурентного сектора в ней уменьшается, а доля регулируемого сектора возрастает. В монополизированном секторе, как частном регулируемом сегменте экономики, распределение доходов общества осуществляется в пользу группы частных монополистов. А в государственном секторе происходит процесс обратного перераспределения доходов в пользу общества. Монополизированный сектор увеличивает экономическое неравенство в обществе. Но пока государственный сектор находится под влиянием крупных монополий, оно неспособно нейтрализовать монополистическое распределение национального дохода. Следствием этого является тенденция к снижению покупательной способности общества относительно его производственных возможностей и отставание спроса от предложения. Спрос приходится искусственно поддерживать экономической политикой, рождающей кредитную экспансию. В экономике возникают системные проблемы и, со временем, становится неизбежной замена рыночного саморегулирования государственным регулированием, основанном на экономических моделях и цифровых технологиях.

В настоящее время неоклассическая парадигма дискредитирована, а новой - еще не существует. То есть в экономической теории возник своего рода вакуум основополагающих идей, разделяемых подавляющим большинством экономистов, на основе которых могло бы продолжаться нормальное развитие этой науки. Это создает огромные проблемы как в самой экономической науке, так и в экономическом образовании и экономической политике. Но вместе с тем, создавшаяся ситуация, освобождает научное мышление от неоклассических догм, создает мотивацию и интеллектуальную атмосферу для активизации научного творчества и поиска нестандартных подходов в решении научных проблем.

Мы не сможем понять как функционирует современная монополизированная экономика, если предварительно не понять как функционирует конкурентная экономика; не сможем понять как следует централизованно регулировать экономику, если не поймем как

происходит саморегулирование децентрализованной экономики; не сможем понять вообще рыночную экономику, если не поймем функционирование натуральной экономики на субъективном уровне; не сможем познать что представляют собой стоимость и рыночные цены, если предварительно не познать субъективные ценности и оценки и т.д и т.п. В данном исследовании представлено мое видение этих проблем.

В заключение отмечу, что в предлагаемом исследовании акцент делается не столько на критику существующей парадигмы, сколько на поиск альтернативных подходов в интерпретации экономической действительности.

«Ты никогда не решишь проблему, если  
будешь думать так же, как те, кто ее создал.»

**А. Эйнштейн**

«Сложность заключается не столько  
в развитии новых идей, сколько  
в освобождении от старых идей.»

**Дж. М. Кейнс**

## **Введение**

1. Поиски истины на стыке разных наук особенно эффективны в условиях продолжающейся сегодня фрагментации знаний. Междисциплинарные исследования ведутся в ортодоксальной экономической науке. Однако достижения смежных дисциплин или научные результаты различных научно-исследовательских программ привлекают внимание представителей мейнстрима только тогда, когда они не противоречат неоклассическим догматам. Остается впечатление, что они ведут такие исследования не столько для познания экономической действительности, сколько для «научного» обоснования своих догм. Но нежелание ортодоксов критически переосмыслить явно устаревшие идеи, ведет к самоизоляции от современной науки. «... ни одна другая сфера человеческих знаний не отрезала себя так сильно от науки в целом, и в частности, от других социальных наук, как экономика. ... Современные же профессиональные экономисты, наоборот, не изучают практически ничего кроме экономики. Они даже не читают классические труды по своей собственной дисциплине. ... Философия, которая могла бы им объяснить ограниченность экономического метода, – для них закрытая книга. Математика, требовательная и соблазнительная, монополизировала их интеллектуальные горизонты. Экономисты – это «учёные идиоты» (idiots savants) нашего времени.» (Skidelsky, 2016.) Такое высокомерное и неуважительное отношение к другим наукам в течении многих десятилетий своего существования завело неоклас-

сическую теорию в тупик. У неоклассиков нет готовности к получению неожиданных новых знаний, к пересмотру базисных идей своей теории. Но без учета новейших достижений современной науки, экономическая теория не сможет одолеть тот кризис, в котором она оказалась в силу «железобетонного догматизма» (Поппер) неоклассиков.

2. Из-за неадекватной методологии мейнстрим дает ложное объяснение экономической реальности и содержит много логических неувязок. Неоклассическая теория не учитывает, что рыночная экономика представляет собой сложную динамическую систему, для изучения которой, в качестве методологической базы исследования, недостаточны эмпиризм, формальная логика и линейное моделирование. На сегодняшний день эти методы превратились в оковы, которые не дают возможности дальнейшего развития экономической теории. Использование эмпирических методов и формальной логики есть необходимый этап в развитии каждой науки. Но на определенном этапе развития науки эти методы исчерпывают свои возможности познания и необходимым становится применение новых методов синтезирования накопленного научного материала в новую парадигму. В этом контексте знаменательно появление синергетики, как нового направления междисциплинарных исследований и, подобно диалектике, приобретшего значение общенаучного метода исследований.

3. **Синергетика.** Как самостоятельная дисциплина экономическая наука сформировалась в конце 18 века, т.е. в эпоху просвещения, когда идеалом науки считались физика и математика. Успехи классической физики обусловили доминирование ньютоновской парадигмы и механицистского мировоззрения в науке. Считалось, что законы природы и каузальность, существующие во Вселенной, обуславливают возможность абсолютного прогнозирования всех явлений. Считалось, что в природе не существует случайности, что между причиной и следствием существует линейная зависимость, что Вселенная находится в равновесном состоянии, устойчива и прогнозируема, а неопределенность считалась следствием простого незнания законов природы. Разумеется, классическая политическая экономия испытала сильное влияние господствующих в своей эпохе идей. Но и дальнейшее развитие экономической науки не смогло избавиться от детерминистского понимания экономической реальности. Новые возможности научного

познания экономических реалий предоставляет синергетика, изучающая законы функционирования и развития сложных систем.

«В течение последних 150 лет экономическая теория рассматривала экономических агентов (фирмы, потребители, инвесторы) как совершенно рациональных субъектов, принимающих решения, сталкивающихся с четко определенными проблемами и достигающих оптимального поведения, согласующегося — в равновесии — с результатом, рожденным этим поведением. ... Нелинейная экономическая теория (Complexity economics)<sup>3</sup> рассматривает экономику ... как не обязательно находящуюся в равновесии, ее лиц, принимающих решения (или агентов), не как сверхрациональных, проблемы, с которыми они сталкиваются, не как обязательно четко определенные, а экономику не как идеально гудящую машина, а как постоянно меняющуюся экологию верований, организующих принципов и поведений. Подход, который теперь распространился в экономической профессии, зародился в основном в Институте Санта-Фе (SFI) в конце 1980-х годов. Но основные идеи нелинейной экономической теории имеют более долгую историю в экономической науке. Еще до Адама Смита экономисты отмечали, что совокупные результаты в экономике, такие как модели торговли, рыночные цены и количество произведенных и потребленных товаров, формируются из индивидуального поведения, а индивидуальное поведение, в свою очередь, реагирует на эти совокупные результаты. Это есть рекурсивная петля. Именно эта рекурсивная петля делает экономику сложной системой. ... сложность спрашивает, как отдельные элементы реагируют на текущий паттерн, который они взаимно создают, и какие паттерны, в свою очередь, получаются.» (Brian, 2021, 136.)

4. Синергетика исследует как могут в сложных динамических системах случайные и хаотические движения множества отдельных ее элементов трансформироваться в порядок во всей системе и определять траекторию ее развития? То есть, как процессы, протекающие на микроуровне, определяют макропроцессы и, наоборот? Как раз это остается все еще нерешенной проблемой теории рыночной экономики. Как рождается экономический порядок из хаоса самостоятельных

---

<sup>3</sup> Термин «Complexity economics» в буквальном смысле означает «экономическая теория, основанная на теории сложных систем». Для краткости мы перевели его близким по смыслу термином «нелинейная экономическая теория».

действий агентов? Как действует «невидимая рука» Адама Смита? Эта проблема находится в центре внимания данного исследования. Цель данной работы предложить концепцию новой нелинейной экономической парадигмы, которая более адекватно объяснит экономические реалии и может стать основой для разработки более эффективных прикладных моделей и экономической политики.

5. Пионерами в разработке нелинейной экономической теории является *Институт Санта-Фе*. Труды этого института вызывают огромный интерес ученых. При этом их концепция берет за основу неоклассическую экономическую парадигму, которая создана экономистами на основе линейного мировосприятия. «Поскольку допущения нелинейной экономической теории являются расширением неоклассических, то она не является ни частным случаем равновесной экономической теории, ни дополнением к ней. Наоборот, это экономическая теория в более общем виде. Это расширение принципов обусловлено не изменением идеологии. Я считаю, что это обусловлено тем, что в экономической теории стали доступны новые инструменты: методы осмысления принятия решений в условиях фундаментальной неопределенности и работы с нелинейной динамикой и нелинейными стохастическими процессами. Прежде всего, это произошло благодаря вычислениям, которые позволяют моделировать сколь угодно более сложное и более реалистичное поведение.» (Brian, 2021, 143.)<sup>4</sup>

Исследования Института Санта-Фе обогащают неоклассическую экономическую теорию идеями теории сложных систем. Однако в этих исследованиях за основу все же берется неоклассическая теория, которая, сама по себе, *линейна*, и расширятся ее предпосылки и принципы (что стало возможным благодаря тому, что «в экономической теории стали доступными новые инструменты»). Поэтому и сама неоклассическая теория представлена как частный случай новой теории. Другими словами, в парадигму неоклассической теории, взятой за основу, нелинейность привносится извне. В нашей концепции предлагается не расширение предпосылок и принципов уже существующей теории, а предложена принципиально новая парадигма, полученная на

---

<sup>4</sup> «Экономика сложности не является частным случаем неоклассической экономики. Напротив, равновесная экономика является частным случаем неравновесной и, следовательно, сложной экономики. Мы можем сказать, что экономика сложности — это экономика в более общем виде.» (Brian, 2014, 25.)

основе диалектического переосмысления базовых экономических категорий и связей между ними.

6. С самого начала неоклассическая теория создавалась на основе линейного мышления и формальной логики. В отличие от нее, диалектическая логика предполагает нелинейное мышление. Диалектическое переосмысление фундаментальных экономических категорий уже изначально предполагает нелинейность и сложность новой парадигмы, согласно которой экономика представлена как сложная нелинейная система социальных (экономических) действий, организованных по сетевому паттерну. Этим объясняется, что в этих двух упомянутых концепциях, ряд положений, характеризующих экономику как нелинейную систему, получены на основе различного понимания самой экономической действительности. Несмотря на эти различия, сходство многих положений и выводов относительно функционирования экономики, обусловлено их пониманием экономики как нелинейной системы. Это касается процессов эволюции экономической системы, обусловленной привнесением историчности в анализ; <sup>5</sup> роли положительных и отрицательных обратных связей в объяснении механизмов саморегулирования; циклического характера функционирования экономики как сложной системы; процессов взаимодействия экономической системы с внешней средой, и др.

7. В каждый данный момент фактическое состояние экономической системы детерминировано взаимодействием двух противоположно направленных процессов – 1) ее стремлением к состоянию абсолютного равновесия, т.е. к своей абсолютной целостности, и 2)

---

<sup>5</sup> «Одной из главных сильных сторон политической экономии является ее ощущение истории, исторического времени — времени, которое создает реальные, необратимые изменения и постоянно создает новые структуры. Напротив, неоклассическая экономическая теория плохо справляется со временем (Смолин, 2009, 2013). В равновесии результат просто сохраняется, и поэтому время практически исчезает; или в динамических моделях оно становится параметром, который можно реверсивно перемещать вперед и назад для обозначения текущего результата (Harris, 2003). Это вызывало дискомфорт у многих экономистов (Robinson, 1980). В 1973 году Джоан Робинсон сказала знаменитую фразу: «Как только мы признаем, что экономика существует во времени, история идет в одну сторону, из безвозвратного прошлого в неизвестное будущее, концепция равновесия... становится несостоятельной. Всю традиционную экономику нужно переосмыслить. Конечно, при переосмыслении этой проблемы времени экономика сложности согласуется с политической экономией. ... Экономика на всех уровнях и во все времена зависима от пройденного пути (*path dependent*). История снова становится значимой. И снова появляется время.» (Brian, 2014, 23.)

дестабилизирующим воздействием внешней среды, направленным на разрушение целостности системы и ее удаление от равновесного состояния. Соответственно, нелинейная экономическая теория подразумевает постоянное стремление к равновесию, которое никогда не достигается. Она всегда находится в процессе поиска равновесия, самодополнения недостающих частей для сохранения целостности и синхронизации внутрисистемных процессов, которые внешняя среда стремится рассогласовать. Экономика всегда находится в процессе самопродуцирования, саморазвития и «созидательного разрушения» (Шумпетер). «Это другой взгляд на экономику. Он рассматривает экономику не как систему, находящуюся в равновесии, а как систему, находящуюся в движении, постоянно «вычисляющую» себя — постоянно строящую себя заново.» (Brian, 2014, 23.)

8. В исследованиях Института Санта-Фе большое внимание уделено важнейшим процессам, обуславливающим нелинейность экономической системы и обусловленных ее открытостью и ее взаимодействием с внешней средой. В данном исследовании открытость и неравновесность в отношениях с внешней средой, естественно, предполагается, но внимание сконцентрировано преимущественно на исследовании экономического механизма саморегулирования, обеспечивающего не само *равновесие* системы, а лишь *стремление* к нему. Это важно понять потому, что стремление к равновесию обеспечивает способность экономической системы к гомеостазу. Без этого мы не сможем понять функционирование ни конкурентной рыночной экономики, ни современной монополизированной экономики; не сможем ответить на ряд таких вопросов, как - Почему вообще конкурентная экономика трансформировалась в монополизированную экономику? Почему финансовый сектор обрел гипертрофированное значение и размеры? Почему возникают экономические кризисы? Почему возрастает экономическое неравенство внутри стран и между ними? Почему в децентрализованной экономике исторически наблюдается тенденция к усилению централизации? Почему рыночное саморегулирование все более вытесняется регулированием? Как на эти процессы должна реагировать экономическая политика? .

9. В предлагаемой концепции экономика чистой конкуренции представлена как система экономических действий, имеющая сетевую организацию, в которой каждое действие связано с другими



действиями. Благодаря этому в сети экономических действий формируются различные положительные и отрицательные обратные связи. «На самом деле положительные обратные связи во многом являются определяющим свойством сложных систем, или, выражаясь точнее, этим свойством является наличие совместно действующих положительных и отрицательных обратных связей. Если система содержит только отрицательные обратные связи (в экономике убывающую отдачу), она быстро сходится к равновесию и демонстрирует «мертвое» поведение. Если она содержит только положительные обратные связи, она разбегается и демонстрирует взрывное поведение. Благодаря комбинации того и другого она показывает «интересное» или «сложное» поведение. При положительной обратной связи взаимодействия дополняют друг друга и рожают структуру, которая со временем уравнивается отрицательными силами и рассеивается. Поэтому структуры возникают и исчезают, некоторые остаются для продолжения строительства, а некоторые ведут к другим структурам. Система «живая».» (Brian, 2015, 17.)

Обратные связи являются необходимым условием саморегулирования в нелинейных динамических системах. Такие системы подвержены циклическим процессам самовозбуждения и затухания, которые, в экономической системе принимают форму экономических циклов. Эти и другие свойства живых динамических систем изучены в синергетике, социокибернетике, конструктивизме, теории нейронных сетей. Однако все эти теории, в качестве методологической базы экономических исследований, могут стать релевантными только после того, как сама экономическая система будет представлена как сложная нелинейная система экономических действий. А это возможно только на основе диалектического анализа. Именно это мы и пытались осуществить в данном исследовании.

10. **Диалектика.** Неоклассическая теория в том виде, в котором она существует сегодня, обрела свои контуры в интеллектуальной среде эмпиризма, позитивизма, и прагматизма. Естественно, методы научного исследования экономистов, заложивших основы современного мейнстрима, в основном были обусловлены соответствующими философскими идеями, резко контрастирующими с идеями диалектики. Диалектические методы исследования были категорически неприемлемы для всех тех экономистов, на идеях которых построена

неоклассическая парадигма. Более того, в целом в современной западной науке, частью которого является и экономический мейнстрим, доминирует негативное отношение к диалектике. Не лишне упомянуть, также, что в формировании такого отношения к диалектике современных экономистов немалую роль сыграли воззрения постпозитивиста Карла Поппера. Один из влиятельных философов науки XX века, оказавший большое влияние на мировоззрение западной интеллигенции и пользующийся огромным авторитетом среди экономистов, он резко отрицательно отзывался о диалектике, вообще о философии Гегеля и Маркса.<sup>6</sup> К. Поппер был далеко не единственным влиятельным ученым, столь неуважительно и, даже, враждебно относившийся к диалектике. Такое единодушное неприятие диалектики в научном сообществе западных экономистов, отразилось на развитии экономической науки, которая уже многие годы находится в состоянии, которое нельзя назвать иначе, как "кризис науки".

11. Перефразируя М. Блауга, можно сказать, что «диалектика слишком серьезная вещь для того, чтобы оставить их только философам». Вместе с тем, следует отметить, что интерес западных экономистов к доктрине К. Маркса и, соответственно, к диалектике, *начинает* возрастать. Но в целом, диалектические методы исследования все еще не удостоились того внимания, которого они заслуживают. Одной из целей предлагаемого исследования является очередная попытка еще раз привлечь внимание экономистов к научному потенциалу диалектических методов исследования.

---

<sup>6</sup> В нашумевшем трактате "Открытое общество и его враги", долгое время считающейся настольной книгой западных интеллектуалов, он пишет: "Что же касается Гегеля, я даже не думаю, что он - талантливый философ. . . . стиль его работ "безусловно скандален". Что же касается их содержания, оно превосходно только выдающимся отсутствием оригинальности. В работах Гегеля нет ничего, что не было бы гораздо лучше сказано до него". (Поппер, 1992. 41) И далее, ссылаясь на Шопенгауэра и солидаризуясь с ним, он пишет: "А. Шопенгауэр, имевший удовольствие лично знать Гегеля и предложивший использовать шекспировские слова "язык сумасшедшего и отсутствие мозгов" в качестве эпиграфа к философии Гегеля, нарисовал следующую замечательную картину: "Гегель .... был глупый, скучный, противный, безграмотный шарлатан, который достиг вершин наглости в наскребании и преподнесении безумнейшей мистифицирующей чепухи. Эта чепуха была шумно объявлена бессмертной мудростью корыстными последователями и с готовностью принята всеми дураками ...". (Там же, 42).

Доминирующие в мейнстриме методы познания, основанные на формальной логике и эмпиризме, диаметрально отличаются от тех, которые основаны на диалектической логике. Это фундаментальные различия, проявляющиеся во всех ключевых аспектах методологии. Однако центральным пунктом разногласий является понимание ими «закона противоречия». Формальная логика заявляет: "все тождественно самому себе, или ничто не противоречит себе". Диалектическая логика утверждает: "ничто не равно себе, или все противоречит себе. Без противоречия, этого единства противоположных определений в сущности вещей, нет никакого возникновения, изменения, движения, жизни, развития и т.д. «Противоречие — вот что на деле движет миром, и смешно говорить, что противоречие нельзя мыслить.» (Гегель, 1974, 280)

12. Противоречие есть источник активности всего того, что содержит в себе непримиримые, взаимоисключающие противоположности. Каждая из них есть дополнение противоположной стороны для завершения конкретной целостности и создания того единства, вне которого ни одна из них не может существовать. В экономической действительности друг без друга не могут существовать производство и потребление, продукт и ресурс, полезность и затрата и т.д. Вместе с тем они представляют собой прямую противоположность относительно друг друга и, в этом смысле, есть непримиримые, взаимоисключающие противоположности. Каждая из сторон есть не просто нечто «другое» по отношению к своей противоположности, а есть «свое другое» и, следовательно, есть «свое другое» «своего другого». Но вместе, они образуют экономическое действие, экономическое благо, экономическую ценность, как самостоятельные целостности.<sup>7</sup>

---

<sup>7</sup> «Различие в себе есть существенное различие положительного и отрицательного; ... Так как каждое из них самостоятельно, поскольку оно не есть другое, то каждое из них светится видимостью в другом и есть лишь постольку, поскольку есть другое. Различие сущности есть поэтому *противоположение*, согласно которому различное имеет перед собой не вообще другое, а *свое* другое, т. е. каждое из различных имеет свое определение только в своем отношении с другим, ... И точно так же обстоит дело с другим. Каждое есть, таким образом, другое своего другого.» (Гегель, 1974, 276) «Обыкновенно думают, что в различии между положительным и отрицательным мы имеем абсолютное различие. Они оба, однако, в себе одно и то же, и можно было бы поэтому назвать положительное также я отрицательным и, наоборот, отрицательное — положительным. Так, например, имущество и долг не есть два особых, самостоятельно существующих вида имущества. То, что у одного, у должника, представляет собой нечто

В различных сферах действительности возникновение и разрешение противоречий проявляется в различных специфических формах. Поскольку в экономике все субъекты, их действия, их отношения к объектам и сами объекты, представляют собой единство непримеримых противоположностей, то все они содержат противоречие в самих себе. Это *экзистенциальные* противоречия, заложенные в самой сущности этих явлений, которые обуславливают их внутреннюю неустойчивость, изменчивость и конечность. Полярно противоположные стороны не выдерживают «напряжения» внутреннего противоречия в пределах целостности одного и того же нечто. Они стремятся «вырваться» из него и соединиться со «своим другим», существующим в другом нечто, в другой целостности. Это и приводит к взаимодействию вещей, в процессе которого взаимодействующие целостности *разрушаются*, а новая - *созидается*.<sup>8</sup> Разрешение противоречия вызывает «созидательное разрушение» (Шумпетер), исчезновение одних и возникновение других структур. А это как раз и есть *движение* в той или иной форме. Но в результате этого движения изменяется действительность, в которой возникает новая конфигурация взаимодействующих сил (интересов, потребностей, тенденций, свойств) и опять происходит поляризация взаимодействующих сторон. Соответственно, возникают новые противоречия, которые тоже разрешаются и т.д. Этот процесс не может прекратиться и продолжается бесконечно.

13. В экономике возникновение и разрешение противоречий рождает экономические действия, совокупность которых и есть экономическая деятельность. Экономические действия есть целесообразные действия и, следовательно, предварительно требуют принятия решений, суть которых всегда сводится к выбору между средствами и результатами, ресурсами и продуктами. А выбор как таковой, всегда содержит

---

отрицательное, то у другого, у кредитора, есть нечто положительное. ... Положительное и отрицательное, следовательно, существенно обуславливаются друг другом и существуют лишь в своем отношении друг с другом. ... Северный полюс магнита невозможен без южного и южный — без северного. Если разрежем магнит на две половины, то мы не получим в одном куске северный полюс, а в другом южный.»(Там же, 278)

<sup>8</sup> Напрашивается аналогия с взаимодействием различных кусков магнита. Каждый полюс магнита стремится разойтись со своей противоположностью в данном куске магнита, и воссоединиться с тем же полюсом другого магнита. В результате взаимодействия оба магнита прекращают самостоятельное существование, но возникает новый единый магнит с противоположными полюсами.

в себе противоположность интересов. Столкновение противоположных интересов рождает противоречие, разрешением которого является принятие решения, за которым следует действие. Но результаты действий рождают новые противоположные интересы и новые противоречия, и т.д..

Рассмотрим элементарный акт рыночной сделки между продавцом и покупателем. Каждая сторона имеет то, что нужно другой стороне. У одной стороны есть товары, а у другой - деньги. Потенциально они могут получить друг от друга то, что им нужно. Это *согласие интересов*. Но для этого они должны отдать им то, что есть у них и также нужны им, в качестве средства обмена, предоставляющие им альтернативные возможности рыночного обмена. Поэтому каждый хочет достичь выгодной для себя пропорции обмена. Но то, что выгодно одной стороне, убыточно – для другой. Это уже *конфликт интересов*.<sup>9</sup> Таким образом, отношения сторон представляет собой *согласие конфликтующих интересов*, иначе, единство взаимоисключающих противоположностей. Это и есть противоречие.

Для того, чтобы меновой акт состоялся, противоречие должно разрешиться, т.е. стороны должны прийти к соглашению, за которым последует действие - обмен. Если согласие *не будет* достигнуто, то продолжится поиск других контрагентов и все повторится. Если согласие *будет* достигнуто, то продавец товара останется с деньгами, превратится в покупателя и вступит во взаимодействие с другим продавцом. А покупатель останется с товаром и превратиться в потребителя этого товара и, значит, в производителя другого товара. Следовательно, в дальнейшем он также вступит во взаимодействие с покупателем произведенного товара. Таким образом, то, что появляется в результате разрешения противоречия, вновь противопоставляется чему-то другому. Каждое действие рождает другое действие; в результате действия изменяется действительность; возникает новое противоречие

---

<sup>9</sup> Таким образом, каждая сторона относится к противоположной стороне одновременно, и положительно, и отрицательно. Но это есть противоречие. Обмен означает, что то, что одна сторона отдает, другая сторона получает. В интересах каждого получить от противоположной стороны как можно больше товаров и отдать – как можно меньше. Но меновой акт подразумевает ту или иную меновую пропорцию. Стороны не могут отдавать друг другу больше, а получать друг от друга – меньше. Соглашение сторон есть разрешение этого конфликта интересов.

интересов; принимается новое решение; за ним следует новое действие и все повторяется.

14. В любом случае процесс принятия решения всегда связан с разрешением противоречия и осуществлением новых экономических действий. Это касается решений не только относительно меновых актов, рассмотренных выше, но и относительно других экономических действий, в том числе относительно потребления и производства. Ибо в конечном счете, и производство, и потребление, тоже есть *обмен*. Разумеется, производство и потребление могут, быть различными действиями различных субъектов, если один из них потребляет то, что производит другой. Но они также могут быть одним и тем же действием одного и того же субъекта, если он производит одни блага путем потребления – других. В этом случае, и производство, и потребление есть различные аспекты одного и того же процесса *преобразования* ресурсов в продукты, или, другими словами, есть *обмен* ресурсов на продукты. Приэтом, субъект желает создать как можно больше продуктов, но, приэтом, затратить как можно меньше ресурсов. То есть, здесь так же возникает одновременно положительное и отрицательное отношение к производимым и потребляемым благам. Опять возникает противоречие интересов субъекта. И опять, решение по каждому конкретному проекту будет либо принято, либо отвергнуто. Так или иначе, противоречие разрешается и напряжение устраняется. Но в любом случае, разрешение противоречия рождает новые противоречия, которые тоже должны разрешиться и родить новые действия и т.д.

15. Экономический механизм возникновения и разрешения противоречий действует также и на макроуровне и приводит в движение в целом систему экономических действий. Так на рынке конечных продуктов и рынке первичных ресурсов происходят противоположные процессы. На рынке конечных продуктов предприниматели за деньги продают конечные продукты, а на рынке первичных ресурсов – покупают ими первичные ресурсы. А потребители, наоборот, на рынке конечных продуктов покупают то, что продают предприниматели, а на рынке первичных ресурсов – продают то, что предприниматели покупают. Приэтом то, что с точки зрения производителей есть *продукты*, с точки зрения потребителей есть *ресурсы*. А то, что с точки зрения первых есть *ресурсы*, с точки зрения вторых есть *продукты*.

Это симметричные, зеркально-противоположные отношения между двумя противоположными сторонами. У них противоположные интересы, которые удовлетворяются путем обмена товаров и деньги на одном рынке и обратного обмена денег на товары – на другом рынке. Но если абстрагироваться от «денежной вуали» и рассмотреть рыночные процессы в чистом виде, то в конечном счете на уровне всей системы, происходит обмен конечных продуктов, производимых предпринимателями в секторе производства, на первичные ресурсы, воспроизводимых собственниками производственных факторов в секторе потребления. В результате обмена противоречие разрешается, устраняется. Каждая сторона в обмене получает в свое распоряжение то, что ей нужно. Но возникает другое противоречие.

В результате обмена производители становятся обладателями первичных ресурсов, а потребители – обладателями конечных продуктов. Эти блага обеим нужны для удовлетворения своих потребностей. Но в результате удовлетворения производственных потребностей производятся конечные продукты, которые нужны, опять, для обмена на первичные ресурсы. А в результате удовлетворения потребительских потребностей воспроизводятся первичные ресурсы,<sup>10</sup> которые, также, нужны, опять для обмена на конечные продукты. Все повторяется и не может остановиться пока существует эта система экономических отношений.

16. Действия агентов, как противоположных сторон экономического взаимодействия, не просто *различаются* друг от друга, но и *противоположны*. При этом действия сторон вместе составляют один и тот же акт взаимодействия, и не имеют смысла друг без друга.<sup>11</sup> Каждая

---

<sup>10</sup> Этот процесс будет детально исследован ниже.

<sup>11</sup> «Различие *в себе* есть *существенное* различие *положительного* и *отрицательного*; ... Так как каждое из них самостоятельно, поскольку оно не есть *другое*, то каждое из них *светится видимостью* в другом и есть лишь постольку, поскольку есть другое. Различие сущности есть поэтому *противоположение*, согласно которому различное имеет перед собой не *вообще* другое, а *свое* другое, т. е. каждое из различенных имеет свое определение только в своем отношении с другим, ... И точно так же обстоит дело с другим. Каждое есть, таким образом, другое своего другого.» (Гегель, 1974, 276) «Обыкновенно думают, что в различии между положительным и отрицательным мы имеем абсолютное различие. Они оба, однако, в себе одно и то же, и можно было бы поэтому назвать положительное также я отрицательным и, наоборот, отрицательное — положительным. Так, например, имущество и долг не есть два особых, самостоятельно существующих вида имущества. То, что у одного, у должника, представляет собой нечто

сторона противоположности как полагает, так и отрицает другую сторону, относится к ней и положительно, и отрицательно, а потому, составляет целую противоположность или, *противоположна самой себе*. В этой противоположности самой себе и состоит сущность противоречия. Поэтому, действия сторон содержат в себе противоречие. Это противоречивое единство встречающихся и взаимоисключающих интересов рождает сложную систему взаимодействий акторов которая и есть экономика как система экономических действий.

17. Быть производителем, потребителем, продуктом, ресурсом, и т.д. - все это не есть неотъемлемые свойства объектов или субъектов, а те функции, которые они выполняют. Не потому человек производит, что он производитель. Наоборот, он производитель потому, что производит, потому, что выполняет эту функцию. Но он выполняет не только эту функцию. Поэтому, он не только производитель. При выполнении различных функций он становится, соответственно, потребителем, продавцом, покупателем, инвестором, сберегателем и т.д. Аналогичное утверждение справедливо и в отношении других экономических явлений. Причем, различные функции, выполняемые субъектами, объектами, процессами взаимосвязаны между собой, все время трансформируются друг в друга, возникают и исчезают. Это и есть те невидимые "нити", которые связывают их между собой, образуя целостность, которую мы называем экономикой. При этом для обеспечения целостности экономики вовсе не важно, кто именно, или что конкретно выполняет ту или иную функцию. Главное, чтобы выполнялись все те функции, которые необходимы для нормального функционирования экономической системы в целом.

18. Последовательность возникновения и разрешения противоречий организована в круговой патерн, и бесконечно повторяется, являясь источником непрекращающейся активности и экономического взаимодействия субъектов. Ибо разрешение этих противоречий подразумевает не только *действия* субъектов, но *взаимодействия* между ними. Так как, каждый субъект производит блага для других, а для этого он

---

отрицательное, то у другого, у кредитора, есть нечто положительное. ... Положительное и отрицательное, следовательно, существенно обуславливаются друг другом и существуют лишь в своем отношении друг с другом. ... Северный полюс магнита невозможен без южного и южный — без северного. Если разрежем магнит на две половины, то мы не получим в одном куске северный полюс, а в другом южный.»(Там же, 278)



потребляет блага, произведенные другими. А это обстоятельство, в свою очередь, делает необходимым рыночный обмен. Когда разрешается одно противоречие, рождается – новое и т.д.. Двигаясь по кругу, экономические противоречия не могут окончательно разрешиться, поэтому, снова и снова возникают в одной и той же последовательности, повторяются, что и проявляется в виде непрекращающейся экономической активности. Но со временем, в результате эволюции, экономика преобразуется из конкурентной экономики в монополизированную, а потом – в финансово-монополизированную экономику, в результате чего экономика заходит в тупик стагнации. Появляется системная проблема, при которой механизм разрешения экономических противоречий, возникающих внутри системы, перестает слаженно работать.

Когда в результате монополизации, финансовализации и возросшего неравенства этот механизм выходит из строя, экономика перестает нормально функционировать. Экономика попадает в воронку аттрактора, из которой невозможно выбраться и неминуемо приближается к системному кризису. Противоречие возникает уже между экономической системой и внешней средой (экологической, социальной, культурной, политической, и т.д.), разрешение которого подразумевает гибель отжившей экономической системы и рождение - принципиально новой. Это кульминация развития, которая знаменует гибель одной и рождение другой экономической системы.<sup>12</sup>

19. Если мы хотим не только описать, но и понять, как функционирует экономика, то мы должны воспринимать экономику как сложную динамическую систему. Ибо и сама реальность - это не застывшая совокупность явлений, а живой процесс, в котором эти явления взаимосвязаны, взаимно трансформируются друг в друга по определенным законам, и в этом взаимном переплетении формируют единый экономический организм. Это значит, что и понятия, отра-

---

<sup>12</sup> Саморегулируемая децентрализованная рыночная экономика заменяется централизованной, планомерно регулируемой экономикой. Но это не будет означать полного отказа от механизмов саморегулирования и их замены планомерностью советского типа. В преобразованной форме потребительский рынок, (а до достижения полной автоматизации производства, также и рынок рабочей силы), вероятно, останется неотъемлемой частью, регулируемой экономики, в качестве экономического механизма выявляющего потребительские предпочтения. Т.е. в той или иной форме будут сохранены элементы децентрализации и саморегулирования.

жающие эти явления и процессы, должны представлять собой единую систему внутренне взаимосвязанных понятий. То есть экономические категории должны быть такими же текучими и гибкими, переходящими друг в друга, органически взаимосвязанными между собой (а не застывшими категориями, искусственно «приклеенными» друг к другу), как и сами экономические явления и процессы. Но выявить и понять эти взаимосвязи можно только с помощью диалектического метода.

20. Различное отношение формальной и диалектической логики к закону противоречия мы привели лишь для иллюстрации различий между формально-логическими и диалектическими методами объяснения экономических реалий. Но этим, разумеется, не исчерпываются различия между этими методами исследования. Эти различия проявляются практически во всех ключевых методологических проблемах – будь то понимание историзма, отношений сущности и явления, целого и части, возможности и действительность, свободы и необходимости и т.д.. Различия в понимании этих проблем коренным образом меняют интерпретацию экономической действительности. Соответственно, выводы, полученные в результате исследования экономики диалектическими методами, радикально отличаются от неоклассической интерпретации того, как функционирует рыночная экономика и как формируются в ней равновесие и экономические циклы. Согласно своей методологии неоклассики исследуют только экономические явления и внешние, видимые связи между ними. Но такая эклектическая теория не может познать невидимые внутренние связи между явлениями. Соответственно, она не может познать сущность экономики и те глубинные структуры, которые обуславливают целостность экономики и закономерности ее функционирования.

Путем непосредственного наблюдения невозможно воспринять экономику как единую систему, поскольку экономические факты часто воспринимаются как независимые друг от друга, и, в ряде случаев, как противоположные и даже взаимоисключающие. Из множества связей, которые существуют между явлениями, путем внешнего наблюдения невозможно отличить случайные связи от необходимых, системообразующих. Изучение экономической системы подразумевает изучение как раз внутренних, системообразующих взаимосвязей между явлениями, скрытых от внешнего наблюдения. Их изучение возможно

только диалектическими методами, которые полностью игнорированы в неоклассической теории. Неадекватные методы исследования являются одной из главных причин существующего кризиса экономической науки.

**21. Конструктивизм.** Тесная связь существует не только между синергетикой и диалектикой, но и между ней и конструктивизмом. Однако синергетика изучает сложные открытые системы вообще, тогда как конструктивизм концентрируется на изучении живых когнитивных систем. В самой синергетике процессы жизни и познания являются лишь прикладными аспектами исследований.

Согласно конструктивизму человек не получает знания о реальности непосредственно из объективной действительности, но он сам «конструирует» реальность в своем сознании. Поэтому, такое знание зависит не только от свойств познаваемого объекта, но и от ценностей, смыслов, мотивов познания субъекта и от языка описания, от инструментов познания. При этом, знание рождается не в отдельных индивидах, а конструируется обществом.<sup>13</sup>

Например, «понимание» явления, как правило, подразумевает, что то, что мы не знаем, сводим к тому, что знаем. То есть связываем его с другими, уже известными явлениями, рассматриваем его в более широкой системе координат. «Совершенно иное «понимание» свойственно социальным вещам (этот термин охватывает также человеческие действия). В этом случае недостаточно соотнести рассматриваемый факт с другими фактами и вещами. Я не могу понять социальную вещь, не редуцируя ее к человеческой деятельности, которая ее создала, и не соотнося эту человеческую деятельность с мотивами, из которых она возникает. Я не пойму инструмент, не зная цели, для которой он создавался; знак или символ, не зная, что они замещают; институт, если не знаком с его целями; произведение искусства, если не вникну в идею художника, которая в этом произведении воплощена.» (Шютц, 2003, 104.)

---

<sup>13</sup> «Социальный мир, в котором я связан разнообразными отношениями с другими, является для меня объектом, подлежащим смысловой интерпретации. Он имеет смысл для меня, но, кроме того, я уверен, что он имеет смысл и для других. Более того, я полагаю, что мои действия, ориентированные на других, будут поняты ими аналогично тому, как я понимаю их действия, ориентированные на меня. Более или менее наивно я предполагаю существование общей системы координат для моих действий и действий других.» (Шютц, 2003,109).

22. Человек воспринимает физические свойства объектов. Несмотря на то, что в восприятии наблюдателей могут существовать различия, их можно объяснить объективными причинами. Эту реальность конструктивисты называют *реальностью первого порядка*. Но существует и другой аспект реальности. Это те значения, смыслы и ценности, которыми сам человек наделяет эти объекты. Этот мир смыслов и ценностей конструктивисты называют *реальностью второго порядка*. В отличие от реальности первого порядка, здесь объекты не обладают объективными свойствами. Этот мир есть результат коммуникационных процессов, результат социального конструирования.<sup>14</sup> (См.: Watzlawick, 1997.)

Например, физические свойства золота относятся к реальности *первого порядка*. Определить эти свойства возможно с помощью экспериментов. Но золото имеет также и экономическую ценность и его ценность не имеет ничего общего с его физическими свойствами. Как экономическая ценность золота существует в совершенно другом измерении и воспринимается человеком как реальность *второго порядка*, то есть, как им самим в его сознании сконструированная реальность. Это есть мир смыслов, значений, ценностей, которые созданы человеком, то есть социальная реальность, которая существует не в физическом, а в интересубъективном пространстве. Это есть коллективные представления, которые конструируются в сознании людей их совместными усилиями в сети взаимодействий и коммуникаций. Но вне сознания, в физической реальности, не существуют ни экономики, ни политики, ни культуры.

23. Органами чувств человек воспринимает внешние факты действительности, формирует в своем сознании представления о них. Но органы чувств не могут непосредственно воспринимать каузальные отношения между ними, не могут непосредственно отличить существенные связи между явлениями от несущественных, случайных. Эти связи он должен логически достроить сам в своем сознании и, таким образом, сконструировать ментальную модель реальности. Без домысливания этих связей внешняя действительность не может быть воспринята как целое, состоящее из частей, как система, состоящая из

---

<sup>14</sup> «... придавая новую форму выражения ремарке Шекспира: “Нет ничего ни хорошего, ни плохого, но мышление делает нечто таковым”. Аспект действительности, в рамках которого приписываются смысл, значение, ценность, называется реальностью второго порядка.» (Watzlawick, 1984, 237-238.)

элементов и, поэтому, не может иметь для человека какого-либо смысла. Ибо «только целое имеет смысл» (Гегель). Только так он может создать понятную для себя целостную картину мира, которая позволит ему более или менее эффективно координировать свои действия и реализовывать поставленные цели.

24. Поскольку сознание не может выйти за пределы своих представлений, и поскольку не существует объективных критериев знания, то человек вынужден обратиться к косвенным методам верификации своих знаний. Например, 1) результаты действий, осуществленных на основе этих знаний, должны соответствовать поставленным целям; 2) результаты наблюдений должны подтверждаться в различных актах наблюдения; 3) результаты наблюдений различных наблюдателей должны соответствовать друг другу; 4) различные наблюдения и различные модели должны подтверждать друг друга и логически вписываться в единую систему мировосприятия. Также, та или другая концепция может быть признана как «истинная» на основании взаимного согласия наблюдателей. В таком случае, совместное использование одних и тех же концепций делает возможным координирование действий и достижение общих целей.

Диалектика, синергетика, и конструктивизм, в качестве методологической основы научного исследования экономической реальности, органически дополняют друг друга.

## **Раздел 1.**

### **Целесообразная деятельность**

Поскольку экономическая деятельность есть одна из форм проявления целесообразной деятельности вообще, то очевидно исследование должно начинаться с первичного элемента деятельности – *действия*. Все действия взаимно обуславливают друг друга, формируя деятельность как сложную нелинейную систему действий.

#### **1.1. Цель**

1. "Все течёт и движется, и ничего не пребывает" утверждал Гераклит. Действительность изменчива и содержит в себе различные возможности своего преобразования. Но какие из этих возможностей будут реализованы - это зависит от случайного стечения обстоятельств. Обладая разумом, человек познает эти возможности и законы природы, по которым происходят эти преобразования. Познав эти возможности, у него возникает желание не оставлять на произвол случая эти изменения действительности, а самому реализовать те из них, которые соответствуют его потребностям и целенаправленно созидать желаемую действительность. Само знание того, что он имеет возможность привести действительность в соответствие со своими потребностями, рождает в нем недовольство существующей действительностью и желание изменить ее. Другими словами, в сознании человека возникает противоречие между ним и действительностью, между тем что есть, и тем, что должно быть согласно его пониманию, то есть – между сущим

и должным. Это противоречие между *сущим* и *должным* рождает цель. А *цель* есть стремление удовлетворить потребность и разрешить это противоречие. «Потребность, влечение суть ближайшие примеры цели. Они суть чувствуемое противоречие, которое имеет место внутри самого живого субъекта, ...Удовлетворение восстанавливает мир между субъектом и объектом ...». (Гегель, 1974, 393) При этом следует учесть, что потребность, лежащая в основе цели, есть противоречие не между *существующей* действительностью и *представлением* человека о должном, а *между самими представлениями* о сущем и должном в его сознании, «внутри самого живого субъекта». Ибо существующая действительность дана субъекту лишь в виде системы представлений, ментального конструкта в его сознании. Он не знает какова действительность на самом деле, вне его сознания.

2. Однако познание возможностей порождает лишь *потенциальные потребности*. Для их реализации нужны практические действия. А для этого необходимо *владеть* соответствующими средствами. Воля субъекта должна распространяться над объектами, воздействуя на которые он может изменить действительность в желаемом направлении. Потенциальные потребности трансформируются в *актуальные потребности* только тогда, когда субъект будет владеть реальными средствами их удовлетворения и, следовательно, когда только от его воли, от его решения будет зависеть какие потребности удовлетворить, а от каких - воздержаться. Ибо средства ограничены, а действительность содержит в себе множество возможностей ее преобразования. Но различные возможности порождают различные потребности. Некоторые более желательны, другие – менее, а некоторые, вообще противоречат друг другу и взаимоисключаемы. Человек должен сделать выбор. Ибо выбор одной альтернативы, означает отказ от - других.

Сделав выбор, субъект ставит цель, находит средства и реализует ее, а в результате получает реализацию выбранной возможности преобразования действительности. Но эта реализованная возможность есть новая действительность, и как таковая, содержит в себе новые возможности, которые порождают новые потенциальные потребности, и все повторяется. Выбор целей и действия человека направлены на такое изменение действительности, чтобы она содержала в себе больше

возможностей для удовлетворения его будущих потребностей и предоставляла бы ему больше свободы выбора.

3. Для принятия решения и выбора цели, также как и для ее реализации, нужны волевые усилия. «Из двух вещей, которые нельзя получить одновременно, он выбирает одну и отказывается от другой. Поэтому действие подразумевает и принятие, и отказ.» (Mises, 1996, 12) Невозможно выбрать одно благо, не отказавшись от чего-то другого. Но чтобы принять такое решение и отказаться от желаемого блага нужны волевые усилия. Другими словами, это усилия, связанные с *воздержанием* от удовлетворения альтернативных потребностей. Помимо этого, реализация цели связана также с *риском* потери средств. Ибо результаты будут получены только после расходования средств. Но получение результатов не гарантировано. Если результаты не будут соответствовать целям, то средства будут потеряны безвозвратно. Наличие риска также обуславливает необходимость волевых усилий для реализации выбранной цели. «Воля примет такое решение только после одобрения разума, который, в процессе мотивации, руководствуется не случайными, сиюминутными, а общими, разумными потребностями «Я». Соответственно, принимаемые волей решения основаны не на калькуляции чувства комфорта и дискомфорта, а на доводах и оценках разума, исходящего из общих интересов субъекта. Это рациональные решения.» (Леиашвили, 2011, 24-25)

## 1.2. Средство

1. Для реализации цели нужны средства. Они представляют собой определенные через цель объекты, являющиеся частью существующей действительности. Цель есть нечто внешнее для самого объекта. Поэтому и объекты сами по себе не есть средства. Они таковы только *по отношению* к целям. "Средством является все, что служит достижению цели, намерению или замыслу. В данном нам мире средств нет; в этом мире существуют только предметы. Предмет становится средством, когда человеческий разум планирует употребить его для достижения некоторой цели, а человеческая деятельность реально применяет его по этому назначению. Внешние объекты как таковые суть лишь явления физического мира и предмет изучения естественных



наук. Именно человеческие намерения и деятельность превращают их в средства.» (Mises, 1996, 92.).

*Цель и средство* соотносительные понятия. Цели могут быть реальными лишь в том случае, если будут найдены соответствующие объекты, способные служить средствами для этих целей. Цели без средств не есть действительные, *актуальные цели*, но всего лишь *потенциальные цели*, которые станут актуальными только после появления средств. Также и объекты могут восприниматься как средства только если существуют актуальные цели, для реализации которых они нужны. Нет цели без средств или средств - без цели.

2. Фундаментальное свойство средства есть то, что оно "*обречено на изнашивание*" (Гегель). Поскольку в процессе реализации целей средства приносятся в жертву (изнашиваются, уничтожаются), то реализация целей и удовлетворение потребностей должно быть *«оплачено»* средствами. В этом смысле можно сказать, что каждое действие есть *«обмен»* средств на результаты.

Способность средств служить целям и удовлетворять потребности есть *полезность*. Но, в результате указанного «обмена», вместе со средством утрачивается и его полезность. Эта утраченная полезность воспринимается субъектом как *затрата*. Иными словами, и полезность, и затрата есть *субъективное отношение* человека к объектам, служащим средствами, соответственно, *до* и *после* удовлетворения потребности (реализации цели). «Ограниченность объектов, служащих средствами, вынуждает субъекта бережно относиться к ним, а после их использования рассматривать их в качестве затрат, учитывать эти затраты и соизмерять их с величиной удовлетворенных ими потребностей. Если же то, что необходимо для реализации целей не ограничено, то оно уже не рассматривается как средство, и не воспринимается как затраты, отношение к нему не бережное. Это уже не средство, а *условие* деятельности. ... . Ограниченность средств делает необходимым соизмерять затраты средств с полученными результатами, чего нельзя сказать относительно условий. Реализация целей зависит лишь от наличия условий. Но количественная определенность условий не принимается в расчет вследствие их неограниченности.» (Леиашвили, 2011, 28)

Поскольку полезными средствами приходится жертвовать ради целей, то субъект бережно,<sup>15</sup> экономно относится к средствам, что связано с воздержанием от удовлетворения менее важных потребностей. Но, как было отмечено, воздержание требует волевых усилий. Это подтверждает, что целесообразная деятельность невозможна без волевых усилий, связанных с *риском и воздержанием*.

### 1.3. Результат

1. Результат есть реализованная цель, иначе, удовлетворенная потребность. В качестве цели идея воплотилась в действительность и разрешилось противоречие между сущим и должным. Таким образом, разум генерирует идеи, а воля реализует их, преобразует действительность, соединяет мир идей и реальный мир, создавая мир артефактов, мир культуры.

Приэтом, напомним, что противоречие между сущим и должным существует лишь в сознании субъекта в виде *субъективного противоречия между его представлениями* о сущем и должном. Однако конечный результат разрешения этого субъективного противоречия есть *реальное изменение действительности*. Ибо реализуя свои цели, человек приводит во взаимодействие реальные объекты действительности (одним из которых является и тело человека), тем самым иницируя эмпирические процессы, приводящие к желаемому результату. «Разум столь же хитер, сколь могуществен. Хитрость состоит вообще в опосредствующей деятельности, которая, позволив объектам действовать друг на друга соответственно их природе и истощать себя в этом воздействии, не вмешиваясь вместе с тем непосредственно в этот процесс, все же осуществляет лишь свою собственную цель.» (Гегель, 1974, 397)

Человек, подобно создаваемой им культуре, есть «место пересечения» реального и идеального, объективного и субъективного.

---

<sup>15</sup> Бережливость не следует путать с жадностью. В отличие от жадного, бережливый не платит лишь за то, что ему не нужно, а за то, что нужно, он всегда платит.

Он есть единство духа и тела.<sup>16</sup> Тело человека подчиняется его разуму и воле.<sup>17</sup> Тело человека, в котором воплощен разум, само является одним из объектов физического мира. Разум относится к телу как к средству для своих целей. Посредством воли человек заставляет свое тело, подобно обычным объектам, вступать во взаимодействие с другими объектами, реализуя поставленные цели.

2. При этом само взаимодействие объектов, служащих средствами реализации цели, происходит по универсальным законам природы. С точки зрения законов природы, процессы, спровоцированные человеческой волей, и процессы, порождаемые случайностью, ничем не отличаются друг от друга. Поэтому, знание законов природы есть условие реализации цели. "Человек имеет возможность действовать, потому что обладает способностью открывать причинные связи, определяющие процессы изменений и становления во Вселенной. Действие требует и предполагает категорию причинности. Действовать способен только человек, видящий мир сквозь призму причинности. В этом смысле мы можем сказать, что причинность является категорией деятельности. Категория *средства и результаты* включает в себе категорию *причины и следствия*. ...Если человек не находит никакой причинной связи, он не может действовать." (Mises, 1996, 22.).

Результат отличается от следствия лишь тем, что его породила цель человека, его разум и воля, а не естественные причины, проявляемые через случайность. Природная реальность содержит в себе бесчисленное множество возможностей развития процессов. И все они согласуются с объективными законами. Но какая из этих возможностей будет реализована - это зависит от случайного стечения обстоятельств. Целесообразная деятельность человека есть своего рода *матрица*, накладываемая на эту естественную каузальность природы и канализирующая причинно-следственные процессы в соответствии со его потребностями. Поэтому, целесообразная деятельность не противоречит, и не может противоречить, объективным законам природы.

---

<sup>16</sup> Человек есть связующее звено, которое объединяет в себе духовное и физическое начало. Дух человека есть единство знания и чувств, единство его *интеллекта* и *воли*. Интеллект познаёт мир, воля - преобразует его.

<sup>17</sup> «... душа ... должна овладеть своим телом, создать из него податливое и удобное орудие своей деятельности, ... Тело есть та среда, через посредство которой я вообще прихожу в соприкосновение с внешним миром. Поэтому если я хочу осуществить свои цели, то я должен сделать мое тело способным к тому, чтобы это субъективное перевести во внешнюю объективность.» (Гегель, 1977, 208)

Она лишь вытесняет случайность из природы разумными целями, тем самым сознательно выбирая направление изменения действительности из множества других возможностей.

3. Подобно тому, как всякое следствие есть причина других следствий, так и всякий результат есть средство для новых целей и получения других результатов. «Достигнутая цель есть поэтому лишь некий объект, который в свою очередь представляет собой средство или материал для других целей и т.д. до *бесконечности*.» (Гегель, 1974, 398)<sup>18</sup> Получается, что всякий результат есть средство для получения других результатов, при этом, всякий результат есть реализованная цель, а цель, в свою очередь, существует лишь при наличии средств, которые сами являются результатами. То есть, цель, средство и результат есть рефлексивные понятия, которые наделяются смыслом только друг через друга, а друг без друга не имеют смысла.

4. В своем стремлении удовлетворить свои потребности индивиды вступают во взаимодействие, координируют свои действия для достижения совместных целей и удовлетворения потребностей, которые возможно удовлетворить только совместными усилиями. При взаимодействии индивидов, *результаты* целесообразных действий каждого индивида есть *средства* для других индивидов. Таким образом, целесообразное действие принимает форму *социального действия*,<sup>19</sup> которое лежит в основе *разделения труда*.

---

<sup>18</sup> "... все объекты, в которых осуществляется внешняя цель, суть в такой же мере лишь средства к цели. То, что должно быть употреблено для осуществления той или иной цели и что по существу своему должно считаться средством, есть средство, назначение которого - быть израсходованным". (Гегель, 1998, 846) «Всякая достигнутая цель тотчас становится средством для новой цели, которая в свою очередь делается средством для новой цели, и таким образом царство средств тянется без конца. С другой стороны, всякая цель достигается путем применения множества средств, которые служат цели и превращаются в средства, чтобы субъект как можно менее пользовался самим собою и тратил себя. В этой изобретательной расчетливости, заставляющей объекты работать и тратиться вместо личности, состоит, как говорит Гегель "хитрость разума".» (Фишер, 2008, 571.)

<sup>19</sup> «"Действием" мы называем действие человека, ... если и поскольку действующий индивид или индивиды связывают с ним субъективный смысл. "Социальным" мы называем такое действие, которое, по предполагаемому действующим лицом или действующими лицами смыслу, соотносится с действием других людей и ориентируется на него.» (Вебер, 1990, 602). «Так, например, "деньги" служат средством обмена, которое действующее лицо принимает потому, что ориентирует свои действия на ожидание готовности со стороны многочисленных незнакомых и неопределенных "других" в свою очередь принять их

Разделение труда связано со *специализацией*. Возникают отдельные сферы коллективной деятельности – материальное производство, наука, образование, культура и т.д. Каждый субъект производит материальные, социальные или духовные блага для других, а сам потребляет блага, произведенные другими. Возникают обратные связи. При этом, в условиях разделения труда каждый специализируется на производстве *одного* блага, а для этого потребляет *множество* различных благ, кадый из которых произведен другими, которые также производят *одно* благо и потребляют *множество* других благ и т.д. Такая форма организации связей между действиями субъектов формирует замкнутую систему социальных действий, имеющая *сетевой* патерн, в которой все производят блага друг для друга и потребляют блага, производимые другими. Удовлетворение своих потребностей становится возможным только путем удовлетворения потребностей других. Результатом коллективных действий является общество как сложная, нелинейная система, которая, благодаря описанным выше обратным связям, способна к саморегулированию, имеет свои законы функционирования и развития.

## 1.4. Ценности

### а) Фрактальность действия

1. Действие имеет фрактальный характер, то есть обладает свойством самоподобия. Действие любого уровня имеет одну и ту же телеологическую структуру, состоящую из *цели, средства и результата*. Средством является все, что служит для реализации целей. Результаты одних действий являются средствами для получения результатов в других действиях. Но результаты - это опредмеченные действия. Соответственно, одни действия являются средствами для осуществления других действий, для более масштабных, более отдален-

---

впоследствии в процессе обмена. ... Хозяйствование (отдельного индивида) только тогда и постольку [являются "социальным"], если и поскольку оно принимает во внимание поведение других. В самом общем виде и формальном выражении, следовательно, - если в таком хозяйствовании отражено признание третьими лицами фактических прав данного индивида распоряжаться своим хозяйством по своему усмотрению, .... если при производстве продуктов в основу ориентации положен предполагаемый спрос на них третьих лиц в будущем." (Там же, 625)

ных, целей. «Человеческая жизнь это непрерывная последовательность единичных действий. Но единичное действие ни в коем случае не изолировано. В цепочке действий существуют связи, формирующие из нее действие более высокого уровня, нацеленное на более отдаленные результаты. Каждое действие имеет два аспекта. С одной стороны, это частичное действие в структуре более растянутого действия, достижение части целей, установленных более далеко идущим действием. Но, с другой стороны, это целое по отношению к действиям, выполняемым его собственными частями.» (Mises, 1996, 45.)<sup>20</sup>

В зависимости от того, в какой системе ценностей планируется то или иное действие, субъект по-разному комбинирует координацию и субординацию между различными действиями. Другими словами, в зависимости от ценности планируемых результатов, в каждом конкретном случае, он по-разному рассматривает взаимосвязи между конкретными действиями сквозь призму соотношений целей, средств и результатов. Например, если действия оцениваются с экономической точки зрения, то политические, и правовые действия, соответственно, их результаты, могут рассматриваться лишь как средства для реализации чисто экономических целей, для создания и прироста экономических ценностей, получения прибыли. А если субъект реализует политические цели, то экономические, нравственные и правовые действия могут рассматриваться как средства для получения политических ценностей (власти) и т.д. Но в любом случае, эмпирическая основа всех действий не изменяется, и подчиняется одним и тем же законам природы, общества и духовной жизни. Т.е. все действия всегда вносят какие-то изменения в существующую действительность, будь то живая или неживая природа, физическая реальность или духовная сфера идей и эмоций. Но ценностное отношение к этим изменениям зависит только от воли субъекта, от его решения – в какой системе ценностей планировать и оценивать свои действия и производимые ими изменения в природной, социальной и духовной сферах. От ценностных предпочтений и мотивации, уникальных для каждого

---

<sup>20</sup> «Храм отличается от груды камней, сваленных в кучу. Но единственный способ построить храм это класть один камень на другой. Для архитектора главное проект в целом, для прораба одна стена, а для каменщика каждый кирпич. Для праксиологии важно, что решение крупной задачи неизбежно требует прохождения шаг за шагом, часть за частью всего пути от самого фундамента.» (Mises, 1996, 45-46.)

индивидуального или коллективного субъекта, зависит какие ценности доминируют в процессе принятия тех или иных решений и осуществления соответствующих им действий.

2. Деятельность человека основана на ценностях. Ибо осознанный выбор целей, средств и, следовательно, результатов, возможен только на основе ценностей.<sup>21</sup> Но какие ценности рассматриваются в качестве целей, а какие – в качестве средств, приносимых в жертву этим целям? И как происходит выбор целей и средств и, следовательно, выбор между различными ценностями?

Блага не могут сами удовлетворять потребности человека. Все свои осознанные потребности (будь то материальные, социальные или духовные) человек удовлетворяет своей же активностью, осознанными действиями. То есть, он делает это только на основе своих волевых актов, принимаемых решений. Ценности являются телеологическим отношением субъекта ко всему тому, что дает ему возможность свободного выбора и свободного действия.<sup>22</sup>

Существуют различные ценности – витальные, социальные, политические, экономические, научные, эстетические, моральные, религиозные и др.. Но все эти особые виды ценностей имеют одну и ту же сущность, единую природу. Именно это делает возможным, чтобы они составляли единую систему ценностей, без которой была бы невозможной целесообразная деятельность вообще.

---

<sup>21</sup> «Человек свободно творит тогда, когда приносит в мир нечто принципиально новое, до сих пор не существующее. Разумеется этого можно добиться лишь используя в качестве средств имеющиеся в наличии, фактически существующие вещи и силы. Тем самым последние приобретают характер инструментальных ценностей. А так как они могут быть ценны лишь постольку, поскольку пригодны для достижения цели, то ясно, что источником ценности средств следует считать ценность достижимых с их помощью целей. В этом ... смысле справедливо выражение: «цель оправдывает средства». А все это значит, что корень ценностей надо искать в целевых ценностях, в ценностях-целях. Цели же, как известно, до их реализации могут существовать только идеально, иначе бессмысленно было бы стремление к их реализации.» (Чавчавадзе, 1984, 38-39.)

<sup>22</sup> «Если что-либо признано, выбрано целью, то тем самым оно признано ценным, обладающим или ценностью самоцели, или ценностью средства достижения какой-то другой цели, инструментальной ценностью. Это означает и то, что целевая детерминация человеческой деятельности – это ценностная детерминация. Цели могут воздействовать на человеческую деятельность не реально-каузально, но как идеальные ценности, .....» (Чавчавадзе, 1984, 8).

## в) Ценность как феномен сознания

1. Полноценный анализ ценности невозможно осуществить без феноменологического подхода.<sup>23</sup> С феноменологической точки зрения, для понимания деятельности субъекта, главное не реальный предмет, а то, как он воспринимается и переживается в сознании субъекта, ибо «между сознанием и реальностью поистине зияет пропасть смысла.» (Гуссерль, 1999, 108). Восприятие может быть искаженным или, даже, иллюзией, но с точки зрения феноменологии это не имеет значения, поскольку сознанию противостоит не сам реальный предмет. Он принципиально недоступен для сознания. Попытка выйти за пределы сознания и «достичь» реального предмета лишено смысла.<sup>24</sup>

Между реальным предметом и переживанием предмета в сознании не существует каузальной связи в том смысле, в каком она существует в реальном мире. В реальном мире реальные факты представляют собой причины других реальных фактов. Но мы не можем сказать в том же смысле, что реальные факты являются непосредственной причиной психических фактов. В своем сознании субъект переживает не факты, а сущность фактов. Поэтому между переживанием и объектом переживания существует не каузальная связь, не фактическая связь, а существенная. Сама сущность переживания подразумевает лишь *указание* на предмет. Поэтому эта связь рассматривается вне контекста пространства, времени и каузальности. В этом смысле предметы реального мира не есть причины переживаний

---

<sup>23</sup> «Феноменология Э. Гуссерля, являясь универсальной наукой о сущем, позволяет дать апокадиптически достоверные основания для такой науки как экономическая теория. На этих основаниях только и можно построить стройное здание теории, которая бы не только давала бы нам представления о причинно-следственных связях, но и была бы во всех отношениях плодотворной.» (Усанов, 2010, 47-56).

<sup>24</sup> Э. Гуссерль пишет: «... сознание, если рассматривать его в «чистоте», должно признаваться *замкнутой в себе возможностью бытия*, а именно взаимосвязью абсолютного бытия, такой, в которую ничто не может проникнуть и изнутри которого ничто не может выскользнуть, такой, для которой не может существовать никакой пространственно-временной внеположности и которая не может заключаться ни в какой пространственно-временной взаимосвязи; такой, которая не может испытывать причинного воздействия со стороны какой бы то ни было вещи и которая не может причинно воздействовать на какую бы то ни было вещь – при условии, что у слова «причинность» нормальный смысл естественной причинности, т.е. существующего между реальностями отношения зависимости.» (Гуссерль, 1999, 109).



сознания. Соответственно, противопоставлять друг другу следует не понятие или представление и реальность, как в классической метафизике, а переживание сознания, *акт сознания*, с одной стороны, и с другой – мысленное *представление* предмета, предметное содержание мысли.

Актом сознания может быть восприятие, желание, оценка, суждение и др. Его фундаментальным свойством является то, что он всегда имеет свою направленность на тот или иной объект, независимо от того, является ли этот объект реальным, или нет.<sup>25</sup> А мысленное *представление* относительно предмета (предметное содержание мысли), имеет содержание, которое связывает ее с предполагаемым предметом.<sup>26</sup> Смысл может меняться в различных актах восприятия одного и того же предмета. Поэтому субъект может придавать различный смысл одному и тому же предмету, то есть, воспринимать его с различных точек зрения, в том числе, в системах координат различных ценностей.

2. Благодаря восприятию по принципу аналогии субъект обнаружит похожего на него другого субъекта. Появляется *другой*, то есть отличный от него субъект. В результате этого для него и для другого *субъективный* мир становится общим *объективным (интерсубъективным)* миром. Этот интерсубъективный мир приобретает объективность только по отношению к сознанию отдельного субъекта, но для сознания коллективного субъекта он остается субъективным. «Все, с чем мы имеем дело, – это наши собственные представления (*Vorstellung*) или память. Познавая или узнавая что-то, мы соотносим свой опыт сегодня с тем, что было вчера и позавчера, т. е. опять-таки с нашим опытом, а не с вещами. Познание есть сравнение одних переживаний (элементов опыта) с другими, а не переживаний с миром.

---

<sup>25</sup> «... восприятие есть восприятие чего-то, скажем, вещи; суждение есть суждение о каком-либо положении дел; оценивание – оценивание какой-либо ценностной ситуации; желание – желательного обстоятельства и т.д.» (Гуссерль, 1999, 184).

<sup>26</sup> Э. Гуссерль так объясняет различие между реальным предметом и представлением о нем: «*Само дерево*, вещь природы, *не имеет* ничего общего с этой *восприимчивостью дерева как таковой*, каковая как смысл восприятия совершенно неотделима от соответствующего восприятия. Само дерево может сгореть, разложиться на свои химические элементы и т.д. Смысл же – смысл *этого* восприятия, нечто неотделимое от его сущности, - не может сгореть, в нем нет химических элементов, нет сил, нет реальных свойств.» (Гуссерль, 1999, 199).

То есть познавая, мы имеем дело с самим собой, со своими собственными представлениями (нем.: vor+stellen – то, что уже имеется в нас самих), или репрезентациями, которые соотносят нас с нами самими. Посредством репрезентаций мы конструируем мир. То, что мы получаем от органов чувств, – это только количественная сторона чувственного опыта, а качественная сторона идет от самого субъекта, от нас самих. .... Фон Глазерсфельд счел революционной идею Ж. Пиаже, что «цель “знания” – не репрезентация реальности, а обеспечение адаптации к ней» (Князева, 2014, 17)

А поскольку между реальными явлениями и представлениями о них существует не каузальная, а только лишь сущностная связь, поэтому, восприятие одной и той же реальности возможно по-разному, в зависимости от того, какой смысл вкладывается в нее.<sup>27</sup> Один и тот же объект может восприниматься как продукт или ресурс; один и тот же субъект – как гражданин, родитель или собственник; те или иные явления могут восприниматься как значительные или незначительные, полезные или бесполезные, интересные или не интересные и т.д. Не только разные субъекты имеют различное отношение к одним и тем же явлениям, но и один и тот же субъект по-разному воспринимает их в зависимости от того, какой смысл он вкладывает в них.

Все вышесказанное относится также и к ценностям. Ценностное отношение полностью заключено в сознании и, так же как и мышление, оно не может выйти за пределы сознания. Оно есть отношение субъекта к его же представлениям, к им же самим созданным идеальным конструктам. Как индивидуальные, так и общественные ценности есть феномены сознания, переживания индивидуального субъекта или когерентные переживания коллективного сознания. Внешними коррелятами таких переживаний являются реальные объекты и процессы. В сфере экономики, к примеру, объекты и процессы, сами по себе, не есть продукты или ресурсы, и они не имеют ценности или полезности для человека, если не существует потребности в них.

---

<sup>27</sup> «Ведь эти «смыслы», предметные смыслы, ноэматические смыслы – это образования моего опыта. Они чувствительны к тому, что я переживаю в данный момент и что я при этом думаю, какие выводы делаю, ... . Ноэтический смысл в высшей степени зависим от меня: в зависимости от того, как я испытываю нечто, как я полагаю нечто, модифицируется и полагается, ... . Но сами физические вещи кажутся независимыми от меня, от поведения моего сознания.» (Ингарден, 1999, 178).

3. Кажется странным, что экономические ценности есть волевое отношение субъекта не непосредственно к *предметам*, а только к его *представлениям* о предметах. Но дело не только в том, что ценностное переживание не может выйти за пределы сознания, но и в том, что ценностное отношение обусловлено только теми свойствами предметов, относительно которых субъект знает, или думает, что знает, а не фактическими свойствами, относительно которых субъект не знает, и не может знать. То есть значение имеют его представления, даже если они ложны или иллюзорны. Но «*местоположение*» представлений о предметах, и, следовательно, ценностных отношений к ним, есть сознание субъекта. Они не могут находиться за пределами сознания.

Поэтому, для того, чтобы субъект переживал ценностное отношение, совсем не обязательно иметь непосредственный контакт с реальным объектом, не обязательно, даже, его существование вообще.<sup>28</sup> Например, экономическая ценность дома, как феномен или переживание в сознании его владельца, совсем не нуждается в нахождении этого дома в периметре его непосредственного восприятия. Владелец может находиться далеко от объекта собственности, но в результате этого, переживание им ценности своей собственности, не претерпевает каких-либо изменений. Более того, даже в том случае, если, к примеру, дом сгорел в пожаре, это переживание ценности остается неизменным до тех пор, пока владелец дома не получит информацию о случившемся факте; то есть до того, пока не изменится его представление об объекте переживания. Все свои ценности субъект «носит с собой» в своем сознании.

---

<sup>28</sup> «Ценность есть всегда ценность для чего-либо и кого-либо, следовательно очевидно, что она не природно-реальный признак вещей. Это особенно ясно видно при сравнении ценности с реально присущими предмету свойствами. В то время, как существование свойства целиком и полностью зависит от существования самой вещи, наличие ценности не зависит от фактического существования или несуществования ее носителя. Ценность (и ее «бытие» в качестве ценности) абсолютной справедливости, например, вовсе не ущемляется тем, что она до сих пор далеко не полностью реализована в мире.» (Чавчавадзе, 1984, 36).

### с) «Калькуляция» ценностей

1. Ценность есть отношение субъекта не непосредственно к реальным объектам, но лишь к *представлениям* о них в сознании. Она может изменяться в различных актах сознания. В различных актах восприятия человек может вкладывать в свои представления различный смысл. От того, какие свойства того или иного явления находятся в фокусе представлений человека, и от того, возможность удовлетворения каких конкретно потребностей видит в них (свойствах), зависит его ценностное отношение к этому явлению. Субъект может воспринимать одни и те же явления в различных шкалах ценностей (витальной, экономической, политической, социальной, нравственной, эстетической, религиозной и др.).

Человек создает ценности путем целенаправленного *преобразования* действительности. То, что он *создает* в этом процессе есть лишь форма, с помощью которой действительность приобретает желаемые для него свойства и приходит в соответствие с его потребностями. Создавая материальные и духовные ценности, в результате целенаправленных преобразований действительности, в физической, социальной и духовной сферах появляются все больше новых возможностей реализации новых целей и человек приобретает все больше свободы. В результате преобразования действительность приобретает некоторые новые свойства, другие – исчезают или остаются без изменений.

2. Хотя в целом преобразование среды обитания человека направлено на увеличение его свободы и возможностей реализации новых целей, но в результате каждого отдельно взятого акта преобразования действительности, возможности удовлетворения одних потребностей увеличиваются больше, других – меньше, а третьих – вообще уменьшаются или не изменяются. Поскольку отношение к этим возможностям человек воспринимает как ценности, то в результате каждого его действия некоторые ценности создаются, некоторые – уничтожаются, некоторые – остаются без изменений.

Преобразования действительности осуществляются в физическом времени. Но время необратимо. Поэтому, реализация одних возможностей связано с уничтожением – альтернативных возможностей. Поэтому перед каждым действием приходится делать выбор. Реализуя одну из возможностей, приходится отказываться от – других.

Соответственно, создавая одни ценности, приходится отказываться от создания альтернативных ценностей. В любой сфере деятельности при создании одних ценностей в жертву приносятся – другие. Создаваемые блага, как материальные, так и духовные, потому и *ценны*, а не просто *полезны*, что за них «заплачена цена».<sup>29</sup>

3. Человек, как личность, есть целостность и имеет единую систему ценностей, которая охватывает все его материальные и духовные ценности. Соответственно, все решения человек принимает на основе единой системы ценностей. «Любое решение человека суть выбор. Осуществляя его, человек выбирает не между материальными предметами и услугами. Выбор затрагивает все человеческие ценности. Все цели и средства, материальное и идеальное, высокое и низкое, благородное и подлое выстраиваются в один ряд и подчиняются решению, в результате которого одна вещь выбирается, а другая отвергается. Ничего из того, что человек хочет получить или избежать, не остается вне этой единой шкалы ранжирования и предпочтения.» (Mises, 1996, 3.)

При постановке целей и принятии решений в той или иной форме приходится делать выбор между различными ценностями, определять приоритеты, делать «калькуляцию» целей и связанных с ними жертв.<sup>30</sup> На

---

<sup>29</sup> Ценность, обретенная по воле случая, полученная в дар или в наследство, ее владельцем воспринимается скорее как простая *полезность*, а не как *ценность*. Хотя «платой» не всегда являются материальные блага, но *жизненное время* и *духовная энергия* творца (связанная с риском, воздержанием и процессом созидания), есть те экзистенциально ценные, изначально ограниченные ресурсы, которые необходимо принести в жертву для осуществления любого акта творения ценностей. При этом любая конкретная форма проявления ценности есть эманация свободы как высшей ценности, ассоциируемой со счастьем. Следовательно, сама *возможность бытия* ценностей как таковая, рождена фактом *ограниченности* жизненного времени и духовной энергии человека, а *возможность их творения* – с наличием свободы воли разумного человека, стремящегося к счастью, ассоциируемой со свободой. В конечном счете, этот процесс создания ценностей с помощью ценностей есть процесс самовозрастания свободы человека и создаваемой им мира культуры, которая есть не что иное, как мир воплощенных ценностей.

<sup>30</sup> Пример из экономической жизни: каждый покупатель, покупая товар или услугу, уже самым фактом покупки делает выбор между экономической и неэкономической ценностью. Ибо в этом случае деньги (как экономическая ценность) обмениваются на конкретные блага, имеющие неэкономическую ценность для своего покупателя, предназначенные для удовлетворения его конкретных неэкономических потребностей. Разумеется, покупка товара подразумевает также и соизмерение экономических ценностей (связанных с проблемой распределения

основе всей системы ценностей происходит маркирование границ целесообразности создания той или иной ценности путем принесения ей в жертву других ценностей. Например, при создании экономической ценности, не могут быть игнорированы политические, социальные, моральные, эстетические, религиозные или др. ценности. Одни из них приносятся в жертву, другие создаются параллельно, а некоторые – остаются без изменений. Существуют границы, в пределах которых субъект может действовать за счет других ценностей. За пределами этих границ жертвы превосходят результаты и действие теряет смысл. Без такой «калькуляции» обретаемых и утрачиваемых ценностей целесообразная деятельность не может быть *целесообразной*.

4. Это значит, что существует какой-то общий критерий соизмерения друг с другом различных ценностей, в том числе - материальных и духовных. Без этого невозможно сделать выбор, а без выбора немыслима целесообразная деятельность. Таким критерием является *прирост свободы*, которую та или иная конкретная ценность предоставляет человеку. Все конкретные ценности являются различными формами проявления ценности вообще, ценности как таковой. Эта всеобщая ценность, к которой сводятся все частные формы ценности, и к которой человек стремится своей активностью, есть – *счастье*.<sup>31</sup> «... не существует разумных возражений против определения человеческой деятельности как стремления к счастью.» (Mises, 1996, 14.)

---

денег, альтернативной ценности, возможности получения экономической выгоды от спекулятивных операций и др.).

<sup>31</sup> Но это значит, что только от самого субъекта зависит в чем он видит счастье. От его выбора зависит, какой конкретно набор единичных благ, и какие особые ценности, представленные в них, формируют его понимание счастья. В таком понимании, счастье уже не есть лишь абстракция, а есть *конкретно-всеобщее* понятие, наполненное конкретным содержанием. Счастье в таком понимании формирует систему мотивов и стимулов деятельности субъекта. Отсюда следует, что реальное счастье заключается в самой свободе выбора своих ценностных приоритетов, и соответствующих им действий. «Счастье – это цель целей человека. ... ради реализации одних своих влечений человеку приходится на время отодвигать в сторону другие и совсем забывать про третьи. ... Оказывается, что счастье, понимаемое как цель целей человека, недостижимо. ... реализуются одни влечения, но появляются другие. ... мы начинаем понимать, что хотя и не осуществилось многое из того, что хотелось бы, но именно благодаря этому нам удалось сделать то, что мы сделали. ... сама возможность выбора своих влечений – это и есть подлинное счастье. Действительное, а не воображаемое счастье заключено в *свободе* выбора своих влечений, в возможности самостоятельного определения своего жизненного пути.» (Труфанов, 2011, 190-191)

Счастье ассоциируется с приростом свободы человека, т.е. с приростом возможностей удовлетворения свободно выбираемых им целей. Счастье есть *всеобщая* ценность и, как таковая, есть абстракция, в которую каждый человек произвольно вкладывает свой смысл. Он сам наполняет ее конкретным содержанием, конкретным составом *особенных* ценностей, как различных форм ее проявления. Потому счастье проявляется в свободе человека самому определять свои цели и реализовывать их. «... [И]стиной *особенных* удовлетворений является *всеобщее* удовлетворение, которое мыслящая воля в качестве *счастья* ставит своей целью. ... субъективное же чувство и прихоть являются решающим моментом в вопросе о том, в чем следует полагать счастье. Счастье есть только представленная, абстрактная *всеобщность* содержания, которая только еще *должна* быть. Истина же *особенной* определенности, ... а также *абстрактной единичности*, произвола, каковая единичность ... ставит себе целью счастье, является *всеобщей* определенностью воли в ней самой, т. е. самоопределением ее самой, *свободой*.» (Гегель, 1977, 322-323.)

Для осуществления действия человек должен *выбрать* цель (будущий результат) и средства. Критерием этого выбора является сама ценность. То есть, в процессе целесообразной деятельности, реализация возможностей, предоставляемых ценностями, происходит в том случае, если ее результат рождает больше возможностей удовлетворения потребностей, больше свободы выбора. То есть, целесообразная деятельность подразумевает создание ценностей с помощью ценностей, увеличение степени свободы с помощью реализации свободы и, в конечном счете, стремление к счастью. «Человек свободно выбирает жизнь и тем самым выбирает действие, которое направлено на создание все больше возможностей свободы. “Жизненное действие” человека, своими существенными тенденциями, есть свободное действие, которое преобразует мир по направлению обеспечения все возрастающих возможностей свободно-неограниченного действия.» (Какабадзе, 1985, 16-17.)

5. Вышесказанное можно подытожить следующим образом: Создание ценности придает смысл каждому действию. Но, в результате действия параллельно происходит создание одних ценностей, и принесение в жертву – других. То есть, в результате каждого действия, между ценностью результата, которая есть цель действия и определяет

его смысл, и другими ценностями в системе ценностей актора, устанавливаются взаимодополняющие, взаимоисключающие или нейтральные отношения. Поэтому каждое решение при выборе целей есть компромиссное решение.

В каждом действии субъект создает ту или иную ценность. Иначе действие не имеет смысла. Но существуют границы, в пределах которых он может действовать в ущерб другим ценностям. И он не может переступить эти границы. Более того, он соизмеряет прирост создаваемой ценности с тем ущербом, который он может понести по шкале других ценностей и только с учетом такой «калькуляции» всех ценностей он принимает решение. Поэтому, при выборе целей и средств, существует область допустимых решений, за пределами которой, согласно указанному выше общему критерию, принесенные в жертву ценности превосходят ценность выбранной цели. С этой точки зрения, не только «цель оправдывает средства», но и «средства должны оправдывать цель» в целесообразной деятельности, общий вектор которой подразумевает увеличение свободы.

Причем, эти решения субъект принимает с учетом соизмерения не только различных *частных* ценностей (материальных, духовных и т.д.), но и с учетом различий между *индивидуальными* и *общественными* ценностями. Ибо он оценивает свои действия не только на основе субъективной системы ценностей, но, будучи существом социальным, оценивает свои действия "глазами общества", с точки зрения общественных ценностей.



## **Раздел 2.**

### **Экономика субъекта**

#### **2.1. Производство и потребление**

1. Все сферы деятельности связаны между собой и зависят друг от друга – экономика, политика, право, мораль, культура, наука и др. Все эти сферы деятельности нуждаются в материальных ресурсах. Производство нематериальных благ так же нуждается в потреблении материальных благ, как и наоборот, производство материальных благ нуждается в пользовании нематериальными благами, такими как знания, опыт, образование, право, безопасность, здоровье, социальная стабильность и др.. Поскольку материальные ресурсы, которыми располагает субъект ограничены, то для максимального удовлетворения всех потребностей необходимо оптимально распределять материальные ресурсы между различными сферами деятельности.

Рациональное распределение материальных ресурсов требует принятия решений на основе соизмерения экономических затрат и результатов. Но для этого необходимо соизмерение не только между экономическими ценностями, но и между экономическими и неэкономическими ценностями. Отсюда следует, как уже было показано, что все действия и все ценности субъекта, как материальные, так и нематериальные (социальные, духовные), обуславливают друг друга и взаимосвязаны между собой в единой системе. Короче говоря, осуществление действий в любой сфере деятельности, так или иначе, требует соизмерения затрат и результатов, а их соизмерение невозможно без соизмерения различных ценностей.

2. Человек не может создавать экономические блага из ничего. Он создает только форму.<sup>32</sup> Он только преобразует одни объекты в другие, заставляет их воздействовать друг на друга, так, чтобы получить желаемый результат. В этом смысле потребление и производство экономических благ есть *преобразование* одних благ в другие; в определенном смысле – *обмен* потребляемых благ на - производимые. Поэтому, потребление и производство - это не два разных процесса, а один и тот же процесс, увиденный с разных точек зрения. Ибо само производство одних благ есть потребление других благ, и наоборот. "Итак, производство есть непосредственно потребление, потребление есть непосредственно производство. Каждое непосредственно является своей противоположностью. Однако в то же время между обоими имеет место опосредствующее движение." (Маркс, ... 1968, 31.) «Это – движение, благодаря которому они вступают в отношения друг к другу, выступают как действительно необходимые друг для друга, но в котором они остаются тем не менее еще внешними по отношению друг к другу.» (Там же, 33.)

3. Потребляемые блага есть *ресурсы*, а производимые – *продукты*. А поскольку каждое благо производится благодаря потреблению других благ, и потребляется для производства других благ, то каждое благо одновременно есть и продукт, и ресурс, есть их единство. В процессе функционирования экономической системы процессы производства и потребления, так же, как и отношения между продуктами и ресурсами, переплетаются в сложной сети взаимосвязей. А именно, *каждое* благо производится и потребляется *в разных* процессах. Производится в одном процессе, а потребляется - в другом. С другой стороны, *в каждом* процессе потребляются и производятся *различные* блага. Потребляются одни блага, а производятся – другие.

---

<sup>32</sup> «Человек не может создавать материальные вещи. В ментальном и моральном мире он действительно может производить новые идеи; но когда говорят, что он производит материальные вещи, на самом деле он производит только полезность; или, другими словами, его усилия и жертвы приводят к изменению формы или расположения материи, чтобы лучше приспособить ее для удовлетворения потребностей. Все, что он может сделать в физическом мире, — это либо переделать материю, чтобы сделать ее более полезной, как, например, когда он делает из деревянного бревна стол; или сделать так, чтобы природа сделала его более полезным, как, например, когда он кладет семя туда, где силы природы заставят его прорасти к жизни». (Marshall, 2013, 53.)

При этом, *каждое* благо производится путем потребления *многих* других благ. И *каждое* из этих потребляемых благ тоже производится из *многих* других, и т.д. С другой стороны, *каждый* вид производимых благ участвует в качестве *одного* из видов потребляемых благ в производстве *множества* других видов благ и т.д. Такое переплетение всех процессов преобразования благ принимает форму замкнутой системы, имеющей *сетевую* форму организации.

Все блага производятся и потребляются внутри этой замкнутой сети экономических действий. В результате этого формируется самореферентная нелинейная система, саморегулируемая на основе обратных связей. С целью оптимизации эта система может открываться и на эквивалентных условиях импортировать и экспортировать блага в другие аналогичные системы, сохраняя при этом равновесие внутри системы. В таком случае взаимодействующие системы становятся подсистемами более обширной замкнутой системы, в пределах которой каждая из них сохраняет свою автономию.

4. Поскольку в процессе взаимных трансформаций каждое благо, и производится, и потребляется, то и сам человек, приводящий в движение эти процессы, одновременно есть, и *производитель*, и *потребитель*, относящийся к потребляемым благам как к ресурсам, а к производимым – как к продуктам. Более того, человек, как эмпирический объект, сам есть продукт своей деятельности, своей активностью воспроизводящий не только потребляемые им блага, но и самого себя. Сам человек является одновременно *главным ресурсом* и *главным продуктом* в этом процессе. С чисто экономической точки зрения сам человек предстает как *экономическое благо*, которое, подобно всем экономическим благам, потребляется для производства других благ и воспроизводится путем потребления других благ. Человек, как живой организм, участвует в экономических процессах в качестве одного из эмпирических объектов среди других объектов. Это замкнутый круговой процесс преобразования одних благ в другие, который приобретает экономический смысл и приводится в движение субъектом. Этот субъект есть *Человек*, обладающий разумом, волей, интересами и ценностями; он источник активности и главный фокус референции всех экономических процессов.

## 2.2. Сектор производства и сектор потребления

### а) Первичные ресурсы и конечные продукты

1. Человек удовлетворяет свои потребности своей же деятельностью. Прежде чем потреблять блага, он должен произвести их. Соответственно, экономика состоит из двух секторов – *сектора производства* и *сектора потребления*. В секторе производства человек производит блага, а в секторе потребления – потребляет их.<sup>33</sup> Но это деление условно, ибо блага производятся путем потребления благ, а потребление благ само же есть производство благ. Поэтому каждый из этих секторов есть единство процессов производства продуктов и потребления ресурсов. Единство этих двух взаимно противоположных секторов обусловлено тем, что продукты, производимые в каждом из этих секторов, есть ресурсы, потребляемые в противоположном секторе. Таким образом, ни один из этих секторов не может функционировать без другого.

2. В секторе производства производятся конечные продукты, а для этого потребляются первичные ресурсы. В секторе потребления, наоборот, потребляются конечные продукты и воспроизводятся первичные ресурсы. Деление благ на *первичные ресурсы* и *конечные продукты* так же условно. Ибо и те, и другие есть блага, и как таковые, одновременно являются и продуктами, и ресурсами. Поэтому, конечные продукты сектора производства есть первичные ресурсы сектора потребления, а первичные ресурсы сектора производства есть конечные продукты сектора потребления.<sup>34</sup>

---

<sup>33</sup> «Потребление можно рассматривать как отрицательное производство. Точно так же, как человек может производить только полезность, то и потреблять он не может ничего другого. Он может производить услуги и другие нематериальные продукты и может их потреблять. Но так как его производство материальных продуктов на самом деле есть не что иное, как переорганизация материи, придающее ей новые полезности; так и его потребление их есть не что иное, как дезорганизация материи, которая уменьшает или уничтожает ее полезность.» (Marshall, 2013, 53-54.)

<sup>34</sup> Чтобы не запутаться в терминах, если не будет специально оговорено, то под терминами «первичные ресурсы» и «конечные продукты» будут подразумеваться первичные ресурсы и конечные продукты применительно и к сектору производства, и к экономике в целом. Но если эти же термины будут подчеркнуты (первичные ресурсы и конечные продукты), то под ними будут подразумеваться первичные ресурсы и конечные продукты, в широком смысле, т.е.

Помимо конечных продуктов в секторе производства производятся также и *промежуточные продукты* (или, *промежуточные ресурсы*, что то же самое). Но, в отличие от конечных продуктов и первичных ресурсов, которые производятся в одном, а потребляются в другом секторе, они потребляются в том же секторе, в котором производятся, т.е. предназначены для внутреннего потребления в секторе. Кроме того, промежуточные ресурсы обчно более специализированы и предназначены для производства сравнительно узких групп конечных продуктов. Тогда как первичные ресурсы имеют более универсальное назначение и используются в производстве всех конечных и промежуточных продуктов.

3. Важно отметить, что первичными ресурсами являются не *факторы производства*, а их *услуги*. Но чтобы иметь возможность пользоваться этими услугами, необходимо, чтобы субъект *владел* факторами производства. То есть, воля субъекта должна распространяться на факторы производства. А факторами производства являются Рабочая сила, Земля, Капитал и Предпринимательство.

Например, Рабочая сила как фактор производства есть *способность* к труду, единство физических, интеллектуальных и духовных способностей человека. Но первичным ресурсом для производства продуктов является не *способность* к труду, а сам *труд*. Если эти способности не использовать, они не смогут что-либо производить. А использование этих способностей, или *услуги* этого фактора, как раз и есть труд,<sup>35</sup> как ограниченный первичный ресурс, который следует распределять для производства различных продуктов. Аналогично, Земля, Капитал и Предпринимательство, есть факторы производства, а первичными ресурсами являются их услуги.

4. Все факторы производства, в том числе Земля как *фактор производства*, воспроизводятся человеком в том смысле, что сами по себе, природные или созданные человеком объекты, и даже сами способности субъектов к физическим, умственным и волевым усилиям, не

---

как *относительные* понятия. В таком понимании, первичные ресурсы сектора производства являются конечными продуктами сектора потребления, а конечные продукты сектора производства – первичными ресурсами сектора потребления.

<sup>35</sup> «Когда их (факторы производства – П.Л.) перечисляют, авторы чаще всего говорят: земля, труд и капитал. Но эти формулировки не являются достаточно строгими, чтобы служить основой для рациональной дедукции. Труд — это услуга, связанная с личными способностями, или услуга людей». (Вальрас, 2000,150.)

являются ни первичными ресурсами, ни вообще какими бы ни было, ресурсами. Они становятся таковыми только благодаря производственным потребностям человека, который нуждается в них для производства конечных продуктов. А поскольку эти потребности воспроизводятся вместе с воспроизводством самого человека, то первичные ресурсы воспроизводятся вместе с ним. В этом смысле, Земля, *в качестве фактора производства* (а не просто природного объекта), воспроизводится вместе с воспроизводством потребностей человека.

5. В секторе потребления, благодаря потреблению конечных продуктов, происходит воспроизводство экономического субъекта, его 1) физических и интеллектуальных способностей; 2) способности принимать экономические решения; 3) потребительских и производственных потребностей; 4) прав собственности. Поэтому получается, что и первичные ресурсы как услуги факторов производства воспроизводятся вместе с воспроизводством человека. При этом, в результате потребления конечных продуктов, его потребности и интересы не только удовлетворяются, но и воспроизводятся вместе с воспроизводством его самого. Таким образом, весь экономический процесс приводится в движение энергией, порождаемой самим этим процессом.

## **в) Отрасли экономики**

1. Секторы экономики состоят из различных отраслей, которые специализируются на производстве того или иного конкретного блага. А для этого они потребляют тот или иной набор других благ, производимых другими отраслями. Отрасли сектора производства производят блага, потребляемые субъектом, и членами его семьи. А сектором потребления, в условиях натурального хозяйства, является сама семья, воспроизводящая экономического субъекта и членов его семьи, в результате чего происходит воспроизводство рабочей силы и человеческого капитала.<sup>36</sup>

Каждая отрасль, потребляя различные блага произведенные другими отраслями, сама производит какой-то один вид блага. Тем самым она, удовлетворяет одну из потребностей субъекта в системе его

---

<sup>36</sup> Имеется ввиду воспроизводство знаний, умений, навыков, мотивации в новом поколении и их подготовка к будущей экономической деятельности.

потребностей. А произведенное в отрасли благо потребляется в различных других отраслях в качестве одного из потребляемых ими благ. Все отрасли взаимосвязаны по сетевому паттерну и представляют собой замкнутую систему трансформации одних благ в другие в соответствии с производственными и потребительскими потребностями субъекта, представляющих собой такую же единую систему взаимосвязанных потребностей. Удовлетворение каждой потребности зависит от удовлетворения других потребностей. Поэтому, между процессами производства и потребления различных благ существуют обратные связи.

2. В реальной действительности каждая единица блага единожды производится и, после потребления, навсегда уходит в небытие. А воспроизводство блага означает, что производится другой *экземпляр* блага *того же вида*, который также навсегда исчезает после потребления. Это односторонний процесс, направленный из прошлого в будущее. Поэтому бесконечная трансформация одних благ в другие в процессе воспроизводства, *как движение по кругу*, может быть лишь идеальным процессом, моделируемым в сознании человека. Иначе говоря, речь идет о бесконечном воспроизводстве одного и того же *вида* блага в представлениях субъекта. Но *реальные* блага как конкретные экземпляры этого вида, единожды производятся и навсегда исчезают в результате потребления.

3. Воспроизводство того или иного *вида* блага, подразумевает повторение однотипных действий, связанных с производством этого вида блага и, соответственно, с потреблением в его производстве других видов благ. Благодаря мысленному группированию однотипных действий, преобразующих одни виды благ в – другие, возникает представление об *отраслях* экономики. Поскольку каждый вид блага производится путем потребления других видов благ, то все отрасли экономики взаимосвязаны между собой и формируют отраслевую *структуру* единой системы действий. Это и есть сложная, нелинейная, операционально замкнутая и каузально открытая, система экономических действий, которая представляет собой *экономику*.

## 2.3. Экономическая ценность

### а) Потребности

1. Объекты, воспринимаемые субъектом в качестве благ, сами по себе не являются благами. Они являются таковыми лишь *для* субъекта и только потому, что у субъекта есть потребности в тех свойствах объектов, которые способны удовлетворить его потребности. Поэтому эти свойства он воспринимает как *полезные*, а объекты, которые обладают ими – как *блага*. Это значит, что экономические блага лишь кажутся субъекту чем-то реальными и существующими независимо от него. Но в действительности, они являются благами лишь в сознании субъекта. Вне его сознания это всего лишь естественные объекты и процессы, имеющие определенные физические, химические и другие свойства и подчиняются действиям универсальных законов Природы. Полезность ошибочно воспринимается субъектом как свойство самих объектов. Обычно человек не осознает, что он сам своими потребностями делает эти объекты полезными и, соответственно, - благами.

2. Для того, чтобы потреблять конечные блага и удовлетворять потребности, субъект сначала должен их произвести. Поэтому, помимо потребности в потреблении благ, у субъекта есть потребность в их производстве.<sup>37</sup> Соответственно, под экономическими потребностями подразумеваются не только *потребительские*, но и *производственные* потребности, представляющие собой такое же неразрывное единство противоположностей, как и сами производство и потребление.

3. Экономические потребности – это *осознанные* потребности, возможностями удовлетворения которых субъект обладает, и удовлетворение которых зависит только от принимаемых им решений. Без наличия реальных возможностей удовлетворения потребностей, потребности есть лишь *потенциальные* потребности. Для того, чтобы потенциальные потребности трансформировались в *актуальные*, порождающие реальные стимулы экономической деятельности, необходимо, чтобы субъект *владел* благами, необходимыми для их

---

<sup>37</sup> Это значит, что у него есть также и потребность в реализации своих способностей (физических, интеллектуальных и духовных), то есть в «потреблении» самого себя как главного ресурса, без которого никакие блага не могут быть произведены.



удовлетворения. Производя конечные продукты из первичных ресурсов субъект удовлетворяет производственные потребности. Тем самым он создает реальные возможности удовлетворения потребительских потребностей и, значит, переводит их из потенциального состояния в актуальные. Но, как было показано, удовлетворяя потребительские потребности, он воспроизводит производственные факторы и, соответственно, - первичные ресурсы. Тем самым он создает реальные возможности удовлетворения производственных потребностей и, следовательно, также переводит их из потенциального состояния в – актуальное.

Обобщая можно сказать, что одни потребности воспроизводятся в результате удовлетворения – других. Поскольку каждое благо одновременно есть, и продукт, и ресурс, то как продукт оно есть *результат* удовлетворения потребности, а как ресурс - есть *средство* трансформации потенциальных потребностей в- актуальные.<sup>38</sup> Таким образом, само удовлетворение потребностей порождает новые потребности, и соответственно, – стимулы, необходимые для продолжения экономического процесса.

## **в) Полезности и затраты**

1. Потребности, лежащие в основе целесообразной деятельности, есть осознанные потребности и существуют в виде представлений и знаний от том, что 1) определенная область действительности не соответствует его интересам, и что 2) существует реальная возможность изменить ее в желаемом направлении. Поскольку потребности существуют в сознании в виде представлений, то субъект может абстрагироваться от их конкретного содержания и представить их в виде *абстрактных* потребностей, потребностей вообще. Конкретные потребности *качественно* различаются друг от друга, и поэтому несоизмеримы по *величине*. Но в форме *абстрактных потребностей*, все потребности качественно однородны, и, как таковые, они различаются только по величине и, следовательно, *соизмеримы*.

---

<sup>38</sup> Что касается потенциальных потребностей, то они не содержат в себе волевого компонента, не рождают реальных стимулов к действиям. Формирование потенциальных потребностей есть *осознание* своих интересов и формирование *приоритетов* для принятия экономических решений.

Аналогично, *конкретные полезности* всех благ качественно различаются друг от друга и, поэтому, *количественно* несоизмеримы. Но поскольку полезность есть мысленное представление субъекта о свойствах объектов, способных удовлетворять его потребности, то он может абстрагироваться от конкретных свойств объектов и мысленно выделить лишь одно их свойство – *способность удовлетворить потребность вообще*. В виде *абстрактных полезностей* полезности различных благ качественно однородны и различаются лишь по величине. В такой форме они становятся соизмеримыми.

Таким образом, с помощью соизмерения абстрактных потребностей становится возможным выявление *относительных величин* различных конкретных потребностей, которые непосредственно несоизмеримы. Также, с помощью соизмерения абстрактных полезностей становится возможным выявление *относительных величин* различных конкретных полезностей, т.е. меры их способности удовлетворить абстрактные потребности.

2. В процессе производства полезность потребляемых благ *уничтожается* вместе с этими благами, и *появляется* новая полезность произведенных благ. Уничтожаемые полезности, приносимые в жертву ради создания новых полезностей, субъект воспринимает как *затраты*. Он не может воспринимать их иначе, ибо вместе с уничтожением потребляемых благ уничтожаются также и возможности их использования для удовлетворения альтернативных потребностей. В качестве *прямых затрат* воспринимается полезности фактически потребленных ресурсов, а в качестве *косвенных затрат* - полезности альтернативных продуктов, возможность производства которых теряется навсегда. Затраты есть прошлые полезности, или «память» о полезностях, ассоциируемых с принесенными в жертву благами и с утраченными возможностями удовлетворения альтернативных потребностей.

В результате потребления благ неудовлетворенные потребности преобразуются в – удовлетворенные. Соответственно, ресурсы преобразуются в продукты, а *полезности* ресурсов в –*затраты*, воплощенные в продуктах. Неудовлетворенные потребности соотносятся с ресурсами, а удовлетворенные – с продуктами. Если в начале производства неудовлетворенным потребностям противостоят *полезности* ресурсов, то в результате потребления потребности удовлетворяются, и им

противостоят *затраты*, воплощенные в продуктах. В случае, если потребление ресурсов не привело к удовлетворению потребности и получению желаемых продуктов, другими словами, если полезности использованных ресурсов не превратились в *полезные* затраты, то значит они превратились в *потери*, т.е. в *бесполезные* затраты.

3. Величина *затрат* на производство единицы продукта зависит от величины полезностей ресурсов, принесенных в жертву (потребленных) в его производстве. Но *полезность* этой единицы продукта не зависит от затрат на его производство и, следовательно, не зависит от полезностей потребленных в его производстве ресурсов. *Полезность* каждой единицы этого продукта зависит от *количества* произведенных продуктов и потребности в них.

Поскольку абстрактные полезности качественно однородны во всех благах, будь то продукты или ресурсы, и различаются только по величине, то в процессе потребления ресурсов и производства продуктов, уничтожаемые и создаваемые абстрактные полезности могут быть равны или различаться по величине.<sup>39</sup> От соотношения этих величин и, следовательно, от соотношения затрат и результатов, зависит *эффективность* производства.

4. Таким образом, *полезности*, *затраты* и *потери* есть телеологическое отношение субъекта к объектам сквозь призму его *потребностей*. Эти категории тесно взаимосвязаны и не имеют смысла друг без друга. На их основе формируется система отношений субъекта к различным объектам, благодаря которым он может целенаправленно воздействовать на существующую действительность и контролировать процесс ее изменения в желаемом направлении.

### с) Экономические ценности и оценки

1. Подобно тому, как ресурсы воплощают в себе *полезность*, так и все продукты воплощают в себе *затраты*. Но поскольку каждое благо одновременно есть и продукт и ресурс, то каждое благо воплощает в

---

<sup>39</sup> Кстати, как раз с этим обстоятельством связан риск возникновения потерь, то есть риск того, что полезные ресурсы погнут быть использованы, но продукты могут не быть получены, или получены в меньшем количестве или не того качества, как это планировалось при соизмерения затрат и результатов, и на основе чего принималось решение.

себе и полезность и затраты. Это единство полезности и затрат есть *экономическая ценность*. Субъект как потребитель воспринимает ценность потребляемых ресурсов со стороны их полезности, а ценность произведенных продуктов – со стороны затрат на их производство. А в процессе целеполагания, принятие экономических решений о производстве тех или иных продуктов теми или иными ресурсами, зависит от соотношения ожидаемой ценности производимых продуктов, и совокупной ценности требуемых для их производства ресурсов. Другими словами это значит, что решение зависит от соотношения ожидаемой полезности будущих продуктов и затрат, необходимых для их производства.

2. Однако субъект не может воспринимать величину ценностей иначе, как только через *соотношение* между различными ценностями, как *относительную* величину. Субъект воспринимает ценности только тогда, когда *делает выбор* между различными благами и соизмеряет их ценности между собой. Ценности различных благ, подобно абстрактным полезностям и абстрактным затратам, единством которых они являются, не различаются друг от друга качественно, они качественно однородны. Они различаются только по величине. Но как и всякая другая величина вообще, величина ценности не может быть воспринята изолированно от других величин. Соответственно, она не может быть воспринята без ее сравнения с ценностями других благ.

Различные ценности могут быть больше, меньше или равны друг другу. Такое сравнение может быть непосредственным *соизмерением* различных величин, или же *измерением*, если существует единица измерения, через соизмерение с которой выражают себя все остальные величины.<sup>40</sup> Результатом такого соизмерения ценностей различных благ являются их *оценки*. Они есть *показатели* соотношения между различными ценностями. Поэтому, субъект осознает ценности только во время выбора между различными благами, т.е. когда сравнивает их ценности между собой. Оценки появляются в результате таких сравнений.

---

<sup>40</sup> Исторически, до появления единицы измерения, человек определял величины различных объектов только путем выявления различий между ними, через непосредственное соизмерение. А точное измерение появляется только после появления единицы измерения. Но и точное измерение есть лишь более развитая форма соизмерения, при котором непосредственно соизмеряются величины измеряемых объектов и величина объекта, принятого за единицу измерения.

3. В натуральном хозяйстве не существует единицы измерения ценностей. Экономические оценки различных благ здесь так же относительны, как и их ценности. Одни больше, другие меньше или равны друг другу. И ценности, и оценки, в которых проявляются ценности, есть системные величины и обретают смысл только в контексте всей системы ценностных отношений между благами. Таким образом, наряду с *системой ценностей*, появляется *система оценок*, которая производна от нее. Кроме того, в условиях натурального хозяйства экономические ценности субъективны, поэтому результаты их соизмерения появляются в виде *субъективных оценок*. Оценки есть форма, в которой ценности являются сознанию и позволяют субъекту соизмерять затраты и результаты и принимать экономические решения.

4. Поскольку блага производятся благами, то и оценки благ зависят друг от друга так же, как и ценности благ. Внешняя среда и текущие условия влияют на оценки благ в каждом конкретном случае. Это как-бы *конъюнктурные* оценки. Они изменчивы и могут в определенных пределах колебаться относительно более фундаментальных и стабильных оценок, непосредственно отражающих соотношения экономических ценностей (также более стабильных во времени). Кроме того, хотя система оценок формируется на основе системы ценностей и отражает ее, тем не менее, эти системы нигде *не пересекаются*. Эти системы замкнуты в себе и существуют как-бы параллельно друг другу. Оба они автономные самореферентные системы существующие в субъективной системе координат.

5. Как было отмечено блага производятся благами и, значит, они одновременно являются, и проиозводимыми продуктами, и потребляемыми ресурсами. В результате производства полезность ресурсов трансформируется в затраты, воплощенные в продуктах. Но продукты заведомо производятся в качестве полезных ресурсов для производства других продуктов. Ясно, что решение о производстве данного блага путем потребления некоторого набора других благ, субъект примет только в том случае, если полезность производимого блага будет больше суммарной полезности благ, приносимых в жертву для его производства (т.е. если полезность производимого блага будет больше воплощенных в нем затрат). Иначе говоря, продукты производятся только в том случае, если ценность прдукта больше суммарной

ценности ресурсов, то есть, если создается *прибавочная ценность* продукта.

При этом ценности затраченных ресурсов *не переносятся* в продукт, к которому далее добавлялась бы прибавочная ценность. Нет. Ценности ресурсов уничтожаются вместе с самими ресурсами при их потреблении, оставляя только «воспоминание о себе». Ценность продукта - это вновь созданная ценность. Она *создается* вместе с самим продуктом и больше суммарной ценности затраченных ресурсов на величину прибавочной ценности.

6. Выше было также показано, что производство благ связано с риском того, что ресурсы могут быть затрачены, но, по тем или иным причинам, продукт может не быть произведен. Поэтому, принятие экономических решений связано с *предпринимательским риском*, и следовательно, требует духовно-волевых усилий, т.е. *субъективных затрат*. Это значит, что при принятии решения субъект соизмеряет не только суммарную ценность ресурсов с ценностью производимого продукта. Он также сравнивает величину прибавочной ценности с величиной предпринимательского риска и связанных с ним субъективных затрат. Предпринимательский риск должен быть оправдан величиной ожидаемой прибавочной ценности. Ясно, что производство не целесообразно при высоком риске и низкой ожидаемой прибавочной ценности. Из вышесказанного следует, что *полные затраты* на производство благ состоят из *объективных* и *субъективных* затрат, то есть, из суммарной полезности принесенных в жертву ресурсов и духовно-волевых усилий, духовной энергии, связанных с предпринимательским риском. Соответственно в условиях равновесия ценность есть единство *полезности* блага и *полных затрат* на его производство. При этом доля прибавочной ценности в составе ценностей различных благ может быть, и большей, и меньшей, но в любом случае, с точки зрения субъекта, она должна быть приемлемой компенсацией за тот риск, который связан с производством соответствующего блага.

Для того, чтобы периодически заменять изношенные капитальные блага новыми, субъект должен делать *сбережения* ресурсов и инвестировать их в производство капитальных благ. Поскольку при производстве продуктов существуют риски потери ресурсов, то субъект вынужден *страховать* эти риски. Также и с этой целью субъект должен делать сбережения ресурсов. А для того, чтобы делать

сбережения также необходимы духовно-волевые усилия, но, связанные уже не с риском, а с *воздержанием*.

7. В результате потребления *потребности* удовлетворяются, *ресурсы* трансформируются в *продукты*, а *полезности* ресурсов – в *затраты*, воплощенные в продуктах. Однако продукт заведомо создавался как полезный ресурс для удовлетворению других, тогда еще потенциальных, потребностей. С появлением продукта как нового полезного ресурса, определенный набор потребностей, которые были потенциальными до появления этого продукта (нового ресурса), преобразуется в набор актуальных потребностей. Теперь только от воли субъекта зависит какую из этих альтернативных потребностей удовлетворить с помощью этого нового ресурса. Удовлетворение потребности воспринимается как устранение недовольства и получение желаемого продукта, в качестве нового полезного ресурса. Естественно, его полезность воспринимается как нечто *положительное*, приносящее счастье и подлежащее *максимизации*. А затраты, наоборот, подлежат *минимизации* поскольку связаны с уничтожением полезностей.

8. Следуя той же логике, поскольку в процессе производства одни блага приносятся в жертву – другим, то ценности потребленных благ и произведенных благ имеют противоположные знаки. Ибо затраты на производство блага формируются из полезностей потребленных в его производстве благ. Ценность *продукта* и ценности *ресурсов*, из которых он произведен, относятся друг к другу как *положительное* и *отрицательное*. Они взаимно исключают друг друга, хотя существуют только благодаря другой стороне. Каждая из них есть нечто отрицательное не сама по себе, но лишь *по отношению* к другой стороне, воспринимаемой положительно.

А так как каждое благо одновременно есть и продукт, произведенный из ресурсов, и сам есть новый ресурс, из которого будут произведены другие продукты, то и ценность этого блага есть противоречивое единство полярно противоположных по знаку а) *затрат* на его производство и б) его *полезности* для производства других благ. Соответственно, ценность этого блага как *продукта* (воплощающего в себе затраты ценных ресурсов), имеет *отрицательный знак*, а его ценность как *ресурса* (полезного для производства других благ), имеет *положительный знак*.

9. Как было показано выше, экономика состоит из сектора производства и сектора потребления, которые производят блага друг для друга с помощью тех же благ, которые они получают друг от друга. С чисто операциональной точки зрения, если абстрагироваться от каузальных отношений, это замкнутая система экономических действий и взаимодействие между ее секторами принимает характер *петли обратных связей*. То есть каждый сектор производит для другой стороны *все* те блага, которые ей (другой стороне) необходимы для производства *всех* тех благ, которые нужны первой стороне. Ни в чем другом эти сектора не нуждаются. Поэтому экономика субъекта, будучи составленной из двух взаимодействующих секторов, экономически зависит только от самой себя. Но ее зависимость от самой себя, как раз и есть ее независимость от других, ее самостоятельность.

10. Поскольку *первичные ресурсы* и *конечные продукты* являются благами, которые производятся в одном секторе и потребляемые в – другом, то и ценности этих благ ассоциируются с затратами для одного сектора и с полезностью – для другого. Соответственно, они имеют отрицательный знак для одного сектора и положительный – для другого. *Первичные ресурсы* и *конечные продукты* бесконечно воспроизводят друг друга, жертвуя при этом собой. Соответственно и ценности этих благ бесконечно воспроизводят друг друга тем же способом.

В контексте экономической деятельности в целом, этот бесконечный процесс воспроизводства ценностей путем их уничтожения отражает такой же бесконечный процесс рождения одних потребностей субъекта в результате удовлетворения – других. Благодаря этому система экономических ценностей делает возможным координацию между всеми экономическими действиями. Ценность есть системная величина. Они связывают все экономические действия в единую замкнутую самреферентную динамическую систему.

11. Учитывая характер взаимодействия между секторами, ясно, что затраты на производство благ в каждом секторе формируется из полезностей благ, произведенных в противоположном секторе. Полезность потребляемых благ преобразуется в *затраты*, которые каждый сектор стремится *минимизировать*. И вместе с тем, каждая сторона стремится *максимизировать полезность* благ, производимых для другой стороны, чтобы она (другая сторона) смогла произвести больше



полезных благ для нее самой. Чем больше полезных благ одна сторона произведет для другой, тем больше полезных благ другая сторона сможет произвести для – первой. В конечном счете получается, что то, что одна сторона максимизирует, другая – минимизирует, а то, что первая минимизирует, другая – максимизирует. *Мини-макс* одной стороны, есть *макси-мин* – для другой, соответственно, экономическая система стремится к равновесию в *седловой точке*.

12. Ценность благ есть противоречивое единство полезности и затрат, имеющих противоположные знаки. Они нераздельны подобно полюсам магнита.<sup>41</sup> При этом, субъект положительно относится к полезности благ, но отрицательно – к затратам на производство благ. Поэтому, ценностное отношение субъекта к самим благам, противоречиво. Результатом такого амбивалентного отношения к благам является *экономное* потребление и *бережное* отношение к ним. Оно рождает потребность одновременно, и *потреблять* блага, и *сберегать* (т.е. не потреблять) их. Такое отношение к благам есть необходимое условие *оптимизации* экономической деятельности, которая подразумевает *удовлетворение* разумных, необходимых потребностей и *воздержание* от удовлетворения всех неразумных потребностей, излишеств и случайных прихотей. Нарушение этого баланса между удовлетворением и воздержанием приводит к порокам – либо к чрезмерному потребительству, либо к бессмысленному аскетизму и скупости.<sup>42</sup>

## 2.4. Оптимальность

1. Экономические потребности субъекта состоят из потребительских и производственных потребностей, представляющих собой две подсистемы единой системы потребностей. Как было указано, в результате удовлетворения потребностей каждой из этих подсистем создаются *продукты*, которые являются *ресурсами* для другой.

---

<sup>41</sup> Они взаимно отталкиваются друг от друга, но не могут разъединиться. Подобно тому, как если магнит разломать пополам, мы получим не отдельно положительный, и отдельно отрицательный полюс, а два маленьких магнита, каждый из которых имеет оба полюса.

<sup>42</sup> Бережливость не следует путать со скупостью. В отличие от скупого, бережливый не потребляет лишь то, что ему не нужно, а то, что необходимо, он потребляет.

Приэтом потребности имеют определенную *величину*. Величина каждой отдельной взятой потребности обусловлена ее *платежеспособностью*, подразумевающей максимальное количество благ, которые субъект, при желании, может выделить для полного ее удовлетворения.<sup>43</sup> По той же логике, платежеспособность всей системы экономических потребностей в течении некоторого периода времени, обусловлена всей совокупностью экономических благ, распрлагаемых субъектом в том же периоде.

Поскольку блага производятся путем потребления благ, то ограниченность ресурсов порождает ограниченность продуктов, которые сами являются ограниченными ресурсами для производства других ограниченных продуктов и т.д. Т.е. ограниченность одних благ порождает ограниченность – других и все вместе они взаимно обуславливают степень ограниченности друг друга.

2. Поскольку субъект должен всеми имеющимися благами удовлетворить все свои потребности, то ясно, что он не может для каждой отдельной потребности выделить *максимально возможное* количество благ для полного ее удовлетворения. Если для одних потребностей он выделяет больше благ, то для других придется выделить – меньше. Другими словами, в указанном отрезке времени невозможно *полностью* удовлетворить все платежеспособные потребности, несмотря на то, что такая возможность существует для той или иной, отдельно взятой потребности. Поэтому возникает проблема *выбора* и принятия *решения* – как распределить блага для максимально возможного удовлетворения не той, или иной, отдельно взятой, потребности, а всей совокупности потребностей в целом.

3. Каждый вид блага производится в одной отрасли, а потребляется – в других; и представляет собой продукт одной из отраслей и ресурс - для других отраслей. Как продукт благо воплощает в себе *затраты* на производство (в том числе субъективные затраты), осуществленные в производящей ее отрасли, а как ресурс - воплощает в себе *полезность* для потребляющих ее отраслей. Но так как экономика есть замкнутая система, в которой все блага производятся путем потребления благ, то оптимальным может быть только такое

---

<sup>43</sup> За пределами своей платежеспособности, т.е. либо если субъект вообще не обладает необходимыми благами, либо если блага не ограничены и, следовательно, их потребление не воспринимается как «плата» за удовлетворение потребности, потребности перестают быть *экономическими* потребностями.

распределение ресурсов, при котором на равные величины их затрат на производство благ,<sup>44</sup> приходились бы равные величины полезностей производимых из них благ, т.е. *равнополезность* затрат в системе.

Если полезность блага превышает затраты на его производство, то оно является *дефицитным*, а если затраты на производство превышают его полезность то оно является *излишком*. Другими словами, полезность дефицитного продукта больше суммарной полезности затраченных на его производство ресурсов, а полезность излишнего продукта меньше суммарной полезности затраченных на его производство ресурсов. Дефициты и излишки взаимно обусловлены и указывают на неоптимальное распределение ресурсов. Короче говоря, оптимальным является равновесное состояние, при котором в системе в целом полезность производимых благ равна полезности потребленных благ, а полезность каждого блага равна *полным* (объективным и субъективным) затратам на его производство.

4. Если в результате потребления некоторого блага его полезность преобразовалась не в полезные затраты, а в потери, то возрастет ограниченность оставшегося запаса этих благ относительно потребности в ней. Вследствие возрастания дефицитности этих благ произойдет их перерценка и ценность оставшегося запаса возрастет. Если же производится избыточное количество благ, то происходит переоценка и обесценение возросшего запаса этих благ. Более того, возникновение дефицитов и излишков взаимосвязаны. Они есть результат, либо неэффективного *потребления* ресурсов, либо их неэффективного *распределения*. В обоих случаях, если возникает дефицит одних благ, то значит возникнут излишки каких-либо других благ. Дефициты и излишки есть следствие того, что часть ресурсов использована для производства лишних продуктов, и их уже не хватает для производства дефицитных продуктов. И наоборот, если появились дефицитные продукты, значит недостаточно ресурсов использовано для их производства. В этом случае, либо недоиспользованная часть ресурсов становятся излишками, либо те продукты, которые были дополнительно ими произведены. То есть в любом случае, ценности

---

<sup>44</sup> Подразумевается, что одним из производимых *благ* является жизнь самого субъекта и воспроизводимые вместе с ней его способности и духовно-волевая энергия, необходимые для производства всех благ. А под *затратами* на производство подразумеваются *полные* затраты, включая субъективные затраты духовно-волевой энергии, связанные с риском и воздержанием.

благ могут возрастать или уменьшаться в результате появления дефицитов и излишков, вызванных перепроизводством или недопроизводством отдельных благ. Но поскольку появление дефицитов и излишков взаимосвязано, то возрастание и уменьшение ценностей различных благ уравнивают друг друга и совокупная ценность всех благ остается неизменной.

5. Полезность того или иного блага зависит от его количества в существующем запасе. А его количество в запасе в каждый данный момент зависит от соотношения темпов производства и темпов потребления этого блага. Т.е. их дефицитность изменчива, постоянно колеблется в зависимости от интенсивности их производства и потребления. Оптимизация экономической деятельности происходит путем производства более дефицитных благ из менее дефицитных (или относительно избыточных). Это выражается в том, что в процессе перманентного удовлетворения и рождения потребностей, приоритетным является удовлетворение более интенсивных потребностей, после чего они уступают приоритет другим потребностям, которые были менее интенсивными. А для этого, из всех доступных, используются такие технологии (в секторе производства) и потребительские наборы (в секторе потребления), которые используют сравнительно избыточные и менее дефицитные блага. Общая тенденция этого процесса направлена на выравнивание дефицитности благ во всех отраслях, следовательно, ведет к *равнополезности затрат*. Тем самым поддерживается стремление к динамическому равновесию между производством и потреблением в соответствии со структурой потребностей.

## 2.5. Совокупная ценность

1. Субъективный мир экономических ценностей представляет собой *самореферентную* систему, в которой происходит «бесконечное самопродуцирование своего единства» (Гегель). Это замкнутый мир внутри себя бесконечен.<sup>45</sup> Совокупная экономическая ценность всех благ есть тотальность, бытие которой имеет процессуальный характер и которая порождает экономические ценности отдельных благ, из

---

<sup>45</sup> См. Приложение.

которых она состоит. Ибо только в контексте внутрисистемных взаимодействий этой тотальности, экономические ценности отдельных благ бесконечно порождают друг друга, жертвуя при этом собой. Весь этот мир экономических ценностей не имеет наличного бытия и непосредственно недоступен для наблюдения извне. Он существует лишь в сознании самого субъекта, как ментальный *процесс*, связывающий ценности настоящих, прошлых и будущих благ в неразрывном потоке времени, и организующий экономические действия субъекта в соответствии с его потребностями. При этом, в зависимости от производительности экономических процессов в течении некоторого периода времени увеличиваться и уменьшаться может лишь *количество* производимых и потребляемых благ, но не их совокупная ценность.

2. Совокупность всех производимых и потребляемых благ (включая промежуточные продукты и ресурсы), в конечном счете формируется из благ, принадлежащих двум противоположным совокупностям благ, и относящихся друг к другу как *первичные ресурсы* и *конечные продукты*, которые бесконечно воспроизводят друг друга. Каждая из этих двух совокупностей состоит из благ, которые служат *ресурсами* для воспроизводства благ противоположной совокупности. Этот процесс сопровождается таким же бесконечным взаимным воспроизводством *совокупной ценности первичных ресурсов* и *совокупной ценности конечных продуктов*. Соответственно, совокупность неудовлетворенных потребностей трансформируется в совокупность удовлетворенных потребностей, которая опять рождает новую совокупность потребностей и т.д..

Совокупная ценность всех экономических благ предстает собой единое целое, состоящее из изменчивых и различных по величине ценностей отдельных благ, как своих частей. Но несмотря на изменчивость своих составляющих частей, сама совокупная ценность благ, тем не менее, неизменно остается самопродуцируемой целостностью, состоящей из частей, перманентно преобразующихся, исчезающих и вновь возникающих. Ибо, поскольку блага производятся потреблением благ, то и создание ценностей одних благ связано с уничтожением – других, так же как и удовлетворение одних потребностей связано с рождением - новых.

3. Ценностное бытие всей совокупности экономических благ имеет процессуальный характер. Совокупная ценность первичных ресурсов и совокупная ценность конечных продуктов формируют друг друга. В процессе формирования они принесятся в жертву друг другу. Поэтому, эти две совокупности экономических ценностей *равны* друг другу и, вместе с тем, *противоположны по знаку*. Поскольку блага создаются благами, а их ценности – ценностями, то совокупная ценность всех экономических благ существует в виде *процесса* самопорождения и самоуничтожения. Это процесс *самореференции*, в котором совокупная ценность всех экономических благ соотносится только с самой собой и, как таковая, есть замкнутый процесс воспроизводства одних экономических ценностей путем уничтожения – других. Отсюда следует, что хотя ценности отдельных благ имеют свою величину, но это *относительные* величины – одни больше, другие меньше. А поскольку сумма относительных величин равна 1 или 100%, то понятие величины совокупной ценности *всех* экономических благ теряет смысл. Она не имеет абсолютной величины, но всегда есть *целое*, которое можно представить в виде 1 или 100%.

То, что справедливо для совокупной ценности экономических благ, так же справедливо для совокупной полезности и совокупных затрат. О всех этих совокупностях можно мыслить не как об определенных величинах, а в категориях *целого и его частей*. Таким образом, количественная определенность ценности и полезности каждого конкретного блага, так же как и затрат на его производство, всегда представлена лишь как определенная *доля* соответствующей совокупности, ассоциируемой с 1 или 100%. Поэтому, от деятельности субъекта не зависят величины совокупной ценности, совокупной полезности или совокупных затрат, представляющих собой целостности. От его воли зависит лишь рациональное распределение благ (для их потребления и воспроизводства), основанное на *распределении* совокупной ценности благ, осуществляемой, в свою очередь, путем калькуляции ценностей производимых и потребляемых благ.

4. Аналогичные рассуждения справедливы и для экономических потребностей, отражением которых и являются экономические ценности. Потребности актуализируют друг друга в результате своего удовлетворения. Каждая новая актуальная экономическая потребность может возникнуть только в результате удовлетворения некоторых

других экономических потребностей. Поэтому о совокупности экономических потребностей можно мыслить не как об определенной величине, а как о *целостности*, состоящей из различных потребностей, больших или меньших относительно друг друга. Экономические потребности, как абстрактные потребности в тех или иных конкретных благах, качественно однородны и различаются только по *относительной величине*, измеряемой величиной ценностей, приносимых в жертву для их удовлетворения. Но как целостность, совокупность экономических потребностей, не может ни увеличиваться, ни уменьшаться и всегда так же ассоциируется с 1 или 100%, как и совокупности ценностей, полезностей и затрат.

5. *Полезность* единицы продукта зависит от *количества* произведенного продукта. А *затраты* на его производство, зависят от *количества* потребленных в его производстве ресурсов и *полезности* каждого из них. Но каждый из этих ресурсов сам является продуктом, произведенным ранее из других ресурсов. А сам вышеупомянутый продукт является ресурсом для производства в будущем других продуктов и т.д. Однако все блага одновременно являются продуктами и ресурсами. Как видим, *полезности* благ, и *затраты* на производство каждого из них, непосредственно зависят от *количества* производимых и потребляемых благ. Но эти количества зависят от воли субъекта, т.е. от распределения благ согласно его потребностям.

В условиях такой круговой зависимости *полезностей*, *затрат* и *количеств* друг от друга, стремление субъекта получить максимум полезности минимумом затрат рождает тенденцию к достижению *равнополезности затрат* на производство всех благ. Это как раз и есть тенденция к формированию динамического равновесия системы, при котором создаваемая ценность каждого произведенного блага равна суммарной ценности благ, потребленных при его производстве. Эта тенденция к внутрисистемному равновесию обусловлена обратными связями и круговой организацией экономической системы.

Однако в каких конкретно благах и конкретно в каких их количествах воплощены экономические ценности – это зависит не только от того, как *распределяются* блага для потребления, производства и удовлетворения потребностей. Это зависит также от внешней среды экономической системы – от располагаемых технологий, знаний, природных ресурсов, природных и социальных

катаклизмов, социальных норм, структуры потребностей, неэкономических предпочтений т.д. Это обстоятельство обусловлено тем, что экономическая система хотя и есть *организационно замкнутая* система, но вместе с тем она есть *каузально открытая* система и находится в причинно-следственных отношениях с другими природными, социальными и культурными системами, представляющими собой внешнюю среду экономической системы.

X X X

Натуральное хозяйство характеризуется рядом особенностей, которые определяют принципы ведения хозяйства, распределения ресурсов, оптимизации производства и потребления, и т.д. Эти особенности обуславливают методы принятия экономических решений. В натуральном хозяйстве: 1) производился ограниченный набор продуктов, необходимый для минимального уровня жизни; 2) существовала осознаваемая субъектом связь между производством и потреблением всех благ; 3) производился более или менее устойчивый набор продуктов и существовала стабильность отраслевых пропорций, которые воспроизводились из поколения в поколение и почти не изменялись в течении длительных периодов времени.

В таких условиях субъект имел небольшой выбор альтернативных решений. Он знал все свои потребности, так же как и возможности их удовлетворения, то есть непосредственно знал – *Что? Как? и Для кого?* производить. Поэтому принятие экономических решений основывалось преимущественно на *натуральных показателях*. А экономические ценности и оценки способствовали принятию решений и субъект, по возможности, придерживался простого правила – производить более дефицитные блага путем потребления менее дефицитных благ. Однако экономические ценности станут играть доминирующую роль в рыночной экономике при принятии решений и оптимизации экономической деятельности общества как коллективного субъекта.

Субъект стремится к оптимальному распределению ресурсов, но никогда не достигает их из-за многих объективных и субъективных факторов – природных условий, непредвиденных обстоятельств, недостатка знаний и т.д. Поэтому, как правило, в натуральном



хозяйстве каждого индивида возникают дефициты и излишки. Это рождает стимулы к взаимодействию экономических субъектов, в котором стороны обмениваются излишками своих продуктов, являющихся дефицитными ресурсами – для другой стороны. Это способствует оптимизации экономической деятельности каждого из них.

## Раздел 3. Рыночная экономика

### 3.1. Система экономических действий

1. Экономика есть система экономических действий.<sup>46</sup> Но в натуральной экономике - это *индивидуальные действия*, а в рыночной экономике - *социальные действия*. В случае натурального хозяйства все, что производит субъект, он сам же и потребляет. Продукты, произведенные в результате одних действий субъекта, служат ресурсами для потребления в других действиях *того же* субъекта. Но в рыночной экономике все производят блага друг для друга и обмениваются ими. Продукты, произведенные действиями *одних субъектов* служат ресурсами для действий *других субъектов*. Своими действиями все они связаны друг с другом. В результате возникает замкнутая сеть социальных действий общества как коллективного субъекта. При этом за каждым *действием* общества подразумевается *взаимодействие* частных субъектов.

В *социальные действия* трансформируется только часть *индивидуальных действий* субъектов натуральной экономики. В результате разделения труда они встраиваются в единую сеть экономических взаимодействий общества. Эти социальные действия как раз и формируют рыночную экономику как сложную саморегулируемую

---

<sup>46</sup> В данной концепции экономика представлена как система, первичным элементом которой является экономическое действие. Согласно данному пониманию экономические субъекты представляют собой совокупности экономических действий, выполняющих различные функции. Поэтому в дальнейшем, говоря о производителях, потребителях, предпринимателях, сберегателях, инвесторах и др., или о тех или иных отраслях экономики, мы будем иметь в виду совокупности действий, выполняющих однородные функции или потребляющих и производящих однородные товары.

систему действий. Она надстраивается над индивидуальными действиями частных субъектов, тем самым трансформирует натуральные хозяйства в свои подсистемы и подчиняет их своим законам функционирования. Соответственно, экономика каждого субъекта предстает как единая система, состоящая из двух подсистем экономических действий – индивидуальных и социальных, координируемых его разумом и волей.

Экономические процессы, которые ранее моделировались в сознании отдельного субъекта, теперь реализуются в социальном пространстве в виде экономических взаимодействий *между* субъектами. Но эти процессы моделируются уже в коллективном сознании общества. Наряду с подобием этих ментальных конструктов в индивидуальном и общественном сознании, имеются и специфические различия. Эту специфику как раз и следует исследовать более подробно.

2. Субъекты выносят на рынок только те продукты, которые можно обменять на другие продукты. А поскольку одни и те же виды товаров для обмена производят многие акторы, вместе формирующие отдельную *отрасль*, то ясно, что в закрытой рыночной системе может возникнуть только такая отрасль, продукты которых нужны другим отраслям. Каждая из отраслей производит продукты, которые в качестве ресурсов потребляют другие отрасли. Так формируется система взаимосвязанных отраслей, представляющих собой части одного целого.

В условиях отсутствия какого-либо регулирующего центра, сам рыночный обмен товаров должен содержать в себе механизм регулирования отраслевых пропорций. Ибо никто из рыночных агентов не знает ни величину платежеспособных потребностей в его продукте со стороны других отраслей, ни объемов производства аналогичных продуктов другими производителями в его отрасли. Соответственно, никто не знает каким будет соотношение рыночного спроса и предложения; не знает сформируется ли рыночная цена на его продукт достаточная для того, чтобы выгодно обменять его на нужные ему ресурсы.

3. Все собственники факторов производства (Рабочей силы, Земли, Капитала и Предпринимательства) являются потребителями конечных продуктов. Они формируют сектор потребления. Но также, все они вносят свой вклад в производство конечных продуктов в секторе

производства в виде услуг своих факторов производства. На рынке первичных ресурсов предприниматели покупают у собственников *права временного пользования услугами* производственных факторов - Рабочей силы,<sup>47</sup> Земли и Капитала. С помощью услуг этих факторов производства предприниматели производят конечные продукты, которые они, вместе с предпринимательскими услугами, овеществленными в продуктах, продают собственникам факторов<sup>48</sup> на рынке конечных продуктов.<sup>49</sup> Таким образом покупателями продуктов являются все собственники факторов производства. Все экономические субъекты участвует в производстве продуктов, которые сами же и потребляют.

4. Для выполнения предпринимательской функции, производителю не нужна собственность на сами факторы производства. Ему нужны лишь *услуги* этих факторов. Но купить от собственников производственных факторов эти услуги возможно лишь в форме купли *права временного пользования услугами* этих факторов.<sup>50</sup> Ибо собственники не продают сами факторы производства до тех пор, пока желают сохранять их в качестве источника постоянных доходов.

Получается, что воспроизводство первичных ресурсов сводится к воспроизводству права собственности на факторы производства. Именно *право собственности* предоставляет собственникам возможность продавать *права пользования услугами* этих факторов. Но обладать правами, в любой форме, могут только *живые* люди – собственники. Поэтому воспроизводство прав, сводится к воспроизводству жизни собственников и, следовательно, к потреблению ими

---

<sup>47</sup> «Отдельные продукты моего особенного, физического и духовного умения, а также ... и ограниченное во времени потребление их, я могу отчуждать другому, ...» (Гегель, 1990, 123.)

<sup>48</sup> Сами предприниматели покупают конечные продукты друг у друга так же, как и все другие собственники покупают эти продукты у них.

<sup>49</sup> Купля-продажа конечных продуктов различается от купли-продажи первичных ресурсов лишь тем, что в первом случае продается и покупается *право собственности* на продукты, а во втором случае – *право пользования услугами*. Ибо в конечном счете купля-продажа есть ни что иное, как обмен *правами*.

<sup>50</sup> Под производством здесь подразумевается не *технологический процесс* (как совокупность технологических операций), а *экономический процесс* преобразования одних экономических благ в другие. Услуги производственных факторов являются первичными ресурсами в *технологическом* смысле, но с чисто *экономической* точки зрения, первичными ресурсами для предпринимателей, являются не *услуги* производственных факторов, а *права пользования* ими.

конечных продуктов. Таким образом, круг замыкается. Конечные продукты производятся из первичных ресурсов, а первичные ресурсы воспроизводятся путем потребления конечных продуктов.<sup>51</sup>

## 3.2. Отраслевая структура

1. В рыночной экономике (подобно натуральной экономике) существуют *сектор производства* и *сектор потребления*. В секторе производства субъекты (предприниматели) являются производителями конечных продуктов и потребителями первичных ресурсов.<sup>52</sup> А в секторе потребления, наоборот, субъекты (собственники) являются потребителями конечных продуктов и *воспроизводителями* первичных

---

<sup>51</sup> В экономической литературе в качестве первичных экономических ресурсов нередко указываются не *услуги* Земли (Природы), а невозобновляемые природные ресурсы, которые воспроизводятся природой, а не человеком (нефть, газ, руда, дерево на корню и др.). Однако нефть или руда, пока они в земле, или деревья в лесу, непосредственно не могут служить ресурсами для производственного процесса. Чтобы можно было их использовать в качестве ресурсов, их необходимо сначала изъять из недр земли, срубить в лесу и т.д. Но в таком случае они уже становятся продуктами, т.е. *промежуточными* ресурсами, а не *первичными* ресурсами. Как было указано ранее, разница между ними заключается в том, что первичные ресурсы воспроизводятся в секторе потребления, а потребляются в секторе производства, тогда как промежуточные ресурсы (продукты) производятся и потребляются в самом секторе производства.

Таким образом, невозобновляемые природные ресурсы до изъятия вообще не являются экономическими ресурсами, годными для производства, а после изъятия они становятся промежуточными ресурсами (продуктами). Но для того, чтобы изъять руду из земли или срубить деревья в лесу, необходимо иметь на это право. Хотя сама по себе Природа предоставляет человеку возможность пользоваться ее благами и тем оказывает ему услуги, но в условиях правовой среды, в которой существует институт частной собственности, необходимо еще иметь и право пользования этими услугами. Другими словами, для того чтобы иметь возможность пользоваться возможностями, предоставляемыми Природой, предпринимателю необходимы еще и возможности, предоставляемые обществом, чем и являются права пользования услугами факторов производства. Именно эти права пользования и покупает предприниматель у собственников факторов производства и, в том числе, у собственников Земли.

<sup>52</sup> Как уже было отмечено, все экономические субъекты одновременно и потребляют и производят блага. Следовательно, они одновременно являются и производителями, и потребителями. Однако, чтобы не запутаться в терминах, субъектов сектора производства (предпринимателей), мы будем называть *Производителями*, а субъектов сектора потребления – *Потребителями*. (При этом, предприниматели, которые являются *Производителями* в секторе производства, являются также и *Потребителями* в секторе потребления.).

ресурсов.<sup>53</sup> Эти сектора взаимосвязаны через два вышеупомянутых рынка - рынок конечных продуктов и рынок первичных ресурсов. Они обмениваются своими продуктами, которые являются ресурсами для другой стороны. Если рынки конечных продуктов и первичных ресурсов представить в виде единого рынка, то, в конечном счете получается, что первичные ресурсы и конечные продукты обмениваются между собой.<sup>54</sup> Но в денежной экономике обмен товаров опосредствован обменом товаров на деньги. И вместо единого бартерного рынка имеем два отдельных рынка, взаимосвязанных денежными потоками.

В современных условиях сектор производства представлен фирмами, производящими продукты, а сектор потребления – домохозяйствами, воспроизводящими первичные ресурсы. Фирмы, производящие однородную продукцию, формируют отрасли сектора производства. Конечные продукты, производимые в этом секторе – это потребительские продукты и физический капитал. А домохозяйства, воспроизводящие права собственности на однородные факторы производства и продающие их услуги, формируют отрасли сектора потребления. В этом секторе воспроизводятся первичные ресурсы и человеческий капитал.

2. Если каждая отрасль специализируется на производстве одного товара, и производит их для других отраслей, а сама для своего производства потребляет товары, произведенные другими отраслями, то отрасли становятся органически связанными друг с другом через рыночный обмен. Все вместе они формируют рыночную экономику как операционально замкнутую систему экономических действий.

Эмерджентным свойством рыночной экономики является такое отношение между ее отраслями и экономикой в целом, при котором, *каждая отрасль производит товары в соответствии с потребностями всех других отраслей*. Это системное свойство выполняет роль организующего принципа экономических процессов, направленного на

---

<sup>53</sup> В этом смысле, продукты сектора производства являются ресурсами для сектора потребления, а продукты сектора потребления – ресурсами сектора производства.

<sup>54</sup> Во всем этом процессе мы не учитываем отдельно промежуточные продукты и промежуточное производство, т.к. в конечном счете стоимость всех конечных продуктов можно свести к стоимости первичных ресурсов на основе Догмы Смита. Догма Смита уже подразумевает, что совокупная ценность конечных продуктов равна совокупной ценности первичных ресурсов.

сохранение целостности экономической системы и необходимого для формирования оптимальной отраслевой структуры экономики. Эмерджентное свойство конкурентной экономики, естественно возникает в результате разделения труда и специализации. Благодаря этому свойству экономика стремится к состоянию динамического равновесия, в котором функционирование происходит в оптимальном режиме.

Обнаружить эмерджентное свойство рыночной экономики становится возможным только после того, как экономика начинает пониматься как единая система экономических действий. Это позволяет обнаружить *существенное отношение* в экономической системе, и представить ее как *целое, состоящее из частей*.<sup>55</sup> Существенное отношение служит основанием для понимания того, как формируются в рыночной экономике система обратных связей, оптимальные рыночные цены и механизм саморегулирования.<sup>56</sup>

Таким образом, связь между производством и потреблением «реализуется в форме той рефлексии, посредством которой целое опосредует свои части. Причем опосредованность здесь имеет завершенный характер – единый процесс производства–потребления имеет все полагаемые им части, замкнут и, значит, оптимален в широком смысле. В рамках данного абстрактного момента, .... выполняется закон симметрии – производится то и только то, что потребляется, а потребляется только то, что производится.» (Яцкевич,

---

<sup>55</sup> Согласно такому пониманию «... множество признается содержащимся в единстве, т. е. признается его частями, а единство считается целым. Существенное отношение является таким образом в виде отношения целого и частей. Это отношение существенное: ни одна сторона не может быть мыслима без другой, нет целого без частей и частей без целого. Каждая сторона предполагает другую, целое предполагает части и наоборот.» (Фишер, 2008, 525)

<sup>56</sup> «В этом смысле целое (целокупность) – это единство необходимых частей на основе реализации их существенного отношения. .... каждая из них определяется через другую. .... Ведущими факторами здесь являются взаимная обусловленность, существенная связь друг с другом, .... . В итоге эта рефлексия обеспечивает определенность и устойчивость как целого, так и всех его частей. Здесь рефлексия воплощается в конкретном существенном отношении. ... Очевидно, существенное отношение целого является системообразующим. Подчеркнем, что далеко не всякая система представляет собой целое, поскольку ее элементы, части не всегда необходимы, то есть не всегда оптимальны. Удаление некоторой части может ничего не нарушать.» (Яцкевич, 1990, 66 – 67). «Классический пример – куча песка; отношение  $x \in A$  здесь чисто формальное, говорить о какой-либо оптимальности не имеет смысла. Песчинки только безразличны другу другу и существенными отношениями не связаны..» (Яцкевич, 1990, 67)

1990, 83).<sup>57</sup> Теоретически эмерджентное свойство экономики, основанной на разделении труда, обеспечивает достижение динамического равновесия и режима оптимального функционирования. Но практически, в условиях децентрализации, эмерджентное свойство реализуется лишь в форме *тенденции* к равновесию. Фактически равновесие не достигается из-за стихийного характера рыночных процессов и дестабилизирующих воздействий внешней (природной и социальной) среды.<sup>58</sup>

4. В целом экономика предстает как система, в которой «товары производятся посредством товаров» (П. Сраффа). Она состоит из множества отраслей, каждая из которых потребляет товары, производимые другими отраслями. «В состоянии равновесия, рост производства в какой-либо одной отрасли невозможно без сокращения производства в какой-либо - другой. Любое изменение приводит к дисбалансу системы. В условиях, когда все отрасли производят товары друг для друга, взаимодействие между отраслями принимает форму товарного обмена. Но отрасль может продавать только то, что производит сама, а покупать - только то, что производят другие отрасли. Как было отмечено, в условиях равновесия каждая отрасль производит товары ровно в том объеме, который полностью удовлетворяет платежеспособные потребности всех других отраслей. А поскольку платежеспособность потребностей каждой отрасли обусловлена самим же объемом ее производства, то ясно, что в условиях равновесия, при данной системе общественных потребностей, существует единственная система меновых пропорций, которая обеспечивает

---

<sup>57</sup> «...Все эти положения хорошо согласуются с широко известным в кибернетике фактом – если отсутствует замыкание, то динамический процесс теряет устойчивость. Рассмотренный случай является крайним, однако он убедительно показывает, что ослабление рефлексии снижает эффективность всего производства. Если нет замыкания, то нет и определенности, а значит, нет и оптимальности.» (Яцкевич, 1990, 83-84)

<sup>58</sup> «Замкнутость и определенность (биологического вида, производственного процесса, конкретного языка общения) – суть одно и то же. Противоречивость развития состоит в том, что каждая из этих систем всякий раз доопределяет себя и свои части, но в этом движении она снимает определенность, так как обнаруживает то, что ей принадлежит только в перспективе, но еще не имеющие отношения к целому. Таким образом, оптимальность является необходимым . . . и определяющим фактором. Всякая открытая система стремится к ней, но в этом стремлении минует ее, обеспечивая неограниченность эволюционного процесса.» (Там же, 85-86)



полную расчистку рынков. Отсюда естественно вытекает, что при наличии конкуренции существует единственное равновесие системы. Далее будет показано, что это равновесие устойчиво, ибо его нарушение рождает экономические силы, направленные на восстановление равновесия. ... В конечном счете все сводится к тому, что каждая отрасль оплачивает потребляемые товары производимыми товарами. А спрос и предложение лишь способствуют тому, чтобы привести в соответствие ритмы производства и потребления.» (Leishvily, 2021, 7-8.)<sup>59</sup> Ибо эти ритмы не совпадают во времени. Например, урожай пшеницы собирается один или два раза в году, но хлеб потребляется в обществе ежедневно. Наоборот, есть товары, потребление которых носит сезонный характер, или капитальные блага потребляются в течении многих лет, но производятся они в течении всего года и т.д. С помощью спроса и предложения регулируются какими порциями выносить на рынок товары для продажи в соответствии со спросом на них. Но если взять достаточно длительный промежуток времени, то спрос и предложение за этот период более или менее соответствует производству и предложению за тот же период. А несоответствие между ними как раз и есть причина экономических кризисов, которые восстанавливают нарушенное соответствие. (См. Леиашвили, 2011, Leishvily, 2012, 2018.).

5. Все субъекты функционально взаимосвязаны. Но кто конкретно будет выполнять смежную функцию – не имеет значения. Именно по этой причине возникает хаос на микро уровне. Ибо действие каждого субъекта встраивается в эту систему экономических взаимодействий через возможность того, что смежную функцию может выполнять

---

<sup>59</sup> «Когда товар доставляется на рынок, то нужно, чтобы кто-то его купил. Но чтобы купить, нужно иметь средства, чтобы оплатить. Таким образом, очевидно, что именно совокупность средств оплаты, существующая во всей стране, составляет весь рынок страны. Но в чем состоит для всей нации совокупность средств оплаты? Разве она не состоит из его годовой продукции, ежегодного дохода общей массы его жителей? Но если покупательная способность нации точно измеряется ее годовой продукцией, как это, несомненно, и есть, то чем больше вы увеличиваете годовой продукт, тем больше за счет этого самого действия вы увеличиваете национальный рынок, покупательную способность и фактические покупки в стране. ... Таким образом, как представляется, спрос нации всегда равен производству страны. Это действительно должно быть так; ибо в чем состоит спрос нации? Спрос нации - это ее покупательная способность. Но какова ее покупательная способность? Несомненно, объем ее годовой продукции. Поэтому объем ее спроса и ее предложения всегда точно соизмеримы.» (Mill, 2000. 8-9.)

огромное множество потенциальных контрагентов. Кто конкретно станет контрагентом в условиях конкуренции и постоянного поиска более выгодных условий сделки – зависит от случайности. В децентрализованной экономике это создает иллюзию хаоса. Однако, этот хаос не есть хаос в обычном понимании этого слова. Выражаясь в терминах Теории Хаоса - это «детерминированный хаос». В частности в экономике конкуренция суживает диапазон разброса параметров совершаемых на рынке сделок. Стороны сделки, имеющие взаимно противоположные интересы, ищут и находят более выгодных для себя партнеров. Результатом этого является сужение разброса и формирование усредненных параметров, относительно которых концентрируются отклонения индивидуальных параметров аналогичных сделок.

6. Все субъекты внешне независимы и свободно принимают решения относительно того, конкретно какие товары производить и потреблять, у кого конкретно покупать, и кому продавать. Но тем не менее, производить и потреблять какие-либо товары, кому-либо продавать, и у кого-то покупать - они должны. Т.е. они связаны друг с другом «слабыми связями». Эти связи хаотичны и случайны. Они могут возникать то тут, то там, и так же легко разрываться, как и возникают. Здесь необходимость проявляется через случайность. Существует необходимость *продавать* для того, чтобы иметь возможность *покупать*, также и наоборот, покупать - чтобы продавать; чтобы иметь возможность *потреблять* и *производить* – чтобы опять продавать и т.д. и т.п. Т.е. невозможно избежать движения в этом «заколдованном кругу» операциональной замкнутости. Ибо если вырваться из этой круговой каузальности, при которой свои потребности можно удовлетворять только путем удовлетворения потребностей других, то удовлетворение потребностей станет невозможным. Это есть *необходимость* или *закон* рыночной экономики, который обусловлен самими базовыми отношениями способа производства, которые господствуют в такой экономике. Однако эта необходимость проявляется через *случайность*

7. Как было указано, в условиях конкурентного рынка субъект не связан жесткими связями к тому или иному контрагенту. Но функция, которую он выполняет, жестко привязана к другой функции, которую потенциально могут выполнять различные субъекты. Т.е. он

функционально привязан ко всем тем, кто выполняет дополняющую противоположную функцию. Каждая функция должна выполняться и, следовательно, действие, реализующее эту функцию, должно осуществляться. Но кто именно, какой конкретно субъект выполнит это действие, не имеет значение до тех пор, пока существует конкуренция и пока выполнение этой функции не монополизировано тем или иным субъектом.

Таким образом, когда некто продает свой товар, то кто-то другой должен купить его. Также – когда он покупает, производит, потребляет, инвестирует или потребляет в долг, берет долг или выдает кредит. Во всех этих случаях в обществе должен найтись кто-либо другой, кто выполнит противоположную дополняющую функцию. Но кто именно это сделает – это не важно. В лице того или иного конкретного контрагента, каждый актер взаимодействует со всем обществом. Все его экономические действия принимают характер взаимодействия индивида и общества в целом. Общество так же нуждается в выполняемой индивидом функции, как и сам индивид. Рыночная экономика, как социальная система, рождается из социальных действий индивидов, а необходимость и стимулы для осуществления этих действий, рождаются самой формой организации такой экономической системы.

8. Все стали зависеть друг от друга. Но внешне на рынке кажется, что все агенты являются независимыми, свободными. Каждому агенту кажется, что только от него зависят его действия. Но то, что «каждая отрасль должна производить в соответствии с платежеспособными потребностями всех других отраслей» - это скрыто в глубинных структурах рыночной системы. Ибо отдельный агент рынка не знает сколько всего товаров производится в его отрасли, не знает сколько товаров требуется для удовлетворения платежеспособных потребностей других отраслей, то есть не знает величину рыночного спроса на его товар. Он производит вслепую, «задним числом».

9. Каждая *отрасль* обменивается своими продуктами с множеством других отраслей, продукты которых являются ресурсами для нее. Соответственно, каждый отдельный *производитель* той или иной отрасли может обмениваться своим товаром с представителями любой другой отрасли или группы отраслей и обменивать свой продукт на продукты этих отраслей. Но поскольку обмен товаров опосредован

деньгами, то все это скрыто за завесой денежной вуали. Поэтому субъекты, хотя и знают с кем персонально они обменивают *товары на деньги*, или *деньги на товар*. Но никто не знает конкретно между какими *товарами* фактически происходит обмен.

За конкретными покупателями, которые платят деньги, не видно какую отрасль они представляют. Также и за конкретными продавцами, получающими деньги, не видно какие товары они купят этими деньгами. И даже если бы было видно, единичные сделки всего лишь разрозненные факты, из которого невозможно узнать соотношение обмениваемых товарных масс между отраслями. Но если отраслевые пропорции будут нарушены, то возникнут дефициты и излишки, и соответственно, - отклонения от равновесных цен. Одни получают прибыль сверх нормы, другие – ниже нормы, а третьи – прямые убытки. Возникнут стимулы по перераспределению. Но эти стимулы возникают только в результате нарушения равновесных пропорций обмениваемых между отраслями товаров, относительно которой ни у кого нет информации. А эти пропорции складываются стихийно. Ибо никто ни у кого не спрашивает в какую отрасль войти, или из какой – выйти, и сколько производить товаров и сколько потреблять, соответственно, что и сколько продавать, покупать, инвестировать, потреблять в долг и т.д. Но от того, что и сколько производят, потребляют, продают и покупают отдельные индивиды, зависит структура отраслей, их пропорции, соотношения товарных и денежных потоков. То есть структура экономики, которая имеет жизненно важное значение для ее нормального функционирования, формируются стихийно.

В случае возникновения больших диспропорций между отраслями и товаро-денежными потоками возникает экономический кризис и начинается структурная перестройка экономики. Формируется новая структура отраслей и товаро-денежных потоков, более соответствующая новым условиям внешней среды (природной и социальной). Это происходит благодаря тому, что индивидам на нано- и микро- уровне приходится резко менять свои действия, и адаптироваться к новым условиям природной и социальной среды; восстанавливать связи, разорванные во время кризиса, или устанавливать новые; соизмерять новые потребности с новыми условиями и возможностями их удовлетворения и т.д.

10. Но когда при отклонении от равновесия нарушается целостность децентрализованной экономики и гармоничность ее функционирования, обусловленная эмерджентным свойством, то скрытая взаимозависимость экономических агентов становится явной.

*«Никто не может продать без того, чтобы кто-нибудь другой не купил. Но никто не обязан немедленно покупать только потому, что сам он что-то продал. Обращение товаров разрывает временные, пространственные и индивидуальные границы обмена продуктов именно благодаря тому, что непосредственная тождественность между отчуждением своего продукта труда и получением взамен него чужого расчленяется на два противоположных акта – продажи и купли. Если процессы, противостоящие друг другу в качестве совершенно самостоятельных, образуют известное внутреннее единство, то это как раз и означает, что их внутреннее единство осуществляется в движении внешних противоположностей. Когда внешнее обособление внутренне несамостоятельных, т.е. дополняющих друг друга, процессов достигает определенного пункта, то единство их обнаруживается насильственно – в форме кризиса.» (Маркс, 1978,124.)*

Этот закон действует за спиной рыночных агентов, как слепая необходимость, как стихийно действующий закон рынка. «Наши товаровладельцы открывают, таким образом, что то самое разделение труда, которое делает их независимыми частными производителями, делает в то же время независимыми от них самих процесс общественного производства и их собственные отношения в этом процессе, что независимость лиц друг от друга дополняется системой всесторонней вещной зависимости.» (Маркс, 1978, 118.) Эта «вещная зависимость» о которой пишет Маркс, заложена в отраслевой структуре и есть проявление эмерджентного свойства экономической системы, основанной на разделении труда.

### 3.3. Система относительных цен

1. Невидимая «внутренняя структура или порядок экономической жизни», (Хелбронер) внешне проявляется на рынке в актах товарного обмена. Соответственно, мысленно «докапаться» до этой «внутренней структуры экономической жизни» можно только через анализ товарного обмена. Поэтому рассмотрим товарный обмен в чистом виде, не прикрытый «денежной вуалью».

В рыночной экономике каждый товар потенциально может обмениваться на все другие товары. В меновом акте обмениваемые товары находятся в зеркально противоположных отношениях. Каждый из этих товаров представляет собой плату за покупаемый товар. Товар, который для одного контрагента является покупаемым, для другого является - продаваемым. Т.е. каждый товар одновременно есть и продаваемый, и покупаемый. Каждый товар имеет свою покупательную способность, или *обмениваемость*, которая обусловлена платежеспособными потребностями покупателей этого товара, и их готовностью жертвовать своими товарами ради овладения им. Величина *потребности* в том или ином товаре или *полезность* этого товара, измеряется величиной затрат, приносимых покупателем в жертву ради его приобретения. Поэтому, обмениваемость или покупательная сила товара на рынке обусловлена его полезностью для покупателей и оценивается количеством обмениваемых на него продаваемых товаров.

Причем, в каждом меновом акте, покупательная сила каждого товара может быть выражена через соответствующее количество другого товара. Это количество, как показатель менового отношения товаров, представляет собой общественную оценку покупательной силы товара или *относительную цену* товара, выраженную в противоположном товаре. В терминологии Маркса, если один из обмениваемых товаров находится в *относительной форме* стоимости, то другой будет находиться в *эквивалентной форме* стоимости. В меновом акте  $x\mathbf{A} = y\mathbf{B}$  (где:  $x$  и  $y$  – количества соответствующих товаров) покупательную силу товара  $\mathbf{A}$  можно выразить через количество товара  $\mathbf{B}$ , а можно и наоборот, покупательную силу  $\mathbf{B}$  выразить через количество товара  $\mathbf{A}$ . Эти рыночные цены будут в обратном отношении друг к другу:  $\mathbf{A} = y/x \mathbf{B}$ ;  $\mathbf{B} = x/y \mathbf{A}$ .

2. В условиях разделения труда все отрасли экономики производят продукты друг для друга. Продукты каждой из них есть ресурсы для отраслей, потребляющих эти продукты. Объемы их производства и потребления приходят в соответствие друг с другом через обмен продуктов на рынках. В процессе этого обмена возникают такие же рефлексивные отношения, как и в сфере производства и потребления. Каждая сторона в обмене предлагает свой продукт взамен - приобретаемого. Спрос всегда есть платежеспособный спрос. Если он неплатежеспособен, то он не действителен. Но платежеспособность спроса обеспечивается предложением. Каждая сторона в обмене одновременно есть и покупатель и продавец. Если взять совокупность всех отраслей экономики, то полное соответствие между их производством и потреблением возможно лишь при таких пропорциях обмена продуктами, при которых предложение продуктов каждой отрасли, соответствует суммарному спросу на его продукт со стороны всех других отраслей. Именно эта рефлексия между производством и потреблением, продуктом и ресурсом, спросом и предложением, куплей и продажей, обуславливают то, что все отрасли превращаются в необходимые части единого целого. Как было отмечено, *существенным отношением* является отношение между отраслями, при котором каждая отрасль производит товары в соответствии с потребностями всех отраслей. Именно это существенное отношение есть организующий принцип экономических процессов, который обуславливает целостность экономики, формирование оптимальной межотраслевой структуры и системы оптимальных относительных цен.<sup>60</sup>

3. Если все отрасли произведут товары друг для друга и обменивают их на потребляемые ими товары, то отношения между отраслями

---

<sup>60</sup> «Проблемой, определяющей эвристические возможности принципа целостности, является проблема обоснования целостности в каждом конкретном случае. Данный принцип значительно дополняет системный подход, поскольку нацелен на поиск существенного отношения, сущности, абсолюта. Замечено, что один и тот же объект может иметь различное множество моделей, но наиболее адекватной из них будет та, которая отражает основу целостности рассматриваемого явления как ведущего момента. Понятие «целое» имеет прямое отношение к проблеме оптимального выбора. Пусть множество А – конкретное целое, тогда совокупность частей составляющих его, и структура их отношений тоже конкретны. ... В этом смысле выбирать оптимальное – значит обеспечивать, создавать, конструировать целокупность, осуществлять созидательную функцию.» (Яцкевич, 1990, 67)

примут форму:  $x\mathbf{A} = y\mathbf{B}$ .<sup>61</sup> Поскольку все отрасли и, значит, все товары, обмениваются между собой в определенных пропорциях, то цена каждого товара может быть выражена в единицах другого товара. Так в случае  $x\mathbf{A} = y\mathbf{B}$ , как было показано, относительная цена  $\mathbf{A} = y/x\mathbf{B}$ , а относительная цена  $\mathbf{B} = x/y\mathbf{A}$ . То есть в условиях конкуренции система равновесных относительных цен формируется на межотраслевом уровне, и каждый товар имеет относительные цены, выраженные во всех других товарах. Причем, если каждая отрасль производит товары в точном соответствии с платежеспособными потребностями всех других отраслей, то спрос равен предложению. Такой отраслевой структуре соответствует единственная система относительных цен. Это состояние *общего равновесия*. Ибо эти цены есть прямой результат меновых отношений между отраслями при полной расчистке рынков. «Любые нарушения равновесных пропорций вызовут отклонение от равновесных цен, .... Нарушится целостность экономики, ибо исчезнет рефлексия между целым и его частями. Итерации между относительными ценами и отраслевыми пропорциями будут происходить до тех пор, пока не установится новое равновесие между производством и потреблением.» (Leishvily. 2021, 6)

4. Меновые отношения данного товара с множеством других товаров порождает ряд различных показателей, т.е. ряд относительных цен. Этот ряд есть качественная особенность данного товара. Меновые отношения любого другого товара с тем же множеством товаров порождает другой ряд показателей. Например, два безразличных друг к другу и сравниваемых между собой товара имеют различные ряды показателей меновых отношений, которые они образуют с одним и тем же противостоящим им множеством других товаров. Эти ряды есть ряды, в которых относительные цены упомянутых двух товаров выражены через одно и то же множество обмениваемых на них

---

<sup>61</sup> Конечно, могут возникнуть типично бартерные проблемы, когда отрасль  $\mathbf{A}$  нуждается в продукции отрасли  $\mathbf{B}$ , но отрасль  $\mathbf{B}$  не нуждается в продукции  $\mathbf{A}$ , но нуждается в продукции третьей отрасли  $\mathbf{C}$ , которая, в свою очередь, не нуждается в продукции отрасли  $\mathbf{B}$ , но нуждается в продукции отрасли  $\mathbf{A}$  и т.д. Но эта проблема легко разрешима и сводится к тому, что отрасль  $\mathbf{A}$  оплачивает товары, получаемые от отрасли  $\mathbf{B}$ , своими товарами, поставляемыми в отрасль  $\mathbf{C}$ , а товары, получаемые от отрасли  $\mathbf{C}$ , оплачивает отрасль  $\mathbf{B}$  своими товарами, поставляемыми в отрасль  $\mathbf{A}$ . Аналогично - отрасль  $\mathbf{C}$ . В такой асимметричной схеме бартерных отношений могут быть вовлечены множество отраслей. Это не меняет сути дела. Поэтому, отношения между ними во всех случаях можно свести к форме  $x\mathbf{A}=y\mathbf{B}$ .



товаров. Поскольку эти ряды состоят из различных показателей, то кажется, что и сами сравниваемые два товара, которые с помощью этих рядов выражают свою качественную определенность, не имеют ничего общего. Для сравнения указанных двух товаров требуется некоторая общая им для-себя-сущая единица. Хотя кажется, что такой общей им единицы не существует, но в действительности такая общая «единица» или константа для их сравнения, находится в самих этих рядах. Ибо, хотя оба ряда отличаются друг от друга *составом* своих показателей, но *отношения* между самими показателями внутри каждого из этих рядов – одни и те же. Ибо одно и то же множество товаров служило для выражения относительных цен сравниваемых двух товаров. Именно эти отношения показателей внутри рядов и есть общая для сравнения константа. Теперь уже становится возможным сравнение этих двух товаров через сравнение выражающих их рядов относительных цен.

5. То, что справедливо для двух товаров, справедливо и для многих товаров. Вместо двух товаров из предыдущего примера, в качестве безразличных друг к другу и сравниваемых между собой товаров, можно взять все первичные ресурсы ( $a, b, c \dots$ ). А в качестве противостоящего им множества товаров, через меновые отношения к которым образуются их ряды показателей ( $a', b', c' \dots$ ), можно взять множество конечных продуктов ( $\alpha, \beta, \gamma \dots$ ). Следуя прежней логике, хотя эти ряды ( $a', b', c' \dots$ ) отличаются друг от друга *составом* своих показателей, но *отношения* между самими показателями внутри этих рядов - одни и те же. Ибо одно и то же множество конечных продуктов ( $\alpha, \beta, \gamma \dots$ ) служило для выражения относительных цен различных первичных ресурсов ( $a, b, c \dots$ ). Именно эти отношения между показателями внутри рядов и есть общая основа, константа для сопоставления первичных ресурсов между собой.

6. Но далее, все продукты из того множества конечных продуктов ( $\alpha, \beta, \gamma \dots$ ), через которые сравниваемые между собой первичные ресурсы ( $a, b, c \dots$ ) выражали свою качественную определенность, сами являются самостоятельными благами. И им также, противостоят первичные ресурсы ( $a, b, c \dots$ ), через которые они сами могут выражать свою качественную определенность и сравниваться между собой. Т.е. ряд первичных ресурсов и ряд конечных продуктов находятся в зеркально-симметричных отношениях друг к другу.

Итак, противостоят два *ряда товаров* – ряд первичных ресурсов и ряд конечных продуктов. Каждый из первичных ресурсов выражают свою покупательную силу через *ряд показателей* меновых отношений с рядом конечных продуктов. А поскольку внутри этих *рядов показателей* соотношения между показателями постоянны, то и первичные ресурсы становятся сравнимы между собой и, следовательно, сами находятся в определенных меновых отношениях. То же самое можно сказать о конечных продуктах. Каждый из конечных продуктов выражает свою покупательную силу через *ряд показателей* меновых отношений с рядом первичных ресурсов. И по той же логике, конечные продукты находятся в определенных меновых отношениях друг с другом.<sup>62</sup>

Таким образом, и между ресурсами внутри ряда первичных ресурсов, и между продуктами внутри ряда конечных продуктов, и, значит также, и между всеми первичными ресурсами и всеми конечными продуктами, существуют определенные меновые отношения, выражающие их способность обмениваться друг на друга, т.е. их покупательную силу. Эти меновые отношения между всеми товарами, или их *относительные цены*, выражены *показателями*, простыми *числами* или *коэффициентами* обмена.

7. При этом вовсе не обязательно ограничиваться меновыми отношениями только между первичными ресурсами и конечными продуктами. Те же закономерности остаются в силе, если рассматривать все товары, включая промежуточные продукты. И поскольку все они предсталвляют собой товары, то в конечном счете получается, что каждый товар имеет свой ряд показателей меновых отношений со всеми остальными товарами. Все эти ряды различаются друг от друга только *составом* своих показателей, но не *соотношениями* между ними.

Однако эти константные *соотношения* показателей сами есть ни что иное, как некоторый ряд показателей, который показывает

---

<sup>62</sup> «Обе стороны суть, таким образом, ряды, в которых каждое число есть, во-первых, единица вообще относительно противостоящего ему ряда, в котором оно имеет свою для-себя-определенность как некий ряд показателей; во-вторых, оно само есть один из показателей для каждого члена противостоящего ряда; и, в-третьих, оно сравнительное число для прочих чисел своего ряда, и, как такого рода численность, свойственная ему также и как показателю, имеет свою для-себя-определенную единицу в противостоящем ряду.» (Генель, 1999, 385)

соотношения покупательных сил между всеми товарами, но показывает уже в унифицированной форме. Иначе говоря, этот ряд показателей показывает обмениваемость каждого товара на все остальные товары. Это унифицированная форма соотношений покупательных сил различных товаров скрывается за множеством меновых отношений между товарами, т.е. скрыта за множеством их относительных цен. Однако в дальнейшем, в результате развития рыночных отношений, возникновение денег выявляет этот скрытый ряд соотношений и однозначно выражает их в денежной форме, в форме соотношений денежных цен. Тем самым отношения абсолютных цен, или денежная форма относительных цен, выводит на свет относительную покупательную силу товаров из завесы и кажущегося хаоса бартерных цен.

Естественно возникают вопросы: Почему товары обмениваются именно в таких пропорциях, а не в других? Иначе говоря, от чего зависит покупательная сила товаров, их относительные цены? Сам факт того, что все товары обмениваются между собой по вполне определенным пропорциям, говорит о том, что существует некая *однородная субстанция*, которая содержится во всех товарах, но в *разных количествах*. Можно предположить, что меновые пропорции товаров формируются путем приравнивания содержащейся в них этой однородной субстанции. Напршивается мысль, что этой субстанцией может быть ценность товаров, которая скрывается за их относительными ценами, подобно тому, как субъективная ценность благ скрывалась за их субъективными оценками в натуральной экономике. Но субъективные ценности различных рыночных агентов несопоставимы между собой. Поэтому в основе относительных цен товаров, обмениваемых на рынке между различными агентами, не могут лежать их субъективные ценности. Но что же тогда представляет собой эта «мистическая» субстанция? Почему она содержится в различных товарах в различном количестве?

### 3.4. Деньги

1. Из всего многообразия товаров один из них (обычно, золото или серебро) изымается из сферы потребления и начинает обращаться в качестве посредника в меновых отношениях, выполняя функцию денег как средства обмена. То, что именно золото или серебро стали выполнять функцию денежной единицы, обусловлено их физическими свойствами и случайными обстоятельствами.<sup>63</sup> Теоретически любой из товаров может выполнять функцию денежного товара. Его покупательная сила будет условно принята за единицу измерения покупательной силы всех других товаров. В зависимости от выбранного денежного товара, цены всех товаров будут выражаться различными показателями, но неизменными останутся соотношения между ними.

2. Все товары начинают обмениваться на определенное количество золота, условно принятого за единицу измерения покупательной способности. Тем самым все товары выражают свои *относительные* цены в определенном количестве денежных единиц. Но выраженные в деньгах, они уже становятся *абсолютными (номинальными)* ценами. В таком виде все товары, несмотря на то, что все они качественно различаются друг от друга, становятся количественно соизмеримы через их абсолютные цены, представляющие собой простые числа, показатели меновых отношений между товарами и деньгами. И поскольку все относительные цены взаимосвязаны друг с другом, то и абсолютные цены всех товаров зависят друг от друга, представляют собой единую систему.

---

<sup>63</sup> Вообще выбор единицы измерения чего-либо, будь то длина, вес, объем или что-либо другое, обусловлен случайными, несущественными для самой единицы измерения, обстоятельствами. "Мера как масштаб в обычном смысле слова - это определенное количество, которое произвольно принимается за *в себе определенную* единицу по отношению к внешней численности. Такого рода единица может, правда, и в самом деле быть определенной в себе единицей, как, например, фут и тому подобные первоначальные меры; однако поскольку она применяется также и как масштаб для других вещей, она для них только внешняя, а не первоначальная мера. - Так, диаметр земного шара или длина маятника могут быть сами по себе взяты как специфические определенные количества; но следует признать произвольным решение брать именно такую-то часть диаметра земного шара или длины маятника и применять ее как масштаб именно на таком-то градусе широты". (Гегель, 1999, 362.)

Цены представляют собой системные величины. Каждая цена есть функция от всех других цен. Выражаясь математическими терминами, цены представляют собой *математическую группу*. Изменение цены какого-либо одного товара влияет на цены других товаров. Оценивание товаров в такой унифицированной форме существенно облегчает принятие экономических решений и ускоряет экономические процессы. Вместо огромного ряда относительных цен, каждый товар получает единственную денежную цену. Соответственно, вместо множества рядов относительных цен, система цен представлена единственным рядом денежных цен.

3. Если раньше все товары обменивались друг на друга, то теперь они обмениваются только на деньги. А экономический процесс внешне манифестируется не как система встречных товарных потоков, а как система встречных потоков товаров и денег.<sup>64</sup> Уже не видно какие товары обмениваются - на какие, в какой пропорции и в каком объеме. За абсолютными ценами не видны ни относительные цены, ни эмерджентное свойство системы, на которых основана логика рыночной оптимизации.<sup>65</sup> Внешне можно наблюдать лишь обмен товаров на деньги. Это не меняет суть механизма саморегулирования, однако, появляется разрыв во времени между продажей одних товаров и куплей – других, что порождает возможность кризисов.

4. Как было отмечено, экономика находится в равновесии тогда, когда каждая отрасль производит в соответствии с платежеспособными потребностями других отраслей. В бартерной экономике равенство совокупного спроса и совокупного предложения означает, что вышеуказанное условие равновесия соблюдается. Но с появлением

---

<sup>64</sup> «Тот факт, что эта односторонняя форма движения денег возникает из двусторонней формы движения товара, остается замаскированным. Сама природа товарного обращения порождает как раз противоположную видимость. ... Поэтому, хотя в движении денег лишь выражается обращение товаров, с внешней стороны кажется наоборот, что обращение товаров есть лишь результат движения денег.» (Капитал, 1978, 125-126)

<sup>65</sup> Эмерджентное свойство рыночной экономики (согласно которой каждая отрасль производит в соответствии с платежеспособными потребностями всех других отраслей) обеспечивает тенденцию к равновесному состоянию системы и лежит в основе механизма ее саморегулирования. Забегая вперед отметим, что это свойство рыночной системы и ее тенденция к равновесию рождается действием *закона стоимости*, при котором агенты конкурентного рынка вынуждены обмениваться товарами на эквивалентной основе. Закон стоимости является регулятором экономики, «невидимой рукой», о которой писал А. Смит.

денег, равенство совокупного спроса и совокупного предложения есть необходимое, но недостаточное условие равновесия. Оно не гарантирует того, что каждая отрасль будет производить товары в соответствии с платежеспособными потребностями других отраслей. Ибо, в денежной экономике платежеспособные потребности отраслей выражены уже не в производимых им товарах, а в деньгах,. С появлением денег появляется финансовый сектор экономики, куда деньги могут утекать из реального сектора, или, наоборот, притекать оттуда в реальный сектор. В такой экономике, завуалированной денежными процессами, весь рыночный процесс представляется в мистифицированной форме. Возможно этим объясняется обращение А. Смита к метафоре о «невидимой руке». Ибо за денежной вуалью трудно увидеть эмерджентное свойство экономики, которое формирует ее как целостность. Т.е. не видно того существенного отношения между целым и его частями, благодаря которому экономика предстает как гармоничное взаимодействие составляющих ее отраслей.

5. В зависимости от того, какой товар будет принят за единицу стоимости, абсолютные цены будут различаться, но относительные цены остаются неизменными до тех пор, пока не изменится отраслевая структура. С теоретической точки зрения для нормального функционирования системы не имеет значения ни то, *какой* товар выполняет функции денежного товара, ни то, *какое количество* денежного товара находится в обращении, ни даже то, является ли деньгами вообще товары, бумажные купюры или цифры в памяти компьютера. Для того, чтобы деньги могли нормально выполнять свою функцию, важно лишь обеспечение *стабильности* количества денег в обращении.

6. В условиях бартера товары покупались товарами и каждый товар воплощал в себе покупательную силу, как способность покупать другие товары. Теперь эта способность покупать другие товары делегирована одному денежному товару, который выпадает из потребления и обращается. Процесс, осуществляемый в виде –  $T_0 - T_1 - T_2 - T_3 - T_4 - \dots$  трансформировался в процесс –  $T_0 - D_0 - T_1 - D_1 - T_2 - D_2 - \dots$ . Теперь покупательная сила денег есть способность покупать *любые* товары, а покупательная сила товаров есть способность покупать *только* деньги.

Поскольку товары более не обмениваются друг на друга, а обмениваются только на деньги, то деньги стали *универсальным*

товаром. Деньгами можно приобрести любые товары. Благодаря этому они обладают абстрактной полезностью, которую можно трансформировать в полезность любого конкретного товара. Поскольку деньги есть способность покупать *все* товары, и следовательно, есть *всеобщая* покупательная сила, то они приобретают особую власть в товарном мире и становятся *всеобщей потребностью*.

7. Все то, что может выполнить денежные функции, есть деньги. Поэтому, по существу, деньги есть не столько материальный носитель денежных функций, сколько сама совокупность этих функций. То, что в свое время золото выделилось из товарного мира в качестве денег, стало возможным потому, что оно само, подобно другим товарам, обладало ценностью. И покупательной силой золото обладало *потому*, что обладало ценностью, Но уже в качестве денег, золото, напротив, имеет ценность потому, что обладает покупательной силой. А источником этой силы является *всеобщая потребность* в тех функциях, которые выполняют деньги (средство обмена, платежа и мера стоимости). Золото как деньги получает ценность потому, что, благодаря своим функциям, оно наделяется властью над всеми товарами и, благодаря этому, предоставляет экономическую свободу своим обладателям. Ценностью обладает сама *власть*, которой наделены деньги, независимо от того, что именно выполняет их функции, будь то золото, серебро, или символические деньги. Но власть денег зависит от ее покупательной силы или ее *обмениваемости*, которая, в свою очередь, зависит от *относительной дефицитности* денег в мире товаров. Иначе, она зависит от количественного соотношения денег и товаров. В результате этого, ценность золота *как товара* начинает расходиться с ценностью золота *как денег*. Со временем становится возможным заменить товарные деньги бумажными деньгами, а в последующем и кредитными деньгами, простыми записями в бухгалтерских книгах или в памяти компьютеров.

8. Товарный мир, расщепленный на две противоположности, в котором золото выполняло роль денег, впоследствии вновь объединяется. Золото возвращается в товарный мир (как привилегированный товар), но вместо себя оставляет свой символ – бумажные деньги.<sup>66</sup>

---

<sup>66</sup> «... в процессе, в котором деньги переходят из одних рук в другие, достаточно чисто символического существования денег. Функциональное бытие

Денежные купюры или другие денежные символы обладают ничтожной ценностью по сравнению с ценностью той власти и свободы, которую они предоставляют своему владельцу.

В зависимости от распределения денег, одни субъекты обладают большей экономической властью, другие - меньшей. Власть денег распространяется над всеми субъектами, поскольку все нуждаются в них.<sup>67</sup> Поскольку деньги становятся всеобщей потребностью, то, в отличие от потребности в конкретных товарах, потребность в деньгах не имеет границ. Деньги нужны всем, всегда и везде без ограничений, тогда как потребность в товарах ограничена. Они всем нужны только до насыщения той или иной конкретной платежеспособной потребности.

9. В условиях бартера все субъекты обменивали производимые товары на потребляемые ( $T_1 - T_2$ ). Но с появлением денег единый акт обмена товаров разрывается на две части - на продажу ( $T_1 - Д$ ), и куплю ( $Д - T_2$ ), а весь процесс принимает вид:  $Д_0 - T_1 - Д_1 - T_2 - Д_2 - T_3 - Д_3 - \dots$  и т.д.. «Отсюда, как заключил Аристотель, а Маркс поставил в центр своего определения капитала, возникли два вида обмена: покупка для продажи (в надежде на прибыль) или покупка для потребления, когда продавались с целью получения необходимых денег для покупки того, что нужно было для попытки удовлетворить осязаемую потребность.<sup>68</sup> В последнем случае деньги есть только средство обмена,

---

денег поглощает, так сказать, их материальное бытие. Как мимолетное объективированное отражение товарных цен, они служат лишь знаками самих себя, а потому могут быть замещены простыми знаками.» (Маркс, 1978, 139-140.)

<sup>67</sup> В таких условиях, те, у кого много денег, приобретают власть над теми, у кого их мало или нет вообще. Чем больше экономическое неравенство, тем больше власть одних людей над другими. В результате этого «[в]ещи, которые сами по себе не являются товарами, например совесть, честь и т.д., могут стать для своих владельцев предметом продажи и, таким образом, благодаря своей цене приобрести товарную форму.» (Маркс, 1978, 112)

<sup>68</sup> «Формально Маркс изобразил первую как  $M_1 - C - M_2$  с целью получить  $M_2 > M_1$  (деньги здесь используются для покупки товара, который позже будет перепродан с прибылью), а во втором случае мы имеем  $C_1 - M - C_2$  (здесь товар продается, чтобы заработать деньги, необходимые для приобретения с ним другого, отличного от него, товара). В первом случае цель является количественной, промежуточное качество товара не имеет существенного значения, а является лишь средством для достижения цели, тогда как во втором случае это качественная разница между товаром, имевшимся вначале кругооборота, по сравнению с той, которая была получена в конце, что является существенным. Обменять то, что вам нужно меньше, на то, что вам нужно больше. В обоих случаях промежуточное звено - это просто средство для достижения цели.» (Stahel, 2020, 4)



помещенное между двумя различными потребительными стоимостями, тогда как в первом случае, они становятся самоцелью, используемыми для вторичной цели и нацеленными на увеличение меновых стоимостей. Путем введения денег в качестве промежуточного звена между двумя разными товарами ( $C_1 - M - C_2$ ), облегчающих обмен между двумя разными потребительными стоимостями, вы также открываете двери для использования товара в качестве промежуточного звена между двумя меновыми стоимостями, с целью увеличения своего капитала ( $M_1 - C - M_2$  с целью получить  $M_2 > M_1$ ).» (Stahel, 2020, 4. )

10. С появлением возможности получения прибыли, в денежной экономике появились предприимчивые субъекты, главная цель которых – деньги и обогащение.<sup>69</sup> Деньги нужны всем, но одним они нужны преимущественно в качестве *цели*, а другим – в качестве *средства* приобретения товаров.

Поскольку деньги предоставляют возможность получать прибыль путем производства товаров товарами, или куплей и продажей товаров, то *право пользования* услугами денег само становится наиболее востребованным товаром. Деньги становятся капиталом, приносящим проценты. Собственник денежного капитала продает право временного пользования деньгами точно так же, как и собственники рабочей силы, земли или физического капитала продают право временного пользования этими факторами производства. Процентная ставка есть цена за право временного пользования деньгами, подобно тому, как Зарплата, Рента или Арендная плата есть цена за право пользования этими факторами производства.

11. В таких условиях получить прибыль можно не только путем *производства* товаров или *купли/продажи* товаров. Но и сами деньги могут стать объектом *купли/продажи*. Поскольку деньги предоставляют возможность получения прибыли в сфере производства или торговли, то услуги денег становятся востребованным товаром. Сперва

---

<sup>69</sup> Производство, торговля, финансы, бизнес вообще, приводится в движение усилиями предпринимателей, для которых главным мотивом экономической деятельности является получение прибыли и обогащение. «... в бизнесе в целом производят богатство, чтобы использовать его для производства большего богатства, которое в свою очередь будет употреблено исключительно на цели роста богатства как такового. .... Вряд ли будет преувеличением сказать, что движущей силой современной экономической жизни является стремление наращивать богатства, а не потреблять блага". (Найт, 2003, 303.).

появляются ростовщики – собственники денежного капитала, которые продают *право* веремного *пользования* услугами денег и в качестве платы взимают проценты. А несколько позднее появляются и финансовые посредники - банкиры. Они по низкой цене покупают эти права у тех, кто имеет излишки денег, и по высокой цене продают их тем, кто нуждается в них. Другими словами, заимствует деньги под низким процентом, и выдает кредиты по высоким процентам. Разница между полученными и уплаченными процентами есть их прибыль.

12. Поскольку золото со своей ценностью возвращается в товарный мир, и оставляет вместо себя симулякры, наделенные эквивалентной ценностью, то совокупная ценность товарного мира удвоилась. Она предстает как два встречных, равных по величине и противоположных по знаку, стоимостных потока товаров и денег. Так как деньги являются *всеобщим* благом и обладают *всеобщей обмениваемостью* (ликвидностью), то все товары идут туда, куда идут деньги, а деньги идут туда, где есть товары, востребованные владельцами денег. Так или иначе, деньги становятся двигателем экономических процессов.

13. Купля-продажа товаров превращается в продажу-куплю денег, которые служат своеобразным способом фиксации долга, которое общество имеет перед владельцем денег. Ибо наличие денег у субъекта свидетельствуют о том, что его владелец передал обществу общественно полезный товар, но взамен от него еще не получал другого товара эквивалентной стоимости. Он получил только деньги, свидетельствующие о его вкладе в производство полезных благ для общества. Покупая товары на эти деньги, общество возвращает ему долг в форме нужных ему товаров эквивалентной стоимости.<sup>70</sup>

---

<sup>70</sup> Научные споры относительно того, имеют товарное или кредитное происхождение, не имеют основания. В разных экономиках возможно и то, и другое. Это лишь различные способы возникновения товарно-денежных отношений. Товарные деньги сами по себе являются формой проявления кредитных отношений. «Коротко, Кредитная теория подразумевает: что продажа и купля есть обмен товара на кредит. Из этой главной теории рождаются суб-теории, что стоимость кредита или денег не зависит от стоимости какого-либо металла или металлов, а зависит от права на «платеж», которое получает кредитор, так сказать, на погашение кредита, и от обязательства должника «выплатить» свой долг, и наоборот, от права должника освободить себя от своего долга путем предложения оплатить свой долг эквивалентным долгом, который причитается кредитору, и обязательства кредитора принять это предложение в качестве удовлетворения своего кредита.

### 3.5. Рождение макро-порядка из микро-хаоса

1. Отдельные акты товаро-денежного обмена, *хаотически* возникающие на микро-экономическом уровне, на макро-экономическом уровне принимает форму *упорядоченной* системы встречных товарных и денежных потоков. Как возникает порядок из хаоса неконтролируемых действий в условиях децентрализованной экономики? Ведь различные субъекты исходят из своих интересов и руководствуются субъективными ценностями и, соответственно, субъективными оценками?

Хотя субъективные оценки разных индивидов несоизмеримы друг с другом, но если обменивающиеся стороны приняли решение и меновой акт состоялся, то это могло произойти только по той или иной меновой пропорции. В течении некоторого периода времени на рынке происходит огромное количество меновых актов между аналогичными двумя товарами. В этих сделках участвует множество субъектов с различными субъективными ценностями. Соответственно, в каждой из

---

Такова основная теория, но на практике нет необходимости для должника приобретать кредит от тех же лиц, должником которых он является. Мы все являемся покупателями и продавцами, поэтому мы все одновременно являемся должниками и кредиторами друг друга, и удивительно эффективный механизм банков, которым мы продаем наши кредиты, и которые, таким образом, становятся клиринговыми домами коммерции, долги и кредиты всего общества централизованы и уравнивают друг друга. Поэтому на практике, всякий хороший кредит выплатит любой долг.

И опять, в теории мы создаем долг каждый раз, когда покупаем, и приобретаем кредит каждый раз, когда продаем, но на практике эта теория также модифицирована, по крайней мере в развитых коммерческих обществах. Когда мы успешны в бизнесе, мы аккумулируем кредиты у банкира и после мы можем купить без создания новых долгов, а просто делая трансфер нашим продавцам части наших накопленных кредитов. Или опять, если мы не имеем накопленных кредитов к моменту, когда мы хотим сделать покупку, мы можем, вместо того, чтобы стать должником лица, от которого покупаем, договориться с нашим банкиром «заимствовать» кредит в его бухгалтерских книгах, и можем сделать трансфер этого заимствованного кредита нашему продавцу, предприняв передачу банкиру той же величины кредита (и чего-то в придачу) которые мы приобретем, когда, в свою очередь, станем продавцами. Далее опять, государство, крупнейший покупатель товаров и услуг в стране, выпускает в оплату своих покупок огромное количество маленьких знаков, которые называются монетами и банкнотами, и которые возвращаются ему с помощью механизма налогообложения, и эти кредиты государства мы можем использовать при оплате мелких покупок вместо того, чтобы давать кредиты самим себе или передавать их нашим банкирам.» (Innes, 1914, 151.)

этих сделок формируются различные меновые пропорции, или, что то же самое, различные *индивидуальные цены*.<sup>71</sup> Но *рыночные цены* этих товаров представляют собой средневзвешенные величины от всего множества индивидуальных цен, по которым совершились сделки за указанный период времени.<sup>72</sup> Рыночные цены служат для каждого субъекта ориентиром для принятия решений относительно того, стоит ли продолжать поиски более выгодных вариантов сделки. Помимо рыночных цен, в каждой сделке учитываются общие для всех макроэкономические условия (инфляция, безработица, настроения оптимизма или пессимизма и т.д.), на которые каждый субъект реагирует по-разному. Также учитываются условия, уникальные для каждого субъекта (его производственные возможности, потребительские предпочтения, рациональные ожидания, сравнительные преимущества и т.д.). Результатом этого является то, что в каждой отдельной сделке индивидуальные цены товаров в той или иной степени отклоняются от рыночных цен. «Соответственно, то множество индивидуальных цен, которое будет сформировано в результате индивидуальных отклонений от существующих рыночных цен, в целом будет полностью отражать все изменения в потребностях и производственных возможностях общества. ... Между индивидуальными и рыночными ценами возникает обратная связь. ... Поэтому, то множество индивидуальных цен, которое формируется в результате отклонения от текущих рыночных цен, служит основанием для формирования новых рыночных цен, которые, в свою очередь, станут новыми ориентирами для формирования нового множества индивидуальных цен и т.д. без конца. Индивидуальные и рыночные цены формируются в бесконечном процессе круговой каузальности. Они бесконечно изменяют друг

---

<sup>71</sup> «... возможность отклонения цены от величины стоимости, заключена уже в самой форме цены. И это не является недостатком этой формы, - наоборот, именно эта отличительная черта делает ее адекватной формой такого способа производства, при котором правило может прокладывать себе путь сквозь беспорядочный хаос только как слепо действующий закон средних чисел.» (Маркс, 1978, 112)

<sup>72</sup> Речь идет о фактически сложившихся текущих рыночных ценах, а не о равновесных ценах. Равновесные цены – это идеальные цены в случае оптимальной отраслевой структуры, при которых все, что производится потребляется и все, что потребляется производится. Но фактические цены и фактическая отраслевая структура всегда стремятся к оптимальным, но никогда не достигают их из-за непрекращающихся изменений технологий, потребностей, природных и социальных условий и других дестабилизирующих воздействий внешней среды.

друга.... Приэтом, индивидуальные отклонения от рыночных цен происходят осознанно, а формирование рыночных цен в качестве средних величин, происходит стихийно. Ибо, хотя отклонения индивидуальных цен от рыночных в каждой сделке происходит осознанно, но само множество индивидуальных цен (*количество* сделок и *величины* индивидуальных цен в каждой из них), на основе которых формируются средние рыночные цены, формируется стихийно.» (Leishvily, 2021,11-12.).

2. Подобно тому, как индивидуальные и рыночные цены формируются на основе обратных связей между ними, так же формируются микро- и макро- экономические параметры. При изменении рыночных цен субъекты изменяют индивидуальные параметры своего производства и потребления, спроса и предложения, количество и объем меновых сделок, индивидуальные цены и т.д. Но агрегированными результатами этих изменений являются новые макро-экономические параметры производства и потребления, совокупного спроса и предложения, отраслевая структура, динамика экономических процессов, общественные настроения оптимизма и пессимизма и т.д. Иначе говоря, изменяются те макро-экономические условия, на основе которых принимались индивидуальные решения на микро- уровне и формировались индивидуальные параметры экономической активности субъектов. Саморегулирование рыночной экономики происходит благодаря этой обратной связи между микро- и макро- экономическими процессами.

*«Одно из самых ранних открытий в экономике — оно, безусловно, восходит к Смиуту — состоит в том, что эти совокупные паттерны формируются из индивидуального поведения, а индивидуальное поведение, в свою очередь, реагирует на эти агрегированные паттерны: возникает рекурсивная петля. Именно этот рекурсивный цикл связан со сложностью. Сложность — это не теория, а направление в науке, изучающее, как взаимодействующие элементы в системе создают общие закономерности и как эти общие закономерности, в свою очередь, вызывают изменение или адаптацию взаимодействующих элементов. ... Сложность связана с формированием — с формированием структур — и с тем, как это формирование влияет на обуславливающие его объекты. Взглянуть на экономику ... с точки зрения*

*сложности, это означало бы задаться вопросом, как она развивается, а это означает подробное изучение того, как совместное поведение отдельных агентов формирует некоторый результат и как это, в свою очередь, может изменить их поведение как результат. Другими словами, сложность спрашивает, как индивидуальное поведение может отреагировать на паттерн, который они вместе создают, и как этот паттерн изменится в результате. (W. Brian Arthur. Complexity Economics: A Different Framework for Economic Thought,” in Complexity and The Economy, New York, NY. Oxford University Press, 2015, p. 3.)<sup>73</sup>*

Как и в случае индивидуальных цен, все индивидуальные параметры экономической активности субъектов формируются на основе осознанно принимаемых ими решений. Но поскольку не существует единого центра, координирующего действия субъектов, то формирование макро-экономических параметров и рыночных цен на основе этих индивидуальных параметров происходит *стихийно*. «Ибо, в условиях отсутствия внешнего регулирования, из всего хаоса некоординируемых действий множества самостоятельных агентов, стихийно формируется само то множество различных индивидуальных параметров, из которых формируются единые параметры системы. Это существенный фактор обуславливающий элементы стихийности и неопределенности в саморегулируемой децентрали-

---

<sup>73</sup> «То, что до сих пор казалось загадочным, необъяснимым или даже парадоксальным, вдруг становится совершенно ясным. Мы обнаруживаем, что коллективное поведение множества отдельных индивидуумов (будь это атомы, молекулы, клетки, животные или люди) и, в конечном счете, их собственная судьба определяется ими же самими в ходе их взаимодействия друг с другом: через конкуренцию, с одной стороны, и кооперацию — с другой. . . . В этом смысле синергетику можно рассматривать как науку о коллективном поведении, организованном и самоорганизованном, причем поведение это подчинено общим законам. Когда какая-нибудь наука заявляет об универсальности своих законов, это тотчас же вызывает весьма важные последствия. Синергетика опирается на очень разные дисциплины, среди которых не только физика, химия и биология, но также социология и экономика...» (Хакен, 2003, 24-25) «Когда мы в дальнейшем будем говорить о коллективном поведении, мы будем подразумевать под этим такое поведение, при котором люди действуют так, словно они сговорились между собой.» (Там же, 165) «Здесь мы снова сталкиваемся со своеобразными взаимоотношениями между отдельными индивидуумами и упорядоченной структурой. Структура подчиняет себе индивидуумы; однако верно и обратное: именно индивидуумы и поддерживают существование структуры.» (Там же, 189)

зованной экономике, в которой макроэкономический порядок рождается из микроэкономического хаоса.» (Leishvily. 2021, 12.)

3. Ценообразование происходит не на микро-уровне. Оно происходит во всей системе в целом, одновременно на микро- и макро-уровнях. Без ясного понимания как это происходит, невозможно преодолеть разрыв между микро- и макро- экономическими теориями.

### 3.6. Стоимость

1. Стоимость изучается экономической наукой с самого начала зарождения этой науки.<sup>74</sup> Но в экономической теории проблема стоимости оказалась настолько трудной, что неоклассики вообще перестали ее исследовать и практически подменили ее проблемой цены. В результате этого неясной остались обе проблемы – как проблема стоимости, так и проблема цены.

«Общая проблематика стоимость, ... - это попытка связать поверхностные явления экономической жизни с какой-то внутренней структурой или порядком. ... Эмпирическое исследование процесса

---

<sup>74</sup> В русскоязычной литературе вместо термина *ценность*, обычно используется термин *стоимость*. В связи с этим В. Ильенков пишет: «В переводах экономического термина ... прочно утвердился один – «стоимость». Этим достигается строгое выделение политико-экономического смысла термина, его отличие от морально-этического и т.п. аспекта слова «ценность». ... Ни в одном из европейских языков, ... такого разведения «ценности» и «стоимости» нет ... .. русский перевод создает представление, будто «ценность вообще» – это одно, а «стоимость» – это другое.» (Ильенков, <http://caute.ru/ilyenkov/texts/daik/wert.html>) Однако в действительности «стоимость» есть лишь одна из форм проявления «ценности вообще», т.е. аксиологической ценности. Поэтому «стоимость», как экономический термин, недостаточно точно отражает семантику этого понятия. Это проявляется также и в том, что «стоимость» ассоциируется скорее с *затратами*, чем с *полезностью*, и в этом смысле способствует заведомо предвзятой, искаженной интерпретации экономической действительности. Но поскольку термин «стоимость» уже утвердился в литературе, и для краткости изложения, далее в тексте, в ряде случаев, используется также и термин «стоимость». Термин «*общественная экономическая ценность*» будет использоваться преимущественно в тех случаях, когда, в зависимости от контекста, необходимо будет подчеркнуть ее отличие от «*индивидуальной экономической ценности*». Оба этих термина будут использованы в одном и том же смысле. Чтобы не запутаться в терминологии, отметим, что согласно данной концепции ценности и оценки существуют как *индивидуальные*, так и *общественные*. Под индивидуальными подразумеваются *субъективные* ценности и оценки, а под общественными ценностями и оценками – соответственно, *стоимость* и *рыночные цены*.

обеспечения благами является важной, действительно конституирующей частью экономического исследования, но это не единственная такая часть. Не менее необходимым для существования того, что мы называем экономической мыслью, является уровень абстрактного исследования - исследования, направленного не на «факты» экономической жизни, а на некую структуру или принцип, находящийся «за» фактами. ... В настоящее время экономика становится исследованием системных свойств, структурных признаков, тенденций, а иногда даже и цели процесса обеспечения благами. Таким образом, за эмпирическими исследованиями проблем распределения мы имеем теоретические предпосылки относительно «работы» ценового механизма; за функциональными уравнениями эконометрических моделей имеются предположения относительно «законов» поведения индивидов или, возможно, даже «законов движения» капиталистической системы: за матрицами затраты-выпуск подразумеваются «производственные функции», такие же абстрактные изображения идеализированного поведения исследуемых отраслей». (Heilbroner, 1988, 106 - 107) <sup>75</sup>

Для того, чтобы разобраться в проблеме стоимости, необходимо понять как происходит ее формирование путем агрегирования субъективных экономических оценок, а вместе с ними и субъективных экономических ценностей, которые они выражают.

---

<sup>75</sup> «Каждый экономист знает, что Смит, несмотря на его притчу о бобрах и оленях, чувствовал необходимость объяснить цены на основе, отличающейся от чисто трудовых затрат. Это произошло потому, что он признал, что на всех социальных стадиях, кроме «примитивного» общества, капитал и земля, несомненно, были вовлечены в процесс ценообразования, и что теория стоимости, игнорирующая их, не может служить фундаментом для объяснения основ обмена. Таким образом, Смит использовал свое известное обращение за помощью к описанию меновой стоимости как составленной из «естественных» цен трех составляющих элементов затрат в товарах - заработной платы, земельной ренты и прибыли на капитал. Каждый экономист также знает, что по двум причинам это неудовлетворительная основа для решения проблемы стоимости. Во-первых, он игнорирует тот факт, что заработная плата, рента и прибыль сами по себе являются ценами, отношение которых к какому-либо упорядочивающему принципу само требует объяснения, а не игнорирования. Во-вторых, он не дает ответа на вопрос: «В чем субстанция или, если хотите, природа «стоимости», которая входит во все три элемента?» Что касается труда, как мы видели, экономисты-классики упустили из виду проблему определения общей единицы усилия. Но даже если предположить, что некто может создать такую единицу из «тяжелого и хлопотливого» труда, для земли и капитала никогда не применялось никакого эквивалента с точки зрения основной единицы затрат.» (Heilbroner, 1988, 116-117.)



2. В каждом меновом акте при сопоставлении ценностей обмениваемых товаров, обе стороны руководствуются своими субъективными оценками и противоположными интересами. В случае бартерного обмена стороны оценивают субъективную ценность продаваемых товаров со стороны индивидуальных затрат на их производство и реализацию, а субъективную ценность покупаемых товаров оценивают со стороны субъективной полезности, приобретаемой через эти затраты. Каждая сторона в обмене лишь по своей субъективной шкале ценностей сопоставляет ценность продаваемого товара с ценностью - покупаемого. Решение об обмене принимается только в том случае, если для каждой стороны полезность покупаемого товара больше затрат на производство и реализацию – продаваемого; иначе, если субъективная ценность покупаемого товара больше субъективной ценности продаваемого. В случае отсутствия прироста ценности сделка теряет для них экономический смысл.

Возможность того, что обе стороны получают прибавочную ценность, обусловлена тем фактом, что, во-первых, стороны имеют различные системы ценностей, и, во-вторых, они имеют зеркально-противоположное отношение к обмениваемым товарам. Товар, который для одной стороны есть воплощение затрат, для другой стороны есть воплощение полезности. Однако диапазон меновых пропорций, приемлемых для обеих сторон, имеет свои границы. За пределами этого диапазона сделка не может быть взаимовыгодной, так как в этом случае выгода какой-либо стороны становится возможной только за счет потерь другой стороны.

Но и в пределах указанного диапазона, каждая сторона стремится к максимизации своей выгоды - минимальными затратами получить максимум полезности. Это находит свое проявление в стремлении каждой стороны обменять меньшее количество своих товаров на возможно большее количество покупаемых товаров. Поэтому, хотя сделка остается взаимовыгодной, но она может быть *более* выгодной для одной стороны, и *менее* выгодной – для другой. Фактические меновые пропорции, в пределах взаимно приемлемого диапазона, зависят от переговорной силы участников сделки. Но если обмен состоялся, то он состоялся по определенной пропорции и, следовательно, каждый товар получил свою индивидуальную цену,

выраженную в количестве обмененного на него противоположного товара.

3. Общество не может непосредственно воспринимать стоимость товаров, т.е. их общественную экономическую ценность. Для этого нужны рыночные цены, т.е. их общественные оценки. Как было показано, общественные оценки формируются на основе индивидуальных цен в отдельных меновых актах, а индивидуальные цены – на основе индивидуальных, т.е. субъективных оценок. То есть, в конечном счете, общественные оценки есть результат агрегирования индивидуальных оценок. Но поскольку сами индивидуальные оценки сформированы на основе индивидуальных ценностей,<sup>76</sup> то сама логика формирования общественных оценок подсказывает, что вместе с их формированием на основе индивидуальных оценок, в том же процессе, происходит формирование общественных ценностей на основе индивидуальных ценностей. А это означает, что общественные оценки отражают общественные ценности подобно тому, как индивидуальные оценки отражают индивидуальные ценности. Выражаясь другими терминами, стоимость товаров внешне проявляются в рыночных ценах.<sup>77</sup> При этом стоимость товаров так же формируются на основе субъективных ценностей, как и рыночные цены – на основе субъективных оценок.

Но это одна сторона процесса формирования стоимостей и рыночных цен. Другая сторона этого процесса есть обратное воздействие стоимостей и рыночных цен на субъективные ценности и оценки, которое происходит с помощью описанных выше обратных связей между микро- и макро-экономическими процессами.

4. Обмен товарами между двумя экономическими субъектами есть элементарный меновой акт  $x\mathbf{A} = y\mathbf{B}$ , из которого рождается рыночная экономика. За внешней простотой этого акта скрывается проблема,

---

<sup>76</sup> Индивидуальные, т.е. субъективные оценки индивида формируются в результате *соизмерений* различных субъективных ценностей, которые ему придется делать всегда, когда принимает решение и делает выбор между ценностями различных благ. Со временем, в результате многократных повторений, в его сознании определенные оценки закрепляются за определенными благами (до тех пор, пока не произойдет переоценка ценностей). Таким образом формируется система субъективных оценок индивида.

<sup>77</sup> «... общая проблема ценности - это попытка привязать поверхностные явления экономической жизни к какой-то внутренней структуре или порядку.» (Heilbroner, 1988, 105)

которую обнаружил уже Аристотель. «Итак, монета, словно мера, делая вещи соизмеримыми, приравнивает; и как без обмена не было бы [общественных] взаимоотношений, так без приравнивания – обмена, а без соизмерения – приравнивания. Конечно, в действительности вещи столь различные не могут стать соизмеримы, но, если иметь в виду потребность (*следовательно, также и полезность* – П.Л.), основания [для соизмерения] достаточны.» (Аристотель, 1983, 157.) Указывая на потребность как *достаточное основание* для соизмерения. Аристотель дает верный *ориентир* для дальнейшего анализа, хотя сам не углубляется в эту проблему.<sup>78</sup>

Соизмеряться могут только однокачественные величины. Как эмпирические объекты, обмениваемые товары качественно различаются друг от друга; их свойства несоизмеримы. Некоторые товары могут обладать какими-либо общими свойствами, но, таким общим качеством, которым обладают абсолютно все товары без исключения, и на основе которых они могут соизмеряться, согласно вышеизложенному, может быть только их способность удовлетворять потребность вообще, абстрактную потребность. Поскольку обратной стороной абстрактной потребности является абстрактная полезность, то значит общим качеством товаров является абстрактная полезность. А предполагая, что товары производятся потреблением товаров, нетрудно логически прийти к заключению, что общим качеством всех товаров, помимо абстрактной полезности, являются также и абстрактные затраты и, следовательно, стоимость, как единство абстрактной полезности и абстрактных затрат.

5. Однако возникает еще и другая проблема. Получается, что обмениваемые товары одновременно должны быть, и равны, и не равны. Они должны быть равны как общественные ценности (стоимости) и не равны – как субъективные ценности. Каждый субъект принимает решение об обмене только если субъективная ценность покупаемого

---

<sup>78</sup> Но если не указать на различие между конкретными и абстрактными потребностями (и соответствующими им полезностями), то возникает возражение. Ибо конкретные потребности (полезности) так же «... столь различные не могут стать соизмеримы», как и «вещи», о которых пишет Аристотель. Комментируя цитируемую мысль Аристотеля, Маркс пишет: «"Обмен, — говорит он, — не может иметь места без равенства, а равенство без соизмеримости" ... . Но здесь он останавливается в затруднении и прекращает дальнейший анализ формы стоимости.» (Маркс, 1978, 81.)

товара больше субъективной ценности - продаваемого.<sup>79</sup> Это возможно только благодаря тому, что субъективные ценности контрагентов различаются друг от друга. Иначе сделка не может быть выгодной одновременно для обоих субъектов. Но как общественные ценности обмениваемые товаров равны.

Дело в том, что каждая сторона в обмене есть равноправный член общества и каждый из них представляет часть общественного спроса на покупаемый товар и часть общественного предложения продаваемого товара. Если данная единичная сделка свершилась, значит в их лице общество признало общественную полезность каждого из обмениваемых товаров, и, соответственно, признало полезность общественных затрат на производство каждого из них. Поэтому, рассматривая обмен товаров ( $x\mathbf{A} = y\mathbf{B}$ ) между двумя субъектами, в их лице общество сопоставляет общественную полезность покупаемых товаров с общественными затратами на производство продаваемых товаров. Если меновой акт состоялся, то это подтверждает взаимное признание субъектами, как представителями общества, общественных ценностей обеих товаров.

Таким образом, данная единичная сделка подтверждает, что в данной меновой пропорции обмениваемые товары представляют собой равновеликие стоимости (общественные ценности), но различные по величине субъективные ценности.<sup>80</sup> Затраты и полезности обменива-

---

<sup>79</sup> «Французский экономист 18-го века Кандильяк писал: «Неверно, что при товарном обмене равная стоимость обменивается на равную стоимость. Наоборот, каждый из двух контрагентов всегда отдает меньшую стоимость взамен большей . . . Если бы действительно люди обменивались только равными стоимостями, то не получалось бы никакой выгоды ни для одного из контрагентов. На самом деле оба получают, или, по крайней мере, должны получать, выгоду. Каким образом? Стоимость вещей состоит лишь в их отношениях к нашим потребностям. Что для одного больше, то для другого меньше, и обратно . . .» (Цит. по: Маркс, 1978, 169-170.) (Очевидно, что под «стоимостью» здесь подразумеваются субъективные ценности.)

<sup>80</sup> При этом следует учесть, что индивидуальные параметры производства, потребления и обмена существенно различаются для разных индивидов. Но все они могут быть выражены как в субъективных оценках, несоизмеримых для различных индивидов, так и в единых для всех общественных оценках, т.е. в рыночных ценах. На основе индивидуальных параметров формируются средне-общественные параметры путем агрегирования и усреднения. Также следует отметить, что индивидуальные цены меновой сделки формируются на основе субъективных оценок сторон. Индивидуальные цены есть лишь меновые пропорции в отдельно взятой рыночной сделке, сформированные в результате договора сторон. Субъективные ценности и оценки различных индивидов уникальны, они не

емых товаров, несоизмеримые в субъективных оценках сторон, становятся соизмеримыми в единой системе рыночных цен, в которых выражены общественные затраты и общественные полезности всех товаров.

6. Говоря о *субъективных* ценностях, обычно подразумеваются индивидуальные ценности, которые так же уникальны, как и сами индивиды. А под общественной ценностью обычно подразумевается *объективная* ценность. Однако, общественная ценность, которая формируется на основе взаимодействия индивидуальных ценностей, является объективной только по отношению к индивидам. Ибо общественные ценности товаров, хотя и формируются на основе самих субъективных ценностей взаимодействующих индивидов, но они не зависят от ценностей кого-либо из них в отдельности. Однако, по своей природе общественные экономические ценности также являются субъективными ценностями в том смысле, что представляют собой ценности общества как коллективного субъекта. Они существуют лишь в интересубъективном пространстве общественного сознания. Общественные экономические ценности есть отношение общества к тем или иным экономическим благам как к *общественно полезным* благам, способным удовлетворять его потребности. А после удовлетворения его потребностей полезность этих благ воспринимаются как *общественные затраты*.

7. По аналогии с индивидуальными ценностями, общественные ценности, представляют собой единство полезности и затрат. Но подразумеваются полезности и затраты общества как коллективного субъекта. Другими словами, стоимость есть единство *потребительной стоимости* и *производственной стоимости*. В данном случае, потребительная стоимость понимается как стоимость увиденная со стороны *общественной полезности*,<sup>81</sup> в отличие от производственной стоимости, которая отражает стоимость со стороны *общественных затрат*. При этом, производственная стоимость состоит из двух компонентов – 1) суммы полезностей принесенных в жертву общественных ресурсов и

---

соизмеримы и потому непосредственно не поддаются агрегированию. Однако формирование рыночных цен на основе индивидуальных цен, автоматически означает, что и формирование общественных ценностей (стоимости) происходит на основе субъективных ценностей.

<sup>81</sup> Потребительная стоимость здесь понимается как *абстрактная* полезность, а не как *конкретная* полезность, как это представлено в *Капитале* К. Маркса.

2) духовных усилий общества, связанных с принятием экономических решений.<sup>82</sup>

8. Полезность – это только *предположение* относительно способности блага удовлетворить потребность. Истинность или ложность этого предположения станет ясной только тогда, когда полезность превратится в затраты или потери, т.е. тогда, когда самой полезности уже не будет. А затраты – это только *воспоминание* о полезности блага, уже удовлетворившего потребность. То есть воспоминание о том, что было, а не знание о том, что есть. Иначе говоря, ни полезность, ни затраты, не есть нечто непосредственно сущее. Они есть либо предположение, либо воспоминание о специфически-человеческом, телеологическом отношении субъекта к тому или иному благу. Значит и ценность, как единство полезности и затрат – это то, чего нет в наличном бытии, а существуют только в индивидуальном и коллективном сознании в виде ментальных актов предположения и воспоминания. Т.е. это чисто ментальные процессы. Однако, именно на их основе делается выбор между альтернативами, принимаются экономические решения, возникают индивидуальные и рыночные цены, которые координируют действия самостоятельных субъектов, регулируют экономические процессы и формируют макроэкономический порядок из микроэкономического хаоса.

### 3.7. Закон стоимости

1. Как видим, несмотря на кажущуюся независимость экономических субъектов. в действительности все они зависят друг от друга. Но их связи, которые основаны на обмене равными стоимостями, скрыты в глубинных экономических структурах. «Проблематика ценностей касается природы этой «глубокой структуры» экономической жизни и того,

---

<sup>82</sup> Как станет ясно из дальнейшего анализа, источником прибавочной стоимости являются духовно-волевые усилия общества как коллективного субъекта, связанные с предпринимательством. «Согласно Гегелю, определения стоимости нельзя получать так, как их получил Маркс. Гегелевский адепт сказал бы про первые разделы «Капитала», что здесь за всеобщие определения стоимости приняты определения одной особенной формы стоимости, что это не всеобщие определения. Всеобщие же определения стоимости он порекомендовал бы «выводить» из определений разумной воли (так они и выводятся Гегелем в «Философии государственного права»).» (Ильенков, 1960, 52.)

каким образом она влияет на поверхностные явления производства и распределения. Следовательно, должно быть очевидно, почему поиск такой структуры, объяснение ее связи с миром явлений является извечным вопросом огромной важности. ... Цены связывают мир действий с миром порядка. Следовательно, «теория» ценностей незаменима для понимания того, как капиталистическая система, в значительной степени управляемая ценовыми стимулами, стремится к некоему детерминированному результату.» (Heilbroner, 1988. 106 – 107.) «... механизмы, с помощью которых внутренние принципы передают свою структуру внешней поверхности ... служат лишь средством, с помощью которого эмпирический мир направляется к определенной конфигурации. Поиск ценности — это исследование обоснования и характеристик этой конфигурации. Как выразился Адольф Лоу: «Предположим, что всеобщая амнезия уничтожит знания обо всех существующих ценах, будет ли существовать правило для их восстановления?»» (Там же, 107 – 108.).

Как было показано, таким «правилом для восстановления цен» будут меновые отношения между отраслями, которые производят товары друг для друга и обмениваются ими. А меновые отношения между теми или иными отраслями формируются стихийно, как совокупность множества индивидуальных меновых актов между контрагентами, обменивающимися товарами этих отраслей. Соответственно, рыночные цены формируются как средневзвешенные величины от всего множества индивидуальных цен в отдельных меновых актах. В таких условиях, когда платежеспособность каждой отрасли обусловлена ее производством, каждая отрасль, в условиях равновесия, производит в соответствии с платежеспособными потребностями всех других отраслей. Однако процессы формирования самих *индивидуальных цен* (в отдельных меновых актах), и *рыночных цен* (как меновых отношений между отраслями), обусловленные индивидуальными и общественными ценностями, скрыты в «глубоких структурах экономической жизни». Но как это происходит?

2. Для того, чтобы понять чем обусловлены меновые отношения между товарами на рынке, необходимо заглянуть по ту сторону рыночных процессов. Ведь за рыночными процессами стоят производство и потребление. На рынке происходит лишь обмен продуктами производства на эквивалентной основе. (Этот процесс опосредован их

обменом на деньги, но в данном контексте это не имеет значения.) В результате рыночного обмена эти продукты от производителей переходят во власть потребителей, которые потребляют их в качестве ресурсов для производства своих продуктов. Но эти потребители тоже являются производителями, с тем отличием, что после меновых актов, вместо прежних продуктов, они уже владеют ресурсами. Ибо продукты, которые они приобрели друг от друга через обмен, стали для них ресурсами, которые они будут потреблять для воспроизводства опять тех же продуктов. Эти вновь произведенные продукты опять будут вынесены на рынок и обменены на все те ресурсы, которые необходимы для дальнейшего производства тех же продуктов и т.д. (Круг замкнулся) Все эти процессы в динамике принимают характер замкнутой системы сложно переплетенных встречных товарных потоков, имеющих сетевой патерн. Но они скрыты. За встречными товарными и денежными потоками скрываются встречные потоки самих товаров. Товары выносятся на рынки для обмена как продукты производства, а после обмена они становятся ресурсами для воспроизводства тех же продуктов.

2. Производство продуктов путем потребления ресурсов есть не что иное как уничтожение одних благ ради создания – других, и, в определенном смысле, есть «обмен» ресурсов на продукты. А в условиях товарного производства это есть обмен *потребляемых товаров* на – *производимые*. А так как все субъекты покупают потребляемые ими товары, а продают - производимые, то, в конечном счете, получается, что в процессе потребления и производства, все субъекты меняют *потребляемые* товары на – *производимые*, а на рынке, наоборот, меняют *производимые* товары – на *потребляемые*. А это, в свою очередь, означает, что если рыночный обмен происходит на эквивалентной основе, то и обмен ресурсов на продукты в процессе производства и потребления тоже должен происходить на эквивалентной основе.

3. Каждый товар является продуктом, производимым из других товаров, являющихся ресурсами по отношению к производимому продукту. Количественные соотношения между расходуемыми ресурсами и производимыми продуктами выражаются *производственной функцией*. Сам производимый продукт также является одним из ресурсов в составе производственных функций других продуктов и т.д.



Таким образом, в замкнутой системе взаимосвязанных производственных функций проявляется *сетевой патерн* экономических взаимосвязей между производимыми и потребляемыми товарами.

4. Производственная функция любого товара представляет собой своего рода функцию «меновых отношений» между производимыми и потребляемыми товарами. Производственная функция того или иного товара показывает какие количества различных других товаров необходимо принести в жертву для единицы производимого товара. При помощи *расходных коэффициентов* производственная функция показывает какие количества различных товаров «обмениваются» на единицу производимого товара.<sup>83</sup> Из вышесказанного следует, что в расширенном понимании, для экономики в целом, *производственная функция* есть вместе с тем *потребительская функция*. Ибо в общем смысле, производство и потребление есть один и тот же процесс. И то, и другое осуществляются как в секторе производства, так и в секторе потребления.

5. В конечном счете, производство продуктов из ресурсов есть такой же обмен товаров, как и рыночный обмен, с той лишь разницей, что в первом случае субъект получает желаемый товар путем *уничтожения* потребляемых товаров, а во втором случае – путем *отчуждения* продаваемого товара. Другими словами, *рыночные цены* есть коэффициенты обмена товаров между разными субъектами, а *расходные коэффициенты* есть коэффициенты обмена между различными товарами, принадлежащими одному и тому же субъекту. Он как-бы «обменивает» свои ресурсы на свои же продукты. При этом, если рыночные цены есть коэффициенты, которые регулируют и уравнивают процессы внутри экономической системы и обеспечивают ее операциональную замкнутость, то расходные коэффициенты регулируют

---

<sup>83</sup> Напоминаем, что согласно данной концепции домохозяйства выполняют в секторе производства такую же роль, что и фирмы – в секторе производства. Они являются не только потребителями, но и производителями. Будучи собственниками факторов производства они воспроизводят первичные ресурсы в виде *прав* временного пользования услугами факторов производства. Поэтому, в данном исследовании производственная функция предполагает не только производство (конечных и промежуточных) продуктов, но и воспроизводство первичных ресурсов. Соответственно, вместо *производственных коэффициентов* здесь предполагаются *нормы потребления* конечных продуктов, или *потребительские нормы*. Удобнее поэтому, для краткости, использовать термин «расходные коэффициенты» в качестве общего термина, который подразумевает как производственные, так и потребительские коэффициенты.

взаимодействие между системой и ее внешней средой, тем самым поддерживают каузальную открытость системы. Рыночные цены и расходные коэффициенты представляют собой взаимосвязанные подсистемы единой системы *меновых коэффициентов*.<sup>84</sup> Этим обусловлено то, что выбор технологий и потребительских схем зависит от системы цен также, как и сами цены зависят от применяемых технологий и потребительских схем. Обе подсистемы коэффициентов сообща обеспечивают саморегулирование рыночной экономики, ее стремление к динамическому равновесию внутри системы посредством скоординированных реакций на дестабилизирующие воздействия внешней среды. То есть вся логика самоорганизации рыночной экономики, основана на *единой системе коэффициентов обмена* товаров.

6. В процессе производства обмен ресурсов на продукты происходит в соответствии с *расходными коэффициентами*. А на рынке, если игнорировать «денежную вуаль», произведенный продукт обменивается на ресурсы, необходимые для его производства, в соответствии с *относительными ценами*. В конечном счете речь идет о взаимно противоположных процессах обмена ресурсов на продукты и продуктов – на ресурсы. Ведь ясно, что, если определенные количества различных ресурсов потребляются для производства определенного количества данного продукта, то, для продолжения производственного процесса, необходимо этот произведенный продукт обменять на рынке на те же ресурсы, которые необходимы для его воспроизводства. Поэтому, между коэффициентами обмена ресурсов на продукты и продуктов на ресурсы, существует определенная взаимосвязь.<sup>85</sup> Благодаря взаимозависимости между расходными коэффициентами и относительными ценами обеспечивается гомеостаз экономической

---

<sup>84</sup> Этим обусловлено то, что выбор технологий и потребительских схем зависит от системы цен также, как и сами цены зависят от применяемых технологий и потребительских схем.

<sup>85</sup> Так если проследить взаимосвязь между расходными коэффициентами сектора производства и сектора потребления, то увидим, что между ними существует обратная связь – уменьшение одних связано с увеличением других; такая же обратная связь существует между ценами первичных ресурсов и конечных продуктов. Например, если в результате технологического прогресса сокращаются технологические нормы в секторе производства, то, во-первых, уменьшаются цены конечных продуктов относительно цен первичных ресурсов, и, во-вторых, увеличиваются потребительские нормы в секторе потребления.

системы, обеспечивающий постоянное стремление экономики к динамическому равновесию несмотря на изменения во внешней среде.

7. Рыночное предложение зависит от производства, а спрос – от потребления, а потребление само есть производство, от которого зависит предложение. И эта круговая каузальность между производством, предложением, спросом и потреблением существует не только на макроэкономическом уровне, но для каждого отдельного субъекта и каждой отрасли. И все эти процессы переплетаются в сложной сети взаимосвязей таким образом, что в результате экономика стремится к равновесию, как своему оптимальному состоянию. В этом состоянии в экономике производится только то, что потребляется, и потребляется только то, что производится. Соответственно, рыночный спрос равен рыночному предложению, производство равно потреблению, а платежеспособные потребности равны производственным возможностям, ибо платежеспособность потребностей обусловлена производственными возможностями.

8. Из самой логики функционирования рыночной экономики вытекает, что в результате столкновения интересов множества продавцов и покупателей на рынке, устанавливается конкурентное равновесие между спросом и предложением, которое, в свою очередь, трансформируется в равновесие между производством и потреблением. И наоборот, равновесие между производством и потреблением обуславливает равновесие между спросом и предложением. И вся экономика предстает как единая система коллективных действий, в результате которых происходит постоянное преобразование одних благ в другие в соответствии с потребностями общества.

9. Итак, поскольку рыночный обмен по относительным ценам есть эквивалентный обмен, то и обмен потребляемых товаров на производимые на основе расходных коэффициентов тоже должен происходить на эквивалентной основе. Таким образом, в условиях равновесия, стоимость потребляемых и производимых товаров, так же как и стоимость продаваемых и покупаемых товаров, должны быть равны. Это есть *закон стоимости*.

## 3.8. Прибыль и сбережения

### а) Разница между доходами и расходами

1. Предприниматели являются собственниками Предпринимательского фактора производства. Услуги этого фактора воплощены в продаваемых продуктах, а плата за них есть *прибыль*, которая входит в состав их цены. Но поскольку цены продуктов изменчивы и зависят от рыночной конъюнктуры, то прибыль есть остаточная величина, после вычета расходов на производство из полученных доходов. Рыночные цены предоставляют лишь возможность получения как прибыли, так и убытка. Реализация этой возможности связана с *риском* потерь затраченных ресурсов. Этот риск особенно велик в условиях рыночной экономики, в которой получение доходов зависит от решений не только самого производителя, но и - других субъектов. Поэтому от производителей требуются волевые усилия для предоставления предпринимательских услуг, а от потребителей – оплата этих услуг.

*Воздержание* является услугой, которую собственники факторов производства, оказывают обществу. Тем самым они аккумулируют необходимые ресурсы для инвестирования. Результатом воздержания являются *сбережения*, которые являются частью доходов. Но, в условиях рыночной экономики доходы потребителей (как продавцов первичных ресурсов) также зависят не только от их решений, но и от решений других субъектов. У них нет гарантий, что в будущем получат доходы, достаточные для удовлетворения их будущих потребностей. Поэтому они должны делать сбережения в качестве страхования будущих расходов. Это также и от потребителей требует волевых усилий, результатом которых также является превышение доходов над расходами, т.е. сбережения. Усилия потребителей также должны быть оплачены производителями (для которых эти сбережения являются источником инвестиций), как и усилия производителей оплачиваются потребителями. Поэтому и получается, что не только потребители оплачивают *прибыли* производителей, но и производители оплачивают *сбережения* потребителей.

2. *Прибыль* и *сбережения* представляют собой разницу между доходами и расходами субъектов. Прибыль есть разница между доходами и расходами производителей, а сбережения – между

доходами и расходами потребителей.<sup>86</sup> «Чередование доходов и расходов имеет место и в сфере производства и в сфере потребления. .... Доходы производителей есть расходы потребителей, а расходы производителей - доходы потребителей. Соответственно и разность между доходами и расходами принимает для них зеркально-противоположные формы прибыли и сбережения. Но именно поэтому прибыль и сбережения внутренне взаимосвязаны. Коль скоро доходы одних есть расходы других и наоборот, то прибыль и сбережения не могут быть независимыми величинами.» (Леиашвили, 2011, 97.)

3. Как *производитель* субъект должен так осуществлять расходы, чтобы в результате получать превышающие их доходы, т.е. получать некоторый излишек доходов над расходами. Это требует *предпринимательских усилий*. А как *потребитель*, субъект должен так осуществлять расходы из своих доходов, чтобы в результате оставался некоторый излишек доходов. Это требует *воздержания и бережливости*. Но субъекты одновременно являются, и производителями, и потребителями. В определенном смысле, это означает, что, прибыли и сбережения, также как доходы и расходы, имеют все экономические субъекты.

4. В обчном понимании, прибыль получают производители, а сбережения – делают потребители и кажется, что между ними нет ничего общего. Но в более глубоком смысле, между прибылью и сбережениями одновременно существует, и тождество, и различие, так же, как и между другими, диалектически взаимосвязанными категориями - производством и потреблением, производителем и потребителем, доходами и расходами, продуктами и ресурсами, полезностью и затратами, и т.д. Прибыль и сбережения *тождественны* в том смысле, что оба они есть превышение доходов над расходами, но *различаются* в зависимости от того, доходы порождаются расходами, или расходы - доходами. Но доходы и расходы всегда чередуются во времени. От субъекта зависит, как он относится к своей активности - как к производству, или как к потреблению. От этого зависит, соотносит ли он доходы с предшествующими им и *породившими их* расходами, или, наоборот, - с последовавшими за ними и *обусловленными ими* расходами. Соответственно, прибыль и сбере-

---

<sup>86</sup> Приэтом, предприниматели, являясь субъектами сектора производства, являются также и собственниками Предпринимательского фактора.

жения одного и того же субъекта (как разница между его доходами и расходами) могут быть равны или различаться по величине. Прибыль может быть и больше, и меньше сбережений. Это зависит от принимаемых субъектом решений и результатов его действий. Таким образом, от самого субъекта зависит, относится ли он к превышению доходов над расходами как к прибыли, или как к сбережениям.<sup>87</sup>

## в) Постановка проблемы

1. В рыночной экономике товары производятся путем потребления товаров и, значит, одни стоимости создаются путем уничтожения других. Это рекурсивные процессы. При этом, весь процесс происходит во времени. Поэтому в условиях равновесия, в течение данного отрезка времени потребляется то, что производится и производится то, что потребляется. Соответственно, создается такая же по величине стоимость товаров, какая и уничтожается. А поскольку все субъекты производят товары друг для друга, и потом покупают их друг у друга, то, во-первых, доходы одних субъектов должны быть равны расходам – других, и, во-вторых, доходы самих субъектов должны быть равны их расходам. Но при таком понимании экономических процессов не остается места для *прибыли* и *сбережения*, которые подразумевают, что в течении рассматриваемого отрезка времени доходы *всех* экономических агентов должны быть больше их расходов.

2. Также и на макро-уровне, поскольку конечные продукты производятся из первичных ресурсов, а первичные ресурсы – из конечных продуктов, то получаем замкнутую систему. И как было показано, совокупные стоимости, создаваемые в секторе производства и в секторе потребления, равны. Однако, существование прибыли подразумевает, что в секторе производства, стоимость производимых

---

<sup>87</sup> «Поэтому все экономические субъекты каждое решение относительно расходов принимают с учетом как полученного, так и ожидаемого дохода. Следовательно, решения принимаются с позиций как сберегателя, так и предпринимателя. Ибо в общем случае, превышение ожидаемого дохода над текущими расходами есть его прибыль, а превышение уже полученного дохода над текущими расходами есть сбережения. А в чередовании доходов и расходов от позиции субъекта зависит, будет ли разность между доходами и расходами рассматриваться как прибыль, или - как сбережения.» (Леиашвили, 2011,.98-99.)

товаров больше, чем стоимость - потребляемых,<sup>88</sup> а сбережение подразумевает, что, в секторе потребления, стоимость потребляемых товаров меньше, чем стоимость – производимых. Получается, что в обоих секторах, в условиях равновесия, странным образом возникают излишки стоимости - производится больше, чем потребляется (или потребляется меньше, чем производится). А так как производимые товары продаются, а потребляемые – покупаются, то получается, что в обоих секторах стоимость продаваемых товаров больше стоимости – покупаемых. Возможно ли это?

3. В конечном счете получается, что, согласно условиям равновесия, в одном и том же отрезке времени производство равно потреблению, спрос равен предложению, продажи равны покупкам, и тем не менее, все получают больше доходов, чем расходуют, и получают излишек. Это явно логическое противоречие. При этом, этот излишек доходов над расходами получен обычной продажей товаров на рынке. Это подразумевает, что каждый субъект должен продавать какой-то излишек товаров, сверх того количества, доходы от которых покрывают расходы на производство всего объема продаваемых товаров. Все это наводит на рассуждения по аналогии с логикой марксовой теории *прибавочной стоимости* и *прибавочного продукта*.<sup>89</sup>

---

<sup>88</sup> Во избежание повторного счета мы не учитываем отдельно производство и потребление промежуточных продуктов, ибо согласно Догме Смита, в стоимости конечных продуктов уже учтена стоимость промежуточных продуктов, которая разлагается на стоимость тех же первичных ресурсов.

<sup>89</sup> Маркс согласно своей теории прибавочной стоимости употреблял термины: необходимая и прибавочная стоимость, необходимый и прибавочный продукт, необходимый и прибавочный труд, необходимое и прибавочное рабочее время. «...Работа Сраффы ... послужили основой для окончательного доказательства того, что теоретический анализ заработной платы, прибыли и цен, в пределах прибавочного подхода, был полностью независим от любой «трудовой теории стоимости» и, действительно, что любая трудовая теория неизбежно предстает собой барьер к развитию теории, основанной на прибавочном подходе." (Steadman, 1981, 12-13). «...Прибавочный подход к прибыли и ценам не имеет абсолютно никакой необходимости в какой-либо "трудовой теории стоимости". (Там же, 16)

### с) Прибавочные продукты и сбереженные ресурсы

1. В первую очередь попытаемся заглянуть по ту сторону «денежной вуали» и рассмотреть процессы в терминах бартерной экономики. Дело в том, что эти излишки стоимости воплощены, в продуктах, производимых разными секторами. Продукты каждого сектора являются ресурсами для – другого. А поскольку конечные продукты производятся потреблением первичных ресурсов, а первичные ресурсы – потреблением конечных продуктов, то и излишки стоимости, воплощенные в прибавочных продуктах и в сбереженных ресурсах, уничтожаются и создаются вместе с потреблением и производством этих продуктов и ресурсов. Поэтому, появление этих излишков стоимости одновременно в обоих секторах экономики не то что невозможно, но, наоборот, есть необходимое условие сохранения ее целостности.

«[М]еновые пропорции (цены) на рынке устанавливаются так, что только часть произведенной конечной продукции обменивается на первичные ресурсы, необходимые для производства этой продукции. Т.е. стоимость ресурсов, затраченных в отраслях производственной сферы, равна стоимости лишь одной части произведенного продукта. Та часть произведенного продукта, которая обменивается на ресурсы, необходимые для воспроизводства всего продукта, есть *необходимый продукт*. Остальная часть произведенного продукта есть *прибавочный продукт*, продажа которого приносит прибыль, и которая есть вознаграждение за предпринимательский риск.

Аналогично, только часть воспроизводимых первичных ресурсов обменивается на конечные продукты, необходимые для воспроизводства этих ресурсов (т.е. для удовлетворения текущих жизненных потребностей собственников). Это *необходимый ресурс*. Соответственно, только одна часть ресурсов необходима для оплаты текущего потребления собственников. Остальная часть ресурсов есть *прибавочный* или *сбереженный* ресурс, за счет продажи которого формируются сбережения собственника и которые есть вознаграждение за его воздержание и бережливость. Чем больше воздержание собственника, тем больше сберегается ресурс от его текущего потребления. Ибо общий объем воспроизводимых ресурсов зависит



только от количества факторов производства, находящихся в собственности владельца, а не от объема его потребления.» (Leishvily, 2015, 15-16.)<sup>90</sup>

2. Однако в денежной экономике обмен между первичными ресурсами и конечными продуктами происходит не в форме бартера, а через акты купли-продажи на двух разных рынках – рынке первичных ресурсов и рынке конечных продуктов. Эти рынки взаимосвязаны денежными потоками. Поэтому, в денежной экономике обмен между первичными ресурсами и конечными продуктами принимает следующую форму. Доходами от реализации необходимого продукта оплачиваются первичные ресурсы, необходимые для производства всех продуктов. Плата за эти ресурсы является доходами собственников факторов производства - Зарплата, Рента, Процент. А доход от реализации прибавочного продукта есть Прибыль, которым оплачиваются предпринимательские услуги. Таким образом, из Прибыли, создаваемой предпринимателями (как производителями) в секторе производства, формируется их доход (как потребителей) в секторе потребления.

3. Факторные доходы состоят из доходов от реализации необходимых и сбереженных первичных ресурсов. Доходами от реализации необходимых первичных ресурсов, оплачиваются конечные продукты для текущего потребления собственников производственных факторов и, следовательно, необходимые для воспроизводства первичных ресурсов. Доходы от реализации сбереженных первичных ресурсов формируют денежные сбережения. Таким образом, прибыль и сбережения, как превышение доходов над расходами, являются денежным выражением стоимости прибавочного продукта и сбереженных ресурсов.

4. И прибыль и сбережения есть остаточные величины, которые появляются в конце рассматриваемого периода. Прибыль есть часть дохода от продажи произведенного продукта, которая остается после

---

<sup>90</sup> Приэтом прибавочные продукты являются *прибавочными* только с точки зрения самих предпринимателей, которые своими усилиями производят больше продуктов, чем это необходимо для оплаты потребляемых ресурсов. Но с точки зрения всей экономики прибавочные продукты так же необходимы, как и *необходимые продукты*. Аналогично, сбереженные ресурсы являются *сбереженными* лишь с точки зрения потребителей, которые благодаря воздержанию сберегли их от текущего потребления. Но с точки зрения всей экономики они так же необходимы, как и *необходимые ресурсы*.

вычета расходов на их производство. А сбережение, соответственно, есть часть дохода от продажи первичных ресурсов, оставшаяся после вычета расходов на потребление. Поскольку, прибыль, и сбережения формируются в конце рассматриваемого периода, то, естественно, как денежные ресурсы они не могут быть использованы в том же периоде, в котором они получены как остаточные величины. Так же и сами прибавочные продукты и сбереженные ресурсы, доходами от продажи которых и являются прибыли и сбережения, производятся в одном периоде, а потребляются – в другом. Однако на рынках невозможно различить необходимые продукты от прибавочных продуктов, или необходимые ресурсы от – сбереженных. Прибавочные продукты продаются по тем же ценам, что и необходимые продукты, так же как и сбереженные ресурсы – по тем же ценам, что и – необходимые ресурсы.

5. После всего вышеизложенного, приведенные выше дефиниции *прибыли, сбережения, прибавочного продукта и сбереженного ресурса*, необходимо дополнить следующими положениями:

1) Следует отличать получаемую прибыль от изымаемой. *Получаемая прибыль* равна разнице между доходами от производства и теми расходами, благодаря которым они получены. Эта прибыль есть чистый доход предпринимателя *как производителя* и представляет собой плату за услуги (Предпринимательского фактора производства), которые он оказывает обществу. А *изымаемая прибыль* есть та часть получаемой прибыли, которую он изымает из сектора производства и использует для личного потребления в секторе потребления. Разность между получаемой и изымаемой прибылями используется в секторе производства для выплаты налогов на прибыль, амортизационных отчислений <sup>91</sup> и других целей, необходимых для продолжения производственного процесса.

Изымаемая прибыль есть личный доход предпринимателя *как потребителя*. Подобно другим доходам, он состоит из потребления и сбережения. При этом, личное потребление предпринимателя, как будет показано ниже, представляет собой его инвестирование в человеческий капитал. Что касается сбережений, то источником их формирования, как обычно, является воздержание предпринимателя от личного потребления. По аналогии с прибылью, часть личных сбережений

---

<sup>91</sup> Дополнительные разъяснения относительно амортизационных отчислений будут сделаны ниже.

предпринимателя изымается из сектора потребления. Изымаемая часть личных сбережений предпринимателей, вместе с сбережениями других собственников в секторе потребления, после трансформации в кредитные ресурсы, инвестируется в производство физического капитала в секторе производства.

2) Прибавочный продукт от необходимого продукта, так же, как и сбереженный ресурс от необходимого ресурса, отличается тем, что покупается не текущими доходами, а – ранее полученными. Несколько упрощая,<sup>92</sup> можно сказать, что прибавочный продукт инвестируется в основном в *человеческий капитал*, а прибавочный ресурс в основном - в *физический капитал*. Учитывая вышесказанное, ниже приводятся схемы товарных и денежных потоков, которые облегчат восприятие вышеизложенного.



Рис. 1. Товарные потоки

<sup>92</sup> На данном этапе упрощение делается для удобства восприятия текста. Далее будет показано, что часть прибавочного продукта (прибыли) инвестируется также и в физический капитал, а часть сбереженного ресурса (сбережений) – в человеческий капитал.



Рис. 2. Денные потоки

### 3.9. Капитальные и оборотные блага

#### а) Условность классификации

1. Различные блага требуют различного времени для производства и потребления. Для того, чтобы в экономике не возникли дефициты и излишки, темпы производства и потребления различных благ должны быть синхронизированы. В зависимости от времени, требуемого для их производства и потребления, все товары условно можно разделить на капитальные и оборотные блага.

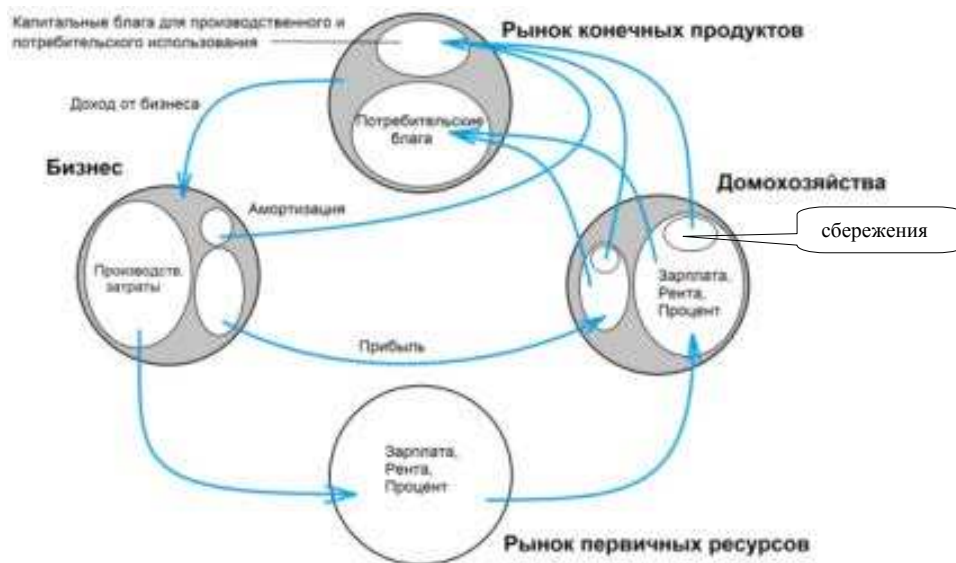
Товары, которые производятся и потребляются в течении одного года, условно можно отнести к оборотным благам, а те, которые требуют для этого большего времени - к капитальным, или инвестиционным благам. Причем, как капитальные, так и оборотные блага, могут иметь как производственное, так и потребительское назначение. В этом смысле, капитальные и оборотные блага есть относительные понятия. Деление товарного мира на те, и другие, зависит от интервала времени, условно принятого за единицу отсчета. При увеличении этого отрезка времени, многие товары, которые ранее считались инвестиционными благам, окажутся в категории оборотных

благ, но если сократить этот интервал времени, наоборот, ряд оборотных благ окажутся в категории инвестиционных благ.

2. Производство капитальных благ требует длительного времени. Чтобы иметь возможность производить капитальные блага, необходимо сберегать ресурсы от текущего потребления и инвестировать их в производство капитальных благ.<sup>93</sup> По логике *бартерных отношений*, в течении всего периода, пока производятся капитальные блага, ресурсы, инвестированные в их производство, потребляются в долг. То есть возникают кредитно-долговые отношения. Поэтому до завершения производства и реализации капитальных благ, их производителям не приходится платить за эти ресурсы. Оплата этих ресурсов произойдет после реализации произведенных капитальных благ.

Но по логике *товаро-денежных отношений*, и ресурсы для производства капитальных благ, и сами капитальные блага, покупаются на рынке за деньги так же, как и все другие товары. При этом кредитно-долговые отношения из сферы чисто товарных отношений переносятся уже в сферу чисто денежных отношений. *Товарный кредит* заменяется *денежным кредитом*. Соответственно, ресурсы для производства капитальных благ покупаются уже денежными кредитами, которые погашаются из будущих доходов от продажи капитальных благ.

3. Если в течении рассматриваемого периода времени благо не потребляется полностью и не исчезает вместе с потреблением, то можно говорить лишь о его *износе*, и о его *услугах*. По мере износа, капитальные блага необходимо восстанавливать. Потребление самих капитальных благ и потребление его услуг не одно и то же. *Услуги*

---

<sup>93</sup> «... инвестиции осуществляются за счет сбереженных ресурсов и прибавочных продуктов. Первые инвестируются в физический капитал, вторые - в человеческий капитал.» (Леиашвили, 2011, 100) В результате инвестиций осуществляется создание инвестиционных благ, восстановление и прирост физического и человеческого капитала. А со временем и природного капитала, в который приходится все больше инвестировать, что бы сохранить его. «Инвестирование в физический и человеческий капитал есть процесс, выходящий за рамки кругооборота необходимого продукта и необходимого ресурса. Инвестирование предполагает другую форму взаимоотношений между потребителем и производителем, нежели текущее производство и текущее потребление. Вместо обмена (купли - продажи) здесь подразумеваются кредитные отношения..... Если кто-то один инвестирует, значит, кто-то другой потребляет в долг. Одно невозможно без другого. Они представляют собой два аспекта одного и того же перераспределения во времени производственных и потребительских возможностей.» (Там же.)

капитала полностью исчезают в самом же процессе потребления. Но сам *капитал* изнашивается постепенно в течении длительного периода, охватывающего ряд условно принятых единиц времени. После полного износа капитала его необходимо восстанавливать. Для его восстановления необходимо определенную часть производимых капитальных благ использовать для замены изношенного капитала, а другую часть - для чистого прироста капитала. Отсюда следует, также, что затраты ресурсов на *восстановление* капитала следует отличать от их затрат на *чистый пророст* капитала. Соответственно, *валовые инвестиции* состоят из *амортизации* и *чистых инвестиций*.

### **в) Конечные и промежуточные капитальные блага**

1. Как было отмечено, в отличие от конечных продуктов и первичных ресурсов, промежуточные продукты потребляются в том же секторе, в котором производятся.<sup>94</sup> Подобно конечным продуктам, промежуточные продукты могут быть как капитальными, так и оборотными благами. И капитальные, и оборотные промежуточные блага производятся и потребляются *в одном и том же секторе*, но различие между ними в том, что оборотные промежуточные блага потребляются в том же периоде, в каком производятся, а капитальные – производятся и потребляются *в разных* периодах времени. При этом, и капитальные, и оборотные промежуточные блага, могут быть как производственного, так и потребительского назначения. Согласно такому пониманию, капитал, произведенный в секторе производства с целью замены изношенного капитала в этом же секторе, есть промежуточный продукт, а его износ – промежуточное потребление.

---

<sup>94</sup> Во избежание недоразумения, мимоходом отметим следующее. Помимо оборотных благ к конечным продуктам относятся капитальные блага, произведенные для чистого прироста капитала, а не для замены – изношенного. Причем капитальные блага могут быть как производственного, так и потребительского назначения. Поэтому, получается, что в составе конечных продуктов капитальные блага производственного назначения производятся в секторе производства, но покупаются и используются собственниками капитала в секторе потребления. Подразумевается, что собственники, купившие эти капитальные блага, используют их в качестве приносящего доход фактор производства. Они продают их услуги предпринимателям в качестве первичного ресурса. Другими словами, речь идет об использовании капитала в экономическом смысле для получения факторного дохода.

2. При покупке капитала производственного назначения собственники инвестируют свои денежные сбережения с целью получения факторного дохода от продажи его услуг. Предприниматели покупают и потребляют эти услуги в качестве первичного ресурса. Но потребление этих услуг невозможно без потребления самого капитала, который изнашивается в этом процессе. Однако, за этот износ предприниматели ничего не платят собственникам капитала. Получается, что сам капитал, они *потребляют в долг*. Но в конечном счете, предприниматель должен за свой счет возместить собственнику этот износ и заменить изношенный капитал - новым.<sup>95</sup> С этой целью, параллельно износу капитала, предприниматели делают денежные сбережения (амортизационные отчисления) из получаемых доходов для замены капитала после его износа. Таким образом получается, что, в отличие от *чистых инвестиций*, которые осуществляются *сбережениями* собственников капитала, *амортизация* осуществляется из *прибыли* самих предпринимателей.

3. Следует особо подчеркнуть, что амортизация есть часть прибыли, а не часть себестоимости продукта, которая в течении длительного времени дозированно включается в стоимость производимых продуктов. Амортизационные отчисления - это чисто финансовая процедура. Она имеет очень отдаленное отношение к реальной потере стоимости капитала по мере его износа. Выбор норм и методов начисления амортизации не зависит от фактического износа капитала. Он зависит от экономической политики государства.<sup>96</sup>

---

<sup>95</sup> Имеется в виду взаимоотношение *функций* предпринимателя и собственника. Однако в действительности предприниматель сам может быть также и собственником капитала. В таком случае логика взаимоотношений выполняемых им функций остается в силе. Если предприниматель сам является собственником, то он должен возместить этот износ самому себе. В противном случае его собственность уменьшится.

<sup>96</sup> В понимании амортизации всегда были споры. Имеются две содержательные характеристики амортизации - (1) износ имущества и (2) формирование фонда для его восстановления. Равномерное распределение амортизации по периодам не соответствует реальным процессам износа, ибо, чем старее предмет, тем быстрее он изнашивается. Но определить адекватность реального износа нормам амортизации невозможно. Кроме того, любая норма амортизации предполагает возможность эксплуатации объекта после его полного нормативного износа. Устанавливая норму амортизации или срок полезного использования, порядок начисления и использования амортизационных отчислений, государство регулирует темпы и характер воспроизводственного процесса в отраслях.

Амортизационный фонд есть сберегаемая часть производственных доходов предпринимателей, которая расходуется ими не для текущих производственных расходов, а для будущей замены изношенного физического капитала. Поэтому, амортизационные отчисления не следует понимать как растянувшееся во времени списание ранее понесенных расходов. Иначе говоря, они не есть затраты на производство. Согласно такой интерпретации, амортизация – это сберегаемая часть получаемой прибыли, которая не облагается налогом и не изымается в сектор потребления для личных расходов предпринимателей.

Нечто аналогичное происходит, когда собственники факторов производства как субъекты сектора потребления, сберегают часть своих доходов для того, чтобы заменить изношенный физический капитал потребительского назначения, или инвестировать в человеческий капитал, который тоже изнашивается и тоже требует восстановления.<sup>97</sup>

4. Капитальные блага, необходимые для замены изношенного капитала есть промежуточные продукты. Поэтому, амортизация не должна входить в состав ВВП. И вообще такое деление произведенного продукта на Валовый и Чистый продукт есть результат неверного понимания *амортизации*. Показатель, который Система Национальных Счетов относит к Чистому продукту, есть, по существу, Валовый продукт. А показатель Валового продукта, в том виде, в каком он учитывается в СНС, есть ложный показатель, полученный в результате неверной интерпретации экономических процессов.

В процессе производства амортизационных товаров создаются факторные доходы, к которым, в конечном счете, сводится их цена. Но эти факторные доходы уже учтены в тех факторных доходах, на которые разлагается цена конечных продуктов, в производстве которых они принимали участие. Поэтому, введение амортизации в состав показателя Валового продукта равнозначно введению в состав этого показателя промежуточных продуктов наряду с конечными продуктами. Это рождает двойной счет и завышает реальный объем произведенного продукта.

---

<sup>97</sup> Имеется ввиду воспитание, здоровье, обучение нового поколения, который должен заменить нетрудоспособный («изношенный») человеческий капитал, выходящий из состава рабочей силы по возрасту или по болезни.



### с) Инвестиции в человеческий капитал

1. Для производства продукта необходим не только физический, но и человеческий капитал. Это знания, опыт, квалификация, здоровье, социальные связи и др., которые необходимы для того, чтобы человек мог осуществлять экономическую деятельность. Предпринимательские способности также относятся к человеческому капиталу. К человеческому капиталу применим обычный амортизационный подход. Формирование этого капитала требует инвестиций в повышение уровня и качества жизни человека. Для функционирования человеческого капитала необходимо потребление конечных продуктов. Ибо знания и способности существуют только в живом человеке. Но со временем этот капитал «изнашивается», знания и опыт устаревают, человек теряет трудоспособность из-за болезни, выходит из состава рабочей силы по достижении пенсионного возраста. «... необходимо возобновлять знания и опыт, восстанавливать физическое здоровье, воспитать и дать образование молодому поколению для обеспечения притока новой рабочей силы, воспитать наследников собственности, продолжателей бизнеса и т.д. Все это требует экономических затрат и подразумевает потребление конечных продуктов сверх необходимых затрат на текущее потребление владельцев человеческого капитала. Необходимо накопить денежные средства для образования, на случай болезни, для создания страхового и пенсионного фонда и т.д. А это значит, что необходимо делать сбережения из доходов и, следовательно, ограничивать текущее потребление.» (Leishvily, 2015, 20-21.)

2. Личное потребление *предпринимателей* есть "потребление в долг у самого себя". В этой связи интересно замечание К. Маркса в письме к Ф. Энгельсу (от 23 июня 1868 г.). Маркс цитирует А. Смита: "Прибыль этого лица есть к тому же его доход, действительный источник его существования. Подобно тому как в процессе изготовления товара и доставки его на рынок он авансирует своим рабочим их зарплату, или их средства существования, он точно также и таким же самым образом авансирует и самому себе свои собственные средства существования в размерах, соответствующего той прибыли, которую он может с известным основанием ожидать от продажи своих товаров. Вот почему, если товары этой прибыли ему не приносят, они не

возмещают ему того, во что, как можно выразиться с полным правом, они обошлись ему самому". (Цит. по: Маркс, ..., 1986,163.). Далее Маркс пишет: "Этот второй способ втиснуть прибыль в издержки производства - потому что она уже авансом съедена - поистине восхитителен". (Маркс, ..., 1986,163).

Прибыль текущего периода, есть остаточная величина. Ее получение связано с риском и возможно только в конце этого периода. Поэтому, в текущем периоде, предприниматель как потребитель, может оплатить расходы на личное потребление только из ранее полученной прибыли (изъятых из сектора производства), как своего личного дохода. Другими словами он инвестирует свои денежные ресурсы в воспроизводство своей жизни и дееспособности как предпринимателя, т.е. инвестирует в воспроизводство своего человеческого капитала. Без таких инвестиций в свое потребление он не сможет выполнять предпринимательскую функцию.

3. «Произведенный прибавочный продукт инвестируется также в образование, науку, культуру, здравоохранение, безопасность, правопорядок и т.д. Эти инвестиции в человеческий капитал создают условия для нормального функционирования не только экономики, но и общества в целом.» (Леиашвили, 2011, 99-100) Инвестиции в человеческий капитал финансируют как отдельные субъекты из своих доходов, так и государство – из бюджета, формируемого путем налогообложения как своего рода «принудительного сбережения».<sup>98</sup>

4. В заключение отметим следующее. Как видно из вышеизложенного, инвестиции в физический капитал осуществляется и из прибылей, и из сбережений. Из прибылей финансируется амортизация, а из сбережений формируются кредитные ресурсы для частных инвестиций. Инвестиции в человеческий капитал также финансируется из прибылей и сбережений. Приэтом, воспроизводство предпринимательского фактора финансируется изымаемой прибылью предприни-

---

<sup>98</sup> То, что налоги выплачиваются из доходов, которые состоят только из потребления и сбережения, означает, что налоги, уже по определению, выплачиваются из сбережений, как непотребляемой части доходов. Как было показано, и прибыль, и сбережения, есть разность между доходами и расходами, следовательно, есть непотребляемая часть доходов как производителей, так и потребителей. Отсюда следует, что источником выплаты налогов могут быть только *сбережения* потребителей и *прибыли* производителей.

мателей, а чистый прирост человеческого капитала – сбережениями собственников в секторе потребления.

### 3.10. Оптимальность и ее критерии

1. В течении данного отрезка времени, общество имеет некоторое множество актуальных потребностей и определенное количество первичных ресурсов, необходимых для их удовлетворения. Количество этих ресурсов достаточно для того, чтобы полностью удовлетворить каждую из этих потребностей в отдельности, но их недостаточно для *полного* удовлетворения *всех* потребностей вместе. Общество должно как-то распределить ресурсы для удовлетворения своих потребностей. Поскольку ресурсы ограничены относительно имеющихся потребностей, то если одни потребности удовлетворить больше, то другие придется удовлетворить меньше. Удовлетворения различных потребностей зависят друг от друга.

2. Принятие решений относительно распределения ресурсов, естественно, предполагает, что количество имеющихся ресурсов *заданно*. Учитывая, что затраты на производство продуктов обусловлены полезностью затраченных ресурсов и технологическими нормами, при заданных технологиях, потребностях и запасах ресурсов, затраты *на единицу* продукта не зависят от распределения ресурсов. Но *затраты на весь выпуск* в отрасли, разумеется, пропорционально увеличивается или уменьшается вместе с количеством выпущенной продукции, т.е. между ними существует *линейная* зависимость.

С другой стороны, в зависимости от количества произведенных продуктов, изменяется *полезность* как всего выпуска, так и каждой *единицы* продукта. Чем больше количество, тем меньше полезность, и чем меньше количество, тем больше полезность. Однако, если между *затратами* и количеством продукции существует *линейная* зависимость, то между *полезностью* и количеством зависимость *нелинейная*. Соответственно, если увеличивается выпуск отрасли, то затраты на весь выпуск увеличиваются *экстенсивно*, а полезность уменьшается *интенсивно*, и наоборот, если выпуск уменьшается - затраты уменьшаются *экстенсивно*, а полезность увеличивается *интенсивно*.

Таким образом, в зависимости от количества производимой в отрасли продукции, *затраты* на каждую единицу продукта *не изменяются*, а *полезность* единицы продукта *изменяется*. Это значит, что в различных отраслях, в зависимости от распределения ресурсов, *полезность* единицы продукта будет то увеличиваться, то уменьшаться, по отношению к *затратам*. Полезность единицы продукта может быть больше или меньше этих *затрат*. В одном случае получаем *дефицит*, в другом – *излишки*. Это значит, что часть ресурсов расходуется для производства менее полезных товаров (излишков), вследствие чего их уже не хватает для производства более полезных товаров (дефицитных). Таким образом, недопроизводство товаров в одних отраслях обусловлено перепроизводством - в других. Дефицит и излишки измеряются степенью отклонения наличного количества товаров от оптимального. А оптимальным является то количество товаров, при котором достигается *равнополезность* затрат. Условием экономического равновесия и оптимальности является равнополезность затрат в экономике.

Поскольку полезность есть обратная сторона потребности, то *дефициты* и *избытки* свидетельствуют от том, что одни потребности удовлетворяются в большей степени, другие – в меньшей; имеет место перенасыщение одних потребностей и неудовлетворение - других. А *равнополезность* затрат свидетельствует о равномерном удовлетворении всех потребностей, и значит, о том, что структура производимых товаров соответствует структуре потребностей.

3. Но равнополезность затрат есть лишь *глобальный критерий* оптимальности, который способствует оптимальному *распределению* имеющихся ресурсов между отраслями. Однако, для оптимального использования ресурсов недостаточно их оптимального распределения. Ведь равнополезность затрат не исключает возможность одинаково низкой эффективности затрат во всех отраслях. Поэтому также необходимо, чтобы использовались эффективные технологии, и чтобы ресурсы *потреблялись* экономно. Ибо получение имеющимися ресурсами максимума совокупной полезности продуктов подразумевает, что эта полезность получена минимальными затратами. Одно невозможно без другого. Поэтому, при принятии отдельных экономических решений субъекты руководствуются *локальным критерием* оптимальности, который подразумевает не равнополезность затрат, а наоборот,

*максимум полезности при минимуме затрат.* В соответствии с локальным критерием оптимальности субъект не только стремится получить *максимум полезности на единицу затрат* и, таким образом, имеющимися ресурсами произвести наиболее дефицитные продукты. Он, также, стремится осуществить *минимум затрат на единицу полезности* и, следовательно, в производстве этих продуктов использовать эффективные технологии, сэкономить ресурсы и исключить потери.

Согласно *внутриотраслевой* конкуренции, руководствуясь *локальным критерием* оптимальности, все субъекты стремятся к максимизации доходов и минимизации расходов. С этой целью они стремятся производить наиболее полезные для общества продукты минимальным потреблением общественно полезных ресурсов. Но, благодаря *межотраслевой* конкуренции, они стремятся перераспределить свои ресурсы, изымают их из менее прибыльных отраслей и вкладывают – в более прибыльные. Тем самым реализуется тенденция экономики к достижению *равнополезности затрат* в соответствии с *глобальным критерием* оптимальности.

4. На *микроэкономическом уровне*, согласно локальному критерию оптимальности, субъекты стремятся к максимизации полезности и минимизации затрат. Но это проявляется не только в денежной форме, не только в том, что производители стремятся к максимизации прибыли, а потребители – к максимизации сбережений. Но и в том, что первые стремятся максимум прибыли получить минимальными усилиями и риском, а вторые – максимум сбережений получить минимальным воздержанием (т.е. при максимально возможном удовлетворении потребностей).<sup>99</sup> На *макроэкономическом уровне*

---

<sup>99</sup> Согласно *локальному критерию* оптимальности предприниматели стремятся вложить ресурсы в те отрасли, в которых производство связано с небольшим риском и большой рентабельностью, а товары пользуются большим спросом. А это обуславливает 1) межотраслевое перераспределение ресурсов и сокращение производства излишних товаров и расширение производства дефицитных товаров. 2) выравнивание нормы прибыли между отраслями, 3) достижение *равнополезности затрат*, и *равнодефицитности* производимых товаров в экономике в целом. Все это ведет к оптимизации производства продуктов в экономике в соответствии с *глобальным критерием* оптимальности.

А потребители, как собственники факторов производства, согласно *локальному критерию*, стремятся к максимизации сбережений минимальным воздержанием. Но это значит, что они воздерживаются от удовлетворения наименее значимых потребностей, и удовлетворяют все необходимые потребности.

согласно глобальному критерию оптимальности происходит межотраслевое перераспределение ресурсов в поисках более прибыльных отраслей. Это рождает тенденцию к выравниванию нормы прибыли между отраслями, выравниванию производства и потребления, спроса и предложения.

Соответственно, в первом случае оптимизация сводится к поиску экстремума, максимального или минимального значения экстремизируемой функции.<sup>100</sup> А во-втором случае, оптимизация сводится к поиску *существенного отношения* между необходимыми частями целого и формированию *целостности* экономики как отрицательного единства отраслей.<sup>101</sup>

5. Как уже было отмечено, доходы производителей (предпринимателей в секторе производства) есть расходы потребителей (собственников в секторе потребления), и наоборот, расходы первых

---

В результате максимальные сбережения достигаются минимальным воздержанием при максимальном удовлетворении потребностей. Но с целью увеличения доходов, стремятся овладеть наиболее дефицитными факторами производства и продать их услуги тем производителям, которые в наибольшей степени нудаются в них и купят по наивысшим ценам. Все это ведет к оптимизации потребления ресурсов в экономике в соответствии с *глобальным критерием* оптимальности

<sup>100</sup> «... само понятие «оптимальное» распадается на два: «оптимальное в узком смысле» и «оптимальное в широком смысле». (Яцкевич, 1990, 27) «Оптимальное в узком смысле предполагает экстремум и движение к нему. ... Оптимальность в широком смысле означает необходимую принадлежность (неотъемлемость) некоторого элемента системе. Без него последняя не может быть целокупностью. Каждый ее элемент полагает все остальные, и каждый элемент полагается всеми остальными. Поэтому оптимизация в широком смысле есть поиск не просто некоторого элемента-решения, но поиск целокупности .... Такая оптимизация существенно базируется на совокупности системообразующих отношений. Наличие какого-либо экстремума здесь имеет второстепенное значение и ничего собой не определяет.» (Там же, 30)

<sup>101</sup> «Проблемой, определяющей эвристические возможности принципа целостности, является проблема обоснования целостности в каждом конкретном случае. Данный принцип значительно дополняет системный подход, поскольку нацелен на поиск существенного отношения, сущности, абсолюта. Замечено, что один и тот же объект может иметь различное множество моделей, но наиболее адекватной из них будет та, которая отражает основу целостности рассматриваемого явления как ведущего момента. Понятие «целое» имеет прямое отношение к проблеме оптимального выбора. Пусть множество А – конкретное целое, тогда совокупность частей составляющих его, и структура их отношений тоже конкретны. ... В этом смысле выбирать оптимальное – значит обеспечивать, создавать, конструировать целокупность, осуществлять созидательную функцию.» (Яцкевич, 1990, 67) «Целое имеет все особенности абсолютного – оно абсолютно целое, поскольку содержит все то и только то, что необходимо, и этим исчерпывающе определяет само себя.» (Там же, 66-67).

есть доходы вторых, а разность между доходами и расходами, в одном случае принимает форму прибыли, а в другом – форму сбережений. В процессе обмена своими товарами экономические субъекты оплачивают друг другу либо прибыли, либо сбережения, в зависимости от того, покупают ли они конечные продукты или первичные ресурсы. Ибо прибыль и сбережения являются компонентами цены, соответственно, - конечного продукта и первичного ресурса. Поэтому, хотя, в процессе производства товаров субъекты создают прибавочную стоимость в форме прибыли (в секторе производства) или сбережений (в секторе потребления), но в процессе обмена товарами они оплачивают друг другу их прибыли и сбережения. В конечном счете, в условиях равновесия, прибылями одних оплачиваются сбережения других, и наоборот. Поэтому, в результате обмена валовая прибыль и валовое сбережение взаимно уравниваются друг друга.

6. Если экономика монополизирована и подавляется межотраслевое перераспределение ресурсов, это значит, что игнорируется *глобальный критерий* оптимальности. В таком случае, доминирование локального критерия неизбежно порождает тенденцию к усилению *неравенства*. Крупные корпорации процветают за счет подавления малого и среднего бизнеса. Богатый становится богаче, а бедный становится беднее.<sup>102</sup> Если же игнорируется *локальный критерий* оптимальности, то экономика постепенно придет в упадок из-за низкой эффективности использования ресурсов во всей системе.

7. Локальный и глобальный критерии оптимальности лишь в единстве образуют общий критерий оптимальности, каковым является критерий по Парето, который обеспечивает максимум совокупной полезности при минимуме совокупных затрат уже на уровне всей системы. Причем, такое состояние экономики достигается только при условии равенства совокупной полезности и совокупных затрат, которое, как было показано, логически вытекает из взаимодействия сектора производства и сектора потребления. И только в этом случае все отрасли начинают производить товары в соответствии с платежеспособными потребностями всех других отраслей. В результате этого

---

<sup>102</sup> Мы исходим из того, что, в отличие от *уровня благосостояния*, понятия *богатство* и *бедность* относительные понятия. Благосостояние измеряется уровнем потребления и удовлетворения потребностей. Тогда как, независимо от *уровня благосостояния*, богатый богат лишь *относительно* бедного, и бедный беден лишь *относительно* богатого.

формируется такая оптимальная система меновых отношений или равновесных относительных цен, при которой на рынке не возникают ни дефициты, ни излишки.

### 3.11. Совокупная стоимость

1. В рассматриваемой нами замкнутой рыночной системе, стоимости товаров соотносятся только *между собой*. Соответственно, совокупная стоимость всех товаров соотносится только *с самой собой*. Этот процесс *самореференции* совокупной стоимости есть замкнутый процесс взаимных преобразований стоимостей всех производимых и потребляемых товаров. Совокупная стоимость как целое, не соотносится с какими-либо другими стоимостями вне этой системы, ибо это замкнутая система. В этом смысле совокупная стоимость остается самопродуцируемой целостностью, состоящей из частей, перманентно преобразующихся, возникающих и исчезающих в процессе производства и потребления товаров. Ее бытие носит процессуальный характер; *процесс* есть способ существования совокупной стоимости.

2. Поскольку совокупная стоимость первичных ресурсов и совокупная стоимость конечных продуктов бесконечно воспроизводят друг друга, жертвуя при этом собой, то понятие *величины* совокупной стоимости всех товаров теряет смысл.<sup>103</sup> Совокупная стоимость всех товаров не есть какая-либо определенная величина. Чтобы быть *определенной*, любая величина, как таковая, должна *соотноситься* с другими величинами и, значит, быть *ограниченной* ими. Но совокупная стоимость всех товаров не соотносится с какими-либо стоимостями других товаров, следовательно, не ограничивается ими, и, в этом смысле, безгранична.<sup>104</sup>

3. Поскольку конечные продукты создаются из первичных ресурсов, а первичные ресурсы - из конечных продуктов, жертвуя при этом собой, то их совокупные стоимости *равны по величине* и *противоположны по знаку*. Поскольку каждая из них формируется на

---

<sup>103</sup> Мы имеем в виду стоимости только первичных ресурсов и конечных продуктов, и не учитываем отдельно стоимости промежуточных продуктов, ибо согласно Догме Смита, в конечном счете стоимости конечных продуктов включают в себе стоимости промежуточных продуктов, которые так же можно свести к стоимостям первичных ресурсов.

<sup>104</sup> Более подробно см. Приложение.



основе другой стороны, то ни одна из них не может быть ни больше, ни меньше другой стороны. Приэтом, обе они есть однородные субстанции, внутри себя дифференцированные в соответствии с величинами составляющих их компонентов. Каждая из них состоит из множества различных и изменчивых по величине, но качественно однородных частей – стоимостей отдельных товаров (соответственно, первичных ресурсов и конечных продуктов). Однако в результате непрекращающихся изменений относительных величин стоимостей отдельных товаров, изменяется лишь *состояние* совокупной стоимости как качественно однородной субстанции и как целостности. Но эта изменчивость относительных величин составляющих ее стоимостей не затрагивает ее как целостность. Целое всегда остается целым как бы не изменялись его части. Ибо целое есть не *сумма* своих частей, а их *единство*, и, как таковое, с точки зрения количественной определенности, целое всегда ассоциируется с *единицей* или *100%*, а ее части – с *долями единицы* или *процентными долями*. Совокупная стоимость, как сумма относительных величин, есть отрицательное единство стоимостей отдельных товаров. Это значит, что, когда стоимость одних товаров возрастает, то стоимость других – уменьшаются.<sup>105</sup>

4. Но вышесказанное касается только совокупной стоимости товаров. Но в результате изменения производительности изменяется общее количество самих производимых и потребляемых товаров, в которых воплощена совокупная стоимость. Также изменяется структура производимых товаров и пропорции производимых в различных отраслях стоимостей, в которых воплощены соответствующие части совокупной стоимости. Но, приэтом, не изменяется совокупная стоимость всех товаров, которая, как было указано, есть качественно однородное целое, всегда ассоциируемое с *единицей* или *100%*.

---

<sup>105</sup> Поскольку субъективные ценности отдельных благ представляют собой относительные величины, то они могут быть сравниваемы друг с другом. Одни больше, другие меньше. И поэтому, субъективную концепцию экономической ценности можно назвать *ординалистской теорией ценности*. Но поскольку в рыночной экономике появляются деньги как единица измерения ценности, то ценности отдельных благ (стоимости товаров) могут уже не только *соизмеряться* между собой, но и *измеряться* этой единицей измерения (деньгами). Поэтому, в отличие от концепции субъективной ценности, концепция общественной экономической ценности (стоимости) представляет собой *кардиналистскую теорию ценности*.

5. Величина стоимости любого отдельного взятого товара или набора товаров всегда есть лишь некоторая *доля* совокупной стоимости всех товаров, иначе, есть некоторая *часть целого*. Поэтому стоимости товаров могут соизмеряться между собой лишь как относительные величины, как большая или меньшая доля совокупной стоимости. А когда из мира товаров выделяется один товар, выполняющий функцию денег как единицы измерения стоимости, то стоимости различных товаров начинают соизмеряться с деньгами и выражаться в общей для всех форме – в количестве денежных единиц, т.е. как рыночные цены. Благодаря этому *соизмерение* становится *измерением*. С помощью рыночных цен стоимости могут сопоставляться уже не только как относительные, но и как абсолютные величины, выраженные в определенных количествах денежных единиц. Но системы абсолютных цен всегда производна от системы относительных цен, в которой цена одного из товаров условно принята за единицу. Абсолютные цены могут бесконечно изменяться в зависимости от относительной величины стоимости денежной единицы и, следовательно, от количества денежных единиц в обращении и от скорости их обращения, но они (абсолютные цены) всегда будут выражать систему *относительных цен*, в свою очередь, выражающих лишь систему соотношений между *стоимостями* самих товаров.

6. Поэтому совокупная стоимость товаров остается неизменной как в условиях бума, так и кризиса, и всегда равна 100% или 1. Ибо целое, как таковое, не может увеличиваться или уменьшаться. Оно есть относительное понятие, соотносимое с понятием частей, из которых оно состоит. Целое всегда остается целым, как единство своих частей, подобно тому, как 100%, ассоциируемых с целым, всегда остается 100%, как сумма составляющих его процентных долей. Увеличиваться и уменьшаться может лишь сам объект, который представляет эту целостность. Поэтому, хотя совокупная стоимость товаров не изменяется, но само количество производимых и потребляемых товаров может существенно возрастать и уменьшаться в разных фазах экономического цикла. В условиях бума и кризиса могут существенно изменяться также и отраслевые пропорции создаваемых стоимостей.

7. Во внешнем мире стоимости проявляются лишь опосредованно, через свои соотношения друг с другом, через меновые отношения товаров, в которых они воплощены, т.е. через рыночные цены, которые

представляют собой лишь показатели, коэффициенты. При этом, сами рыночные цены также взаимосвязаны в единую целостность, и представляют собой замкнутую систему коэффициентов рыночного обмена товаров. Поскольку в процессе производства и потребления товаров стоимости создаются путем уничтожения стоимостей в едином процессе самореференции совокупной стоимости, то и цены производимых товаров формируются на основе цен потребляемых товаров и так же образуют самореферентную систему рыночных цен.

При этом, система рыночных цен хотя и отражает соотношения между стоимостями товаров, но она лишь параллельна системе стоимостей и нигде непосредственно не пересекается с ней. То есть система цен и система стоимостей находятся в *структурном сопряжении*, которое подразумевает, что они являются друг для друга источником взаимных пертурбаций, но при этом сохраняют согласованность структурных изменений.<sup>106</sup> Это не мешает тому, что каждая цена есть функция от всех других цен и все меновые отношения товаров функционально взаимосвязаны внутри единой замкнутой системы цен.

**8. Вывод.** Совокупная стоимость всех товаров, производимых, потребляемых и обмениваемых в замкнутой экономической системе, есть качественно однородная *целостность*, внутри себя дифференцированная по величине составляющих ее частей. Она состоит из множества различных и изменчивых по величине, но качественно однородных частей – стоимостей отдельных товаров. Однако в результате изменения величин этих частей и количественных соотношений между ними, изменяется лишь *состояние* этой целостности, но не сама совокупная стоимость товаров. Совокупная стоимость товаров, как целое, всегда остается целым, как бы не изменялись стоимости отдельных товаров, ибо она есть не их *сумма*, а их *единство*.

---

<sup>106</sup> Поскольку от системы стоимостей зависит система цен, от системы цен - состав производимых (потребляемых) товаров, а от состава товаров - опять система стоимостей, то все они в процессе рекурсивных взаимодействий адаптируются друг к другу, изменяются «навстречу друг другу», оставаясь при этом операционально замкнутыми.

### 3.12. Саморегулирование стоимостных потоков

1. Как было отмечено, вместе с преобразованием друг в друга совокупности первичных ресурсов и совокупности конечных продуктов, происходит преобразование друг в друга их совокупных стоимостей, которые *равны по величине и противоположны по знаку*. Но так как этот обмен двух совокупностей опосредован товарно-денежным обменом, то он происходит на двух разных рынках – на рынке конечных продуктов и рынке первичных ресурсов. Эти два рынка взаимосвязаны между собой единым денежным обращением. На рынке ресурсов денежный поток обменивается на совокупность ресурсов, из которого производится совокупность продуктов. А на рынке продуктов тот же денежный поток обменивается на совокупность продуктов, в результате потребления которого воспроизводится совокупность ресурсов.

2. В этом круговом движении денежного потока значение имеет не общая *масса* или *скорость обращения* денег в реальном секторе экономики, которые могут меняться в процессе колебаний экономической активности<sup>107</sup>, а *распределение* денег между различными отраслями внутри каждого из обеих секторов экономики. Ибо цены, формируемые на этих рынках, возникают в результате распределения единого денежного потока при покупке *конечных продуктов* различных отраслей на рынке продуктов, и при покупке *первичных ресурсов* - на рынке ресурсов. Эти цены, формируемые на двух различных рынках, связаны между собой обратными связями и представляет собой единую систему. Причем, в условиях равновесия,<sup>108</sup> сумма цен всех продуктов равна сумме цен всех ресурсов. Ибо, и на рынке продуктов, и на рынке ресурсов, цены формируются одним и тем же количеством денег, обращающихся в реальном секторе. Деньги лишь распределяются по-разному в зависимости от спроса и предложения на те или иные продукты и ресурсы на этих рынках. Это равенство суммы цен всех продуктов и всех ресурсов, обуславливает равенство национального продукта и национального дохода.

---

<sup>107</sup> Ибо деньги то вводятся, то выводятся из обращения.

<sup>108</sup> Имеется ввиду равенство притока и оттока денег в реальном секторе экономики.

3. Эти цены подсказывают предпринимателям какие производить продукты и какие потреблять ресурсы для их производства. А собственникам цены подсказывают какие потреблять продукты и какие для этого воспроизводить ресурсы. В конечном счете, именно *распределение* единого денежного потока на рынке продуктов и на рынке ресурсов (и формируемая в этом процессе система цен), *определяет* как будет распределена совокупность первичных ресурсов для производства продуктов и, соответственно, какой будет структура произведенного конечного продукта. И от распределения того же денежного потока зависит как будет распределена совокупность конечных продуктов для воспроизводства ресурсов и, соответственно, какой будет структура воспроизведенных первичных ресурсов.<sup>109</sup>

От экономических решений субъектов относительно *распределения* а) первичных ресурсов для производства различных конечных продуктов и в) конечных продуктов для воспроизводства различных первичных ресурсов, зависит появление дефицитов и излишков различных продуктов и ресурсов. Значит, в конечном счете, именно от *распределения* зависят полезность, затраты и стоимость всех производимых и потребляемых продуктов и ресурсов.

4. Механизм саморегулирования рыночной экономики основан на стремлении к равенству двух встречных стоимостных потоков - товарных и денежных. В идеальном случае они должны быть равны. Поэтому спрос и предложение должны быть равны и на рынке продуктов и на рынке ресурсов. Нарушение равновесия на одном из них приведет к нарушению равновесия на другом. Покупая первичные ресурсы для производства конечных продуктов, и прибыльно продавая произведенные продукты, производители создают те доходы собственников, которыми они будут покупать эти продукты. Также и

---

<sup>109</sup> Поскольку кредиты предоставляют такую же покупательную силу, как и деньги, то следует уточнить, что при формировании цен, значение имеет распределение не только денег, но и выданных кредитов. Разумеется, если соотношение между производственными и потребительскими кредитами, так же как и соотношение выданных и возвращенных кредитов в целом, будут резко колебаться в процессе функционирования экономики, то нарушится обратная связь между ценами первичных ресурсов и конечных продуктов. Но если не нарушается баланс между ними, то распределение совокупной покупательной силы денег и кредитов будет адекватно отражать в структуре цен структуру потребностей общества. Эта проблема особое значение приобретает в современных условиях, когда более 95% обращающихся денег представляют собой банковские деньги, т.е. покупательная способность, созданная коммерческими банками при выдаче кредитов.

потребители, покупая конечные продукты, создают те доходы производителей, которыми эти ресурсы будут куплены.

5. Некоторое осложнение в понимании вышеуказанного равенства встречных товарных и денежных потоков проистекает из того обстоятельства, что, инвестиции того или иного периода финансируются сбережениями предыдущего периода. Но с точки зрения непрерывной динамики, процесс сводится к тому, что встречные товарные и денежные стоимостные потоки равны друг другу. Совокупная цена конечных продуктов, произведенных предпринимателями в некотором интервале времени, равна сумме доходов собственников (Зарплата, Рента, Процент, Прибыль), *полученных* за тот же интервал времени. А денежные расходы собственников на потребление конечных продуктов, создают те денежные доходы предпринимателей, с помощью которых эти ресурсы покупаются. Другими словами, в самом процессе производства товаров создается та покупательная сила, с помощью которой эти товары могут быть реализованы.

6. Однако соответствие между покупательной способностью и денежной стоимостью произведенных товаров есть только возможность равенства спроса и предложения. Фактическое равенство спроса и предложения и расчистка рынков зависит уже от того, насколько соответствует структура производимых товаров структуре платежеспособных потребностей в них.

В общем случае, общественная потребность в том или ином товаре, соответственно, общественная полезность товара, отражается в цене спроса, а общественные затраты на производство этого товара – в цене предложения. Если на всех рынках цены предложения и цены спроса равны, то это свидетельствует о том, что для всех товаров общественные затраты равны общественной полезности. Это значит, что в экономической системе имеет место равнополезность затрат, все потребности удовлетворены равномерно, система находится в равновесии и функционирует в оптимальном режиме.

7. Расхождение между ценами предложения и ценами спроса на рынках показывает несоответствие между производством и потребностями; произведено не то, что нужно обществу. Если же рыночные цены предложения тех или иных товаров больше цены спроса, то имеет место перепроизводство этих товаров по сравнению с платежеспособными потребностями в них. Если же, наоборот, цены спроса больше

цен предложения, то имеет место дефицитное производство. Соответственно, норма прибыли будет ниже средней в случае перепроизводства товаров, и выше – в случае недопроизводства. В таких случаях ресурсы перертекают из убыточных отраслей – в прибыльные. Благодаря перераспределению ресурсов между отраслями, возникает тенденция к приведению в соответствие общественных затрат на производство товаров с общественной полезностью товаров. Это означает существование тенденции к равнополезности затрат и установления соответствия между структурой производства и структурой платежеспособных потребностей общества.

Нечто аналогичное происходит и в случае несоответствия цены спроса и цены предложения на рынке первичных ресурсов. Однако перераспределение собственности на факторы производства связано с трудностями, ибо связано не только с чисто экономическими, но и рядом других факторов (политических, правовых, социальных и др.). Тем не менее экономические силы, направленные на их перераспределение и борьбу за обладание наиболее дефицитными факторами производства, порождаются теми же обратными связями между рыночными ценами конечных продуктов и первичных ресурсов.

8. Вся суть рыночного саморегулирования сводится к тому, что изменения, происходящие в *распределении* единого денежного потока между различными конечными продуктами (на рынке конечных продуктов) и между различными первичными ресурсами (на рынке первичных ресурсов), взаимно обусловлены благодаря обратным связям, возникающим в результате круговой организации экономических процессов.

От вышеуказанного распределения зависит приближение или удаление от состояния равнополезности затрат и экономического равновесия. Однако, экономическое равновесие формируется на основании стоимостных показателей производства и потребления, спроса и предложения, формируемых обратными связями внутри системы, и операциональной замкнутостью этой системы. Но в каких конкретных товарах, и в каких количествах каждого из них, воплощены эти стоимости, - это зависит также от внешней среды экономической системы; от среды, с которым система связана каузальными связями. Расходные коэффициенты как раз и отражают воздействие внешней среды на экономическую систему. Этой средой являются техноло-

гические знания, наука, образование, неэкономические (социальные, культурные и т.д.) потребности, природные и социальные процессы и многое другое.

При этом благодаря технологическому прогрессу товарный поток постоянно растет в натуральном выражении, увеличивается, и количество, и качество товаров и услуг. Но поскольку совокупная стоимость всех товаров не изменяется, то, соответственно, существует общая тенденция уменьшения стоимости отдельных товаров и, соответственно, рыночных цен, в которых эти стоимости выражаются.

### 3.13. Модель общего равновесия

#### а) «Симметричная модель»

1. «Симметричная модель» представлена в виде секционированной квадратной матрицы порядка  $(m+n)$ . Она отражает систему взаимосвязей не между экономическими субъектами, а между теми экономическими действиями, функциями, товарными и денежными потоками, которые обеспечивают целостность экономической системы. Это модель замкнутой децентрализованной экономической системы, в которой производятся конечные продукты ( $m$  видов) с помощью потребления первичных ресурсов ( $n$  видов) и воспроизводятся первичные ресурсы с помощью потребления конечных продуктов.<sup>110</sup> С целью упрощения в модели не учитывается производство и потребление промежуточных продуктов. Поскольку, и продукты, и ресурсы, представляют собой товары, то рыночная экономика представлена в виде системы, в которой имеет место «производство товаров с помощью товаров» (П.Сраффа). Деление товаров на продукты и ресурсы условно. Поэтому все товары являются продуктами для своих производителей и ресурсами – для своих

---

<sup>110</sup> Эту модель можно детализовать до сколь угодно большой степени путем увеличения числа строк и столбцов. Можно учитывать рабочую силу по профессиям, физический капитал – по видам оборудования, Землю – по зонам плодородия, конечные продукты – по детальным группам товаров и т.д. Это позволяет использовать данный подход для создания прикладных моделей, с числом строк и столбцов, адаптированных к мощностям вычислительной техники.



потребителей. Первый сектор производит продукты, которые являются ресурсами для четвертого сектора. В результате потребления этих ресурсов четвертый сектор производит продукты, которые являются ресурсами для первого сектора. Обмен товаров происходит на рынках (секторы 2 и 3). Все товары одни производят, другие потребляют, одни продают, другие покупают. Поэтому все агенты одновременно являются производителями и потребителями, продавцами и покупателями. Каждый из них получает доходы и осуществляет расходы, а разницу между доходами и расходами использует для инвестирования в физический и человеческий капитал.<sup>111</sup>

Формирование доходов и расходов осуществляется на основе цен. Поскольку расходы покупателей есть доходы продавцов, то получается, что: 1) цены отражают *расходы* на производство и потому формируются на основе цен потребленных в производстве товаров; 2) цены отражают *полезность* товаров. Поскольку полезность есть способность удовлетворять платежеспособные потребности, то цены обуславливают величину тех расходов, которые потребители жертвуют из своих доходов для приобретения данной полезности. То есть, цена покупаемого товара для потребителя представляет денежные расходы. Поэтому в этой модели доходы и цены, оплачиваемые из этих доходов, имеют противоположные знаки. Это отражает тот факт, что в результате приобретения товаров цены также «нейтрализуют» доходы, как и полезность «нейтрализует» (удовлетворяет) потребность в результате ее потребления. Поэтому ячейки диагонали матрицы одновременно показывают как производственную стоимость товаров, так и их потребительную стоимость. Поскольку элементы диагонали матрицы одновременно являются элементами как строк, так и столбцов, то они одновременно отражают и затраты и полезность. Строки показывают элементы затрат на производство товаров, а столбцы – распределение и потребление этого же товара в различных процессах производства других товаров.

В матрице по часовой стрелке происходит преобразование ресурсов в продукты, которые, в свою очередь, потребляются в качестве ресурсов для производства других продуктов и т.д. Против

---

<sup>111</sup> С целью упрощения предполагается, что создаваемая валовая прибыль полностью изымается в качестве личного дохода предпринимателей, а создаваемые сбережения – полностью изымаются для инвестирования в физический капитал.

часовой стрелки происходит преобразование денежных доходов в денежные расходы, которые в свою очередь, сами являются доходами и далее опять преобразуются в расходы и т.д. Каждый элемент диагонали приводит в соответствие строки и столбцы матрицы. Сумма элементов в каждой строке первого сектора равна сумме элементов соответствующих столбцов четвертого сектора, а сумма элементов в каждой строке четвертого сектора равна сумме элементов соответствующих столбцов первого сектора. То есть в замкнутой экономической системе, производится только то, что потребляется и потребляется только то, что производится. В условиях равновесия такое соответствие между производством и потреблением означает, что для каждого товара (продукта и ресурса) спрос и предложение, продажа и купля полностью соответствуют друг другу.

## Матрица «Симметричной модели» общего экономического равновесия

Сектор 1				Сектор 2			
$-a_{11}x_1v_1$	$-a_{12}x_1v_2$	....	$-\alpha_1 A_1$				$x_1p_1$
$-a_{21}x_2v_1$	$-a_{22}x_2v_2$	....	$-\alpha_2 A_2$			$x_2p_2$	
....	....	....	....		....		
$-a_{m1}x_mv_1$	$-a_{m2}x_mv_2$	...	$-\alpha_m A_m$	$x_m p_m$ $I = S$			
			$P = Q$ $y_n v_n$	$-\beta_n B_n$	....	$-b_{n2}p_2 y_n$	$-b_{n1}p_1 y_n$
		....	....	....	....	....	....
	$y_2 v_2$			$-\beta_2 B_2$	....	$-b_{22}y_2 p_2$	$-b_{21}y_2 p_1$
$y_1 v_1$				$-\beta_1 B_1$	....	$-b_{12}y_1 p_2$	$-b_{11}y_1 p_1$
Сектор 3				Сектор 4			

Табл. 1. Матрица замкнутой системы экономических действий

$x_i$  - товары, производимые в 1 секторе (потребляемые в 4 секторе),  $i=1,2, \dots, m$ ;  $p_i$  - цена товара  $x_i$ ,  $i=1,2, \dots, m$ ;  $y_j$  - товары, производимые в 4 секторе (потребляемые в 1 секторе),  $j=1,2, \dots, n$ ;  $v_j$  - цена товара  $y_j$ ,  $j=1,2, \dots, n$ ;  $a_{ij}$  - коэффициенты затрат товара  $j$  на производство единицы товара  $i$ ;  $b_{ji}$  - коэффициенты затрат товара  $i$  на производство единицы товара  $j$ ;  $\alpha_i$  - норма прибавочного продукта в производстве товара  $i$ ;  $\beta_j$  - норма сбереженного ресурса в производстве товара  $j$ ;  $A_i$  - затраты на производство продуктов;  $B_j$  - затраты на воспроизводство ресурсов;  $P$  - валовый прибавочный продукт в секторе 1;  $S$  - валовый сбереженный ресурс в секторе 4;  $Q$  - валовое потребление в долг;  $I$  - валовые инвестиции.

Как в первом, так и в четвертом секторах, денежная стоимость произведенного товара больше, чем сумма денежной стоимости товаров, потребленных в процессе их производства. В первом секторе эта разница принимает форму *прибыли* ( $P$ ). Изымаемая прибыль инвестируется в человеческий капитал (воспроизводство предпринимательского ресурса). На эти средства покупается *прибавочный продукт* ( $Q$ ). В четвертом секторе эта разница между стоимостью произведенных и потребленных товаров принимает форму *сбережений* ( $S$ ), которые, после преобразования в кредитные ресурсы, инвестируются в производство физического капитала ( $I$ ), т.е. покупаются *сбереженные ресурсы*.<sup>112</sup> Агенты заинтересованы в увеличении прибавочного продукта и сбереженного ресурса. Производство прибавочного продукта требует предпринимательского риска, а для сбережения ресурсов необходимо воздержание.

Поскольку каждый агент одновременно есть, и производитель, который производит прибавочный продукт, и потребитель, который сберегает ресурсы, поэтому они одновременно выполняют как функцию предпринимателя, так и функцию сберегателя.<sup>113</sup> Таким образом, для того, чтобы экономические агенты могли получить прирост стоимости в процессе производства и потребления товаров, одновременно необходимы и риск и воздержание. Денежным вознаграждением за риск и воздержание как раз и являются прибыль и сбережения.

**2. Описание модели:** Постоянные величины:  $a_{ij}$ ,  $b_{ji}$ . Переменные:  $x_i$ ,  $y_j$ ,  $p_i$ ,  $v_j$ ,  $\alpha_i$ ,  $\beta_j$ .

---

<sup>112</sup> Следует добавить, что первичные ресурсы, сбереженные в четвертом секторе, являются сбереженными от их использования для нужд текущего потребления, а не от потребления вообще. Они используются для инвестирования и, следовательно, потребляются в производстве капитальных благ (для амортизации и чистого прироста капитала) и товарных запасов. Ибо первичные ресурсы представляют собой услуги факторов производства. Но услуги невозможно сберечь иначе, как в форме товаров, произведенных с их помощью (т.е. в овеществленном виде) или в виде денег от продажи этих товаров.

<sup>113</sup> Поскольку сбережение первичных ресурсов возможно только в форме инвестиций, то сбережение связано с инвестиционным риском.

1) Если всех агентов представить в виде производителей, то:

$$A_i = \sum a_{ij} x_i v_j ; \quad i = 1,2 \dots m; \quad j = 1,2 \dots (n - 1); \quad (1)$$

$$B_j = \sum b_{ji} y_j p_i ; \quad i = 1,2 \dots (m - 1); \quad j = 1,2 \dots n; \quad (2)$$

$$(1+\alpha_i) \sum a_{ij} v_j = p_i; \quad i = 1,2 \dots m; \quad j = 1,2 \dots (n - 1); \quad (3)$$

$$(1+ \beta_j) \sum b_{ji} p_i = v_j ; \quad i = 1,2 \dots (m - 1); \quad j = 1,2 \dots n; \quad (4)$$

$$\sum a_{ij} x_i = y_j ; \quad j = 1,2 \dots (n - 1); \quad i = 1,2 \dots m; \quad (5)$$

$$\sum b_{ji} y_j = x_i ; \quad i = 1,2 \dots (m - 1); \quad i = 1,2 \dots m; \quad (6)$$

$$\alpha_0 = \frac{\sum_i \alpha_i A_i}{\sum_i A_i} \quad i = 1,2 \dots m; \quad (7)$$

$$\beta_0 = \frac{\sum_j \beta_j B_j}{\sum_j B_j} \quad j = 1,2 \dots n; \quad (8)$$

$$x_i \geq x_{\min}; \quad i = 1,2 \dots m; \quad y_j \leq y_{\max} ; \quad j = 1,2 \dots n. \quad (9)$$

2) Если всех агентов представить в виде потребителей, то:

$$A_i = x_i p_i ; \quad i = 1,2 \dots m; \quad (10)$$

$$B_j = y_j v_j ; \quad j = 1,2 \dots n; \quad (11)$$

$$\sum a_{ij} v_j / (1-\alpha_i) = p_i; \quad i = 1,2 \dots m; \quad j = 1,2 \dots (n - 1); \quad (12)$$

$$\sum b_{ji} p_i / (1- \beta_j) = v_j ; \quad i = 1,2 \dots (m - 1); \quad j = 1,2 \dots n; \quad (13)$$

$$\sum a_{ij} x_i = y_j ; \quad j = 1,2 \dots (n - 1); \quad i = 1,2 \dots m; \quad (14)$$

$$\sum b_{ji} y_j = x_i ; \quad i = 1,2 \dots (m - 1); \quad i = 1,2 \dots m; \quad (15)$$

$$\alpha_0 = \frac{\sum_i \alpha_i x_i p_i}{\sum_i x_i p_i} ; \quad i = 1,2 \dots m; \quad (16)$$

$$\beta_0 = \frac{\sum_j \beta_j y_j v_j}{\sum_j y_j v_j} ; \quad j = 1,2 \dots n; \quad (17)$$

$$x_i \geq x_{\min}; \quad i = 1,2 \dots m; \quad y_j \leq y_{\max} ; \quad j = 1,2 \dots n; \quad (18)$$

Как видим, согласно этим формулам в обоих случаях, как равновесные цены, так и равновесные количества товаров формируются на основе рекурсивных процессов, а условием равновесия является равенство:  $P = Q = I = S$  и, значит, равенство средней нормы прибыли  $\alpha_0$  и средней нормы сбережений  $\beta_0$ . В условиях конкуренции  $\alpha_0$  и  $\beta_0$  стремятся к равенству и, тем самым обуславливают тенденцию к равенству  $P = Q = I = S$  и, соответственно, к равновесию всей системы.

Технологические коэффициенты представляют собой коэффициенты преобразования первичных ресурсов в конечные продукты, а потребительские коэффициенты - конечных продуктов в первичные ресурсы. Цены представляют собой коэффициенты обмена денег на товары и, соответственно, коэффициенты преобразования доходов в расходы, и расходов – в доходы.

3. В условиях равновесия валовая прибыль равна валовым инвестициям в человеческий капитал (в Предпринимательский фактор); равна потреблению в долг конечных продуктов ( $P = Q$ ). А валовое сбережение равно валовым инвестициям в физический капитал, т.е. равно потреблению в долг сбереженных первичных ресурсов ( $S = I$ ). В условиях равновесия утечка средств из доходов производителей, в виде изымаемой прибыли  $P$ , должна быть компенсирована притоком средств в виде кредитов для производственных инвестиций  $I$ . А утечка средств из доходов потребителей в виде сбережений  $S$ , должна быть компенсирована притоком средств для финансирования потребления в долг  $Q$ . То есть на рынке ресурсов условием поддержания спроса на необходимом уровне, является равенство  $P = I$ , а на рынке продуктов таким условием является равенство  $S = Q$ . В противном случае равновесие между спросом и предложением (при существующих ценах) нарушится как на рынке ресурсов, так и на рынке продуктов. Но то, что в виде сбережений  $S$  утекает из четвертого сектора, в условиях равновесия должно быть равно тому, что, через денежный рынок, притекает в первый сектор в виде производственных инвестиций  $I$ . А то, что в виде изымаемых прибылей  $P$  утекает из первого сектора, должно быть равно тому, что в четвертый сектор притекает в виде потребления в долг  $Q$  (т.е. инвестиций в предпринимательский фактор). Это отражено в модели, согласно которому производственные инвестиции (инвестиции в физический капитал)  $I$  и валовое сбережение  $S$  соответствуют одному и тому же элементу диагонали во

втором секторе. Поэтому, в условиях равновесия  $I = S$ . Аналогично, потребительские инвестиции  $Q$  (т.е. потребление в долг; инвестиции в предпринимательский фактор; инвестиции в человеческий капитал) и валовая прибыль  $P$  соответствуют одному и тому же элементу диагонали в третьем секторе. Поэтому  $P = Q$ .

Условием равновесия является равенство  $P = S = I = Q$ . Поэтому должно иметь место равенство  $\alpha_0 = \beta_0 = r_0$ , где  $\alpha_0$ ,  $\beta_0$  и  $r_0$ , соответственно, представляют собой средние нормы прибыли, сбережения и процентной ставки. Вместе с тем необходимо учесть, что в отличие от всех других товарно-денежных потоков, трансформирование  $P$  в  $Q$ , и трансформирование  $S$  в  $I$  происходит не на основе эквивалентного обмена товаров, а на основе кредитных отношений, в которых процентная ставка  $r_0$  выполняет балансирующую функцию.

Нарушение условий равновесия в системе нарушает равенство между суммой элементов строк и суммой элементов соответствующих им столбцов. Это ведет к раздвоению элементов диагонали. Возникает расхождение между производством и потреблением, спросом и предложением, затратами и полезностью, производственными и потребительскими стоимостями. Возникают дефицитные и избыточные товары. На рынках различных товаров появятся непроданные товары или неотоваренные деньги. Одни получают дополнительную прибыль за счет чужих убытков или недополученной прибыли. Это порождает стимулы, направленные на восстановление равновесия на рынках. При этом, нарушение равновесия между какой либо одной парой строки и столбца, неизбежно порождает нарушение равновесия между другими парами строк и столбцов. Общее экономическое равновесие не будет достигнуто до тех пор, пока не будет достигнуто равенство  $P = S = I = Q$ , которое означает, что  $\alpha_0 = \beta_0 = r_0$ . Равновесные состояния будут формироваться в зависимости от величины процентных ставок, и соответствующих им различных значениях валовых показателей – прибыли, сбережения, инвестиций и потребления в долг.<sup>114</sup>

---

<sup>114</sup> Эта модель остается в силе и для централизованной экономики, в которой все факторы производства кроме рабочей силы представляют собой общественную собственность. В таком случае, до полной автоматизации и роботизации производства, рынок ресурсов будет представлен только рынком рабочей силы (в секторе 3), а рынок конечных продуктов - только рынком потребительских продуктов (в секторе 2). Только на этих рынках будут формироваться рыночные

## в) Колебания экономической активности

1. На основе «Симметричной модели» колебания экономической активности, несколько упрощенно, можно интерпретировать следующим образом. В условиях равновесия денежные потоки, протекающие через резервуары (рынок ресурсов и рынок продуктов) и давления в них равны, поскольку утечки денег  $P$  и  $S$  уравнивают друг друга так же, как и притоки денег  $I$  и  $D$ . (См. рис.1). В таких условиях ресурсы и продукты имеют оптимальные цены. При таких ценах предприниматели получают нормальную прибыль, которую они считают адекватным вознаграждением за бремя предпринимательского риска. Собственники делают нормальные сбережения, удовлетворяющие их в качестве платы за воздержание.



Рис. 3. Циркуляция финансовых потоков согласно «Симметричной модели».

2. В фазе экономической экспансии в экономике возрастают потоки доходов и расходов. При этом, в результате психологического закона Кейнса, предельная склонность потребителей к сбережению возрастает, соответственно, предельная склонность к потреблению уменьшается. Как следствие этого, на общем фоне возрастания всех денежных (и товарных) потоков, в сфере потребления, доля  $S$  растет, а доля  $C$  уменьшается. С другой стороны, в результате формирования

---

цены на основе спроса и предложения, а цены всех остальных продуктов и ресурсов будут представлены в виде двойственных оценок в экономико-математических моделях, на основе которых и будет происходить распределение ресурсов и регулирование экономики. Эти рыночные цены рабочей силы и потребительских продуктов будут служить исходной информацией для «тонкой настройки» этих моделей.

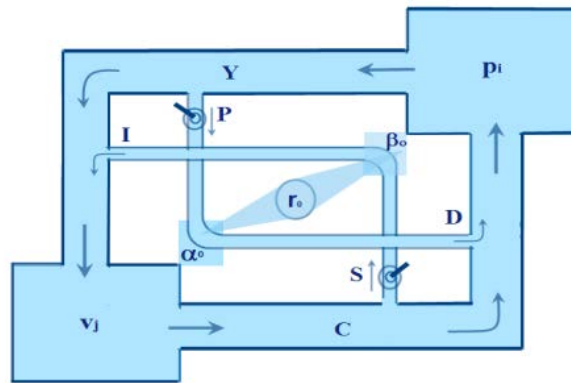

оптимистических настроений, предельная склонность производителей к риску возрастает. Как следствие этого, в сфере производства происходят противоположные процессы. Растет предельная склонность к расширению производства (к реинвестированию и предпринимательскому риску) и уменьшается предельная склонность к изъятию прибылей. Соответственно, в общем денежном потоке доля **P** уменьшается, а доля **Y** растет.

3. В результате такого перераспределения потоков "денежное давление" уменьшается в верхнем резервуаре (рынок продуктов) и увеличивается – в нижнем (рынок ресурсов). Соответственно, относительные цены продуктов начинают снижаться, а относительные цены ресурсов - возрастать. Но такие изменения в системе цен, провоцируют изменение фазы экономического цикла. Начинается рецессия. Снижается норма получаемой прибыли, что обуславливает уменьшение склонности к риску. В результате сокращается производство, уменьшаются доходы потребителей и их склонность к сбережению и т.д. То есть возникают противоположные тенденции - доли **S** и **Y** уменьшаются, а доли **P** и **C** растут. Это ведет к перераспределению потоков, соотношение "денежного давления" на рынках продуктов и ресурсов меняется на противоположное. Относительные цены продуктов опять начинают возрастать, а ресурсов - снижаться. Начинается оживление.

4. В результате колебаний экономической активности денежная масса, необходимая для обслуживания сделок, также колеблется. В фазе экспансии в кругооборот вводятся денежные ресурсы, а в фазе рецессии - выводятся. При этом следует иметь в виду, что хотя нормы получаемой и изымаемой прибыли производителей различны, так же как различны нормы осуществляемых и изымаемых сбережений потребителей, но изменения соотношений этих норм в процессе экспансии и рецессии обуславливают лишь перераспределение экономических потоков, но не изменение общей денежной массы в кругообороте. Ввод и вывод денежных ресурсов происходит за счет денежных активов экономических субъектов. И все эти процессы ввода и вывода денег в реальный сектор экономики, или перераспределения денежных потоков, непосредственно зависят от уровня процентной ставки  $r_0$ , то есть от цены за право пользования денежными ресурсами. Ибо уровень  $r_0$  влияет на экономические решения, и тем самым - на **P**,

**S, I, D,  $\alpha_0$  и  $\beta_0$ .** Спрос и предложение на денежном рынке формируют процентную ставку, с помощью которой экономика стремится восстановить "золотую пропорцию"  $\alpha_0 = \beta_0 = r_0$ <sup>115</sup> и, соответственно, равновесие и оптимальные соотношения цен ресурсов и продуктов.

5. В условиях денежной экономики колебания экономического цикла есть единственный механизм, приводящий в соответствие **P, S, I** и **D** (соответственно,  $\alpha_0, \beta_0$  и  $r_0$ ). Это встроенный механизм коррекции дисбаланса системы. Однако он не обеспечивает равенства указанных потоков, которое необходимо для общего равновесия. Он лишь удерживает их расхождения в определенных границах. Децентрализованная экономика представляет собой систему с "обратной связью", т.е. причинно-следственные связи замкнуты в круг и трансформированы в функциональную связь, благодаря которой любое отклонение возбуждает силы для его самоустранения, пропорциональные силе этого отклонения. Стихийные законы рынка - это "слепое" действующие законы. А "слепота" проявляется в том, что бесконтрольное самовозбуждение и самоторможение экономики

---

<sup>115</sup> Процент есть цена за право временного пользования услугами денег. Так же, как Зарплата есть цена за право временного пользования услугами Рабочей силы, Рента – услугами Земли, Арендная плата – услугами физического Капитала, так и Процент есть цена за право временного пользования услугами денег (т.е. **цена** стратегически важного товара). И подобно всем другим ценам, она зависит от всех других цен, так же, как все они зависят от нее. Но подобно тому, как деньги имеют особую роль в товарном мире, так и процентная ставка играет центральную роль в функционировании денежной экономики. В условиях совершенной конкуренции, владелец денег может вложить деньги в производство товаров и получать *прибыль*, либо выдавать кредит и получать *процент*. Поэтому, в условиях совершенной конкуренции процент и норма прибыли стремятся к равенству. А поскольку в условиях равновесия норма прибыли ( $\alpha_0$ ) и норма сбережений ( $\beta_0$ ) равны, то равны все три параметра ( $\alpha_0 = \beta_0 = r_0$ ). Функционирование экономики зависит от процентной ставки так же, как и ставка процента зависит от функционирования экономики в целом. Процент есть системообразующий показатель, который формируется в зависимости от спроса и предложения денежных ресурсов на денежном рынке. Но, и спрос, и предложение денежных ресурсов сами зависят от результатов функционирования всей экономики. В этой связи интересно замечание В. Парето, что «Существует бесконечно много чрезвычайно разнообразных обстоятельств, которые вызывают колебания валовых процентных ставок». (Pareto, 2014, 223). И не менее интересно комментарии Й. Шумпетера относительно этого суждения Парето: «Он считал ошибкой сам поиск «причины» процента. Ставка процента, являясь одним из многих элементов системы общего равновесия, конечно, определялась одновременно с прочими так, что не было никакой необходимости искать какой-либо отдельный элемент, который является «причиной» процента.» (Schumpeter, 2006, 892.)

продолжается до тех пор, пока не будут достигнуты критические точки разворота – максимум производственных возможностей и минимум потребительских возможностей. Поэтому без государственного регулирования экономики устранить циклические колебания невозможно в принципе.

### с) Нелинейные свойства «Симметричной модели»

1. «Симметричная модель» есть модель экономической системы, в которой имеют место рекурсивные процессы. Она демонстрирует уникальные свойства самореферентных динамических систем, каковой и является децентрализованная экономика. Нетрудно заметить, что данная модель инспирирована идеями Л. Вальраса, но, в отличие от его модели, в «Симметричной модели» роль мистического аукционера и "нащупывания" (*tdtonnement*), выполняют рекурсивные процессы, что делает ее более реалистичной.<sup>116</sup> Рекурсивные процессы показывают какие экономические процессы ведут систему к равновесию.<sup>117</sup>

---

<sup>116</sup> Данная модель показывает всеобщую взаимосвязь между экономическими явлениями. Эта взаимосвязь, впервые обнаруженная Л. Вальрасом, имела огромное значение для экономической теории. Однако для обеспечения «работоспособности» своей модели, ему пришлось искусственно ввести в свою модель несуществующего в действительности *аукционера*. «Очень медленно и постепенно экономисты продвигались к пониманию того факта, что между экономическими явлениями существует всеохватывающая взаимозависимость, что они все каким-то образом связаны. .... Но ученые никогда не занимались исследованием того, как экономические явления связаны между собой. .... Они были очень далеки от понимания фундаментального значения этой всеохватывающей взаимозависимости, .... Старые авторы не понимали и того, что основным из всех специфически научных вопросов является вопрос о том, можно ли с помощью этого анализа получить соотношения, по возможности однозначно определяющие все цены и количества благ, составляющих экономическую «систему». ... Инар, А. Смит, Ж.-Б. Сэй, Рикардо и др. каждый по-своему стремились или, скорее, нащупывали путь к выявлению главной проблемы экономической науки. Однако настоящее открытие было сделано лишь Вальрасом, чья система уравнений, определяющая (статическое) равновесие в системе взаимозависимых величин, — это Magna Carta экономической теории; ... История экономического анализа, или, во всяком случае, его чистого «ядра», от Чайлда до Вальраса должна быть написана с точки зрения постепенного осмысления этой концепции.» (Schumpeter, 2006, 232-233.)

<sup>117</sup> М. Блауг пишет относительно теории общего равновесия (ОР) Вальраса: «В каком-то смысле теория ОР не делает никаких прогнозов: она пытается установить логическую возможность ОР, не показывая, как система придет к нему, и даже не заявляя, что оно вообще реализуется в результате действия спонтанных сил. Конечно, сам Вальрас верил, что он объяснил, каким образом реальные

Обратные связи играют роль встроенных стабилизаторов системы, которые обеспечивают ее устойчивость. Хотя эта модель теоретическая, и показывает не реальное, а лишь математически достижимое равновесие, но эта модель показывает, что в случае отклонения от этого равновесия, в ней возникнут расхождения между ценами спроса и ценами предложения (раздваиваются цены первичных ресурсов и конечных продуктов, показанные в секторах 2 и 3.) В таком случае, модель логически предполагает возникновение таких экономических сил и рекурсивных процессов, которые «работают» на восстановление равновесия.

В модели предполагается лишь чистая логика экономических процессов, а не реальное состояние экономики, которое может быть достигнуто в историческом времени. Разумеется, реальные состояния являются результатом последовательности реально происходящих событий и реакций на них и далеки от идеального равновесия, которое теоретически предполагается системой уравнений в математической модели. Модель может показать лишь *логику взаимодействия* экономических сил в реальной экономике, обеспечивающих ее способность к гомеостазу.

2. Эта модель отражает состояние, в котором достигнута полная согласованность решений всех акторов так, что у них нет стимулов изменить свой выбор. То есть экономика находится в состоянии *равновесия Нэша*. Никто не увеличит цены на свои товары выше равновесной цены, ибо не сможет их продать, и никто не снизит цены ниже равновесной цены, ибо недополучит нормальную прибыль.

3. Все макроэкономические процессы выводятся из микроэкономических оснований. Основные товарные и денежные потоки на макро-уровне формируются на основе экономических действий акторов на микро-уровне. Динамика взаимодействия этих потоков рождает

---

конкурентные рынки достигнут равновесия в процессе *tâtonnement* ("нащупывания"). Но в его концепции *tâtonnement* есть серьезные просчеты ... , и по сей день невозможно показать, что конечное равновесие во всей экономике не зависит от пути, который к нему приводит, или что из всех возможных путей тот, что был выбран, должен привести и приведет к равновесию. Все современные работы по теории ОР, выполненные в стиле Эрроу—Дебре, ограничивались теоремами о существовании ОР ... и вопросами об устойчивости равновесия после того, как оно было достигнуто. Иными словами, мы почти так же, как и Вальрас, далеки от выявления реальных аналогов тех сил, которые в теории ОР ведут к достижению равновесия.» (Blaug, 2006,162)

циклические колебания, свойственные нелинейным динамическим системам.

4. Модель подразумевает, что малейшие изменения той или иной цены, количества, производственных или потребительских коэффициентов, в результате рекурсивных процессов рождают существенные изменения во всей системе. То есть, возникает «Эффект Бабочки», так же присущий нелинейным системам. Для наглядности ниже показан процесс рождения этого эффекта в «Симметричной модели».



Рис. 4. Незначительное изменение цены на один из первичных ресурсов в третьем секторе приводит к существенным изменениям *цен и количеств* товаров, также, *расходных коэффициентов* во всей системе. (Стрелки показывают направление, по которым, шаг за шагом, изменяются цены товаров.)

5. Модель предполагает *операциональную замкнутость* и *каузальную открытость* экономической системы. Это проявляется в том, что расходные коэффициенты (производственные и потребительские нормы) заданы извне и зависят от изменений внешней среды (технологий, науки, риродных факторов, социальных и политических процессов, культуры, традиций, потребностей и т.д.). С другой стороны, цены, количества, нормы прибыли и сбережений, процентная ставка – они являются переменными, зависят от внутри-системных процессов, находятся в функциональной связи между собой и реагируют на любые изменения расходных коэффициентов таким образом, что сохраняется внутрисистемное равновесие. С помощью рекурсивных процессов они обеспечивают саморегулирование системы и ее постоянное стремление к равновесию как к своему *аттрактору*.<sup>118</sup>

<sup>118</sup> «На графике аттрактор выглядит как схождение траекторий к одной точке или замкнутой петле, в пределах которой регулярно колеблется состояние системы.

Расходные коэффициенты являются своего рода связующим звеном между системой и теми изменениями во внешней среде, которые имеют важное значение для системы. Они изменяются под воздействием внешней среды. Однако реакция системы на эти изменения приводит к обратному воздействию системы на внешнюю среду. Это проявляется в том, что изменяются используемые технологии, потребительские предпочтения и др., что, в свою очередь изменяет сами расходные коэффициенты, передающих эти изменения во внешней среде самой системе. На эти изменения среды система реагирует структурными изменениями с помощью цен и количеств товаров с целью сохранения своей целостности. Система остается безразличной ко всем тем изменениям во внешней среде, которые не отражаются в расходных коэффициентах.

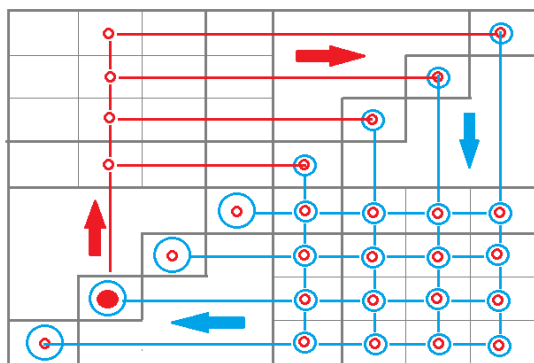
6. Благодаря операциональной замкнутости система сохраняет свою *автономию*. В модели это отражается в том, что сумма элементов каждой строки, так же, как и сумма элементов каждого столбца, равна нулю. Однако автономность системы не означает ее изолированности. Ибо, как было показано выше, хотя система испытывает воздействие внешней среды, но, в соответствии со своими интересами, она селективно реагирует только на те изменения, которые имеют жизненно важное значение для сохранения ее целостности и жизнеспособности.

Данная модель предполагает автономность экономической системы и в другом смысле. Национальная экономика есть подсистема мировой экономики. Но в условиях конкуренции национальная

---

Точка схождения не зависит от того, из какого места графика тянется траектория, то есть от начальных условий движения. В синергетике говорят о конусе притяжения аттрактора, который как бы затягивает в себя множество возможных траекторий системы, определяемых разными начальными условиями. Воронка притяжения стягивает разрозненные исходные линии траекторий в общий, все более узкий пучок. Парадоксальность действия аттрактора заключается в том, что он осуществляет как бы детерминацию будущим, точнее, предстоящим состоянием системы. Состояние еще не достигнуто, его не существует, но оно каким-то загадочным образом протягивает щупальца из будущего в настоящее. Здесь и встает философская проблема возможности целеположения в неорганической природе. Можно ли аттрактор рассматривать как своего рода цель движения системы? В синергетике отвечают: в онтологическом смысле — вряд ли. Но в методологическом смысле взгляд на аттрактор по аналогии с целью, как если бы это была избранная системой цель, часто оказывается действенным.» (Князева, ..., 2000, 169.)

экономика сохраняет автономность при взаимодействии с мировой экономикой

Это возможно благодаря тому, что система может сохранять внутреннее равновесие. Ее торговый баланс, выраженный в национальных ценах, полностью уравновешен. Но в выражении мировых цен она может иметь торговый дефицит или профицит. Это не нарушает ее автономности. Ниже показана схема, которая позволяет наглядно представить вышеизложенное.



Рис. 5. Экспорт и импорт товаров и услуг уравновешивают друг друга, если выражены в национальных ценах, но в выражении мировых цен может иметь место торговый дефицит или профицит. (Черные стрелки показывают экспорт и импорт в случае отрицательного торгового сальдо, а белые стрелки – в случае положительного торгового сальдо.)

7. В случае учета производства промежуточных продуктов и сферы услуг модель примет более сложный вид, хотя функциональная замкнутость системы и сама сущность происходящих процессов остается без изменений. (См. рис. 6 и 7. ).

$x_m' p_m$				$-a_{m1}' x_m' v_1$	...	$-a_{m(n-1)}' x_m' v_{(n-1)}$	$-P_m$		
...				...	...	...	...		
		$x_1' p_1$		$-a_{11}' x_1' v_1$	...	$-a_{1(n-1)}' x_1' v_{(n-1)}$	$-P_1$		
		$x_1' p_1$		$-a_{11}' x_1' v_1$	...	$-a_{1(n-1)}' x_1' v_{(n-1)}$	$-P_1$		
$-P_m + \sum a' x' v'$	...	$-P_1 + \sum a' x' v'$	$-P_1 + \sum a' x' v'$	$-a_{11} x_1 v_1$	...	$-a_{1(n-1)} x_1 v_{(n-1)}$	$-P_1$		
...	...	...	...	...	...	...	...		
$-P_m + \sum a' x' v'$	...	$-P_1 + \sum a' x' v'$	$-P_1 + \sum a' x' v'$	$-a_{(m-1)1} x_{(m-1)} v_1$	...	$-a_{(m-1)(n-1)} x_{(m-1)} v_{(n-1)}$	$-P_{(m-1)}$		$x_{(m-1)} p_{(m-1)}$
$-P_m + \sum a' x' v'$	...	$-P_1 + \sum a' x' v'$	$-P_1 + \sum a' x' v'$	$-a_{m1} x_m v_1$	...	$-a_{m(n-1)} x_m v_{(n-1)}$	$-P_m$	$x_m p_m$	
							$y_n v_n$	$-S_n$	
							$y_{(n-1)} v_{(n-1)}$	$-S_{(n-1)}$	
							...	...	
							$y_1 v_1$	$-S_1$	

Рис. 6. Матрица «Симметричной модели», с учетом производства и потребления промежуточных продуктов.

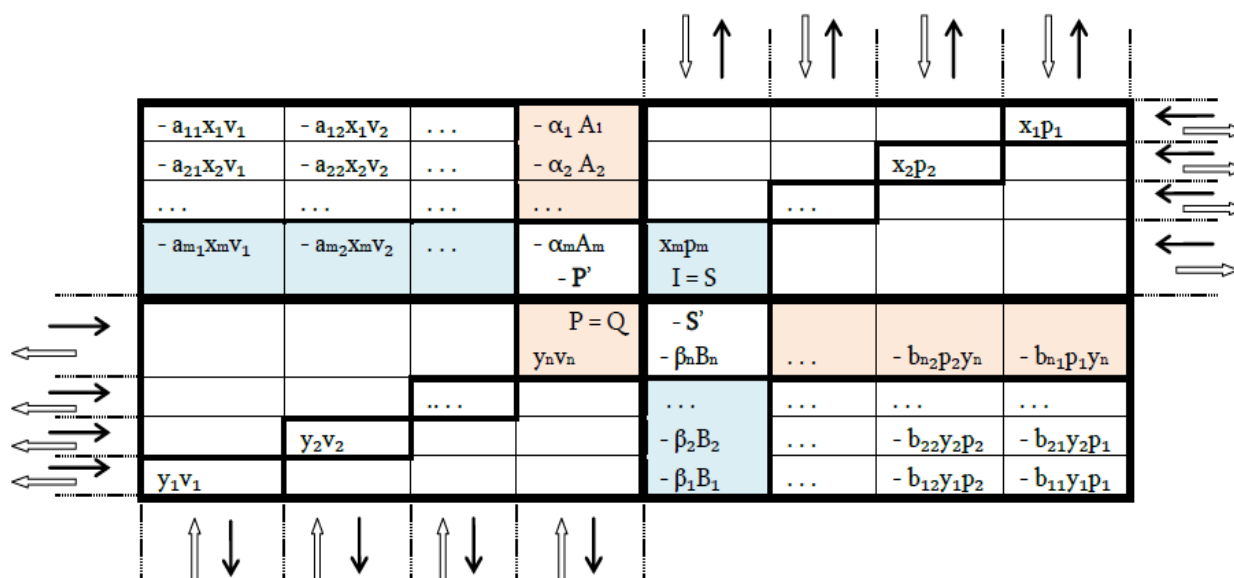
	$-P_1$				$x_1 p_1$				
	...				...				
	$-P_{(m-1)}$		$x_{(m-1)} p_{(m-1)}$						
	$-P_m$	$x_m p_m$							
	$y_n v_n$	$-S_n$	$-b_{n(m-1)} y_n p_{(m-1)}$	...	$-b_{n1} y_n p_1$	$-S_1 + \sum b' y' p'$	$-S_1 + \sum b' y' p'$	...	$-S_1 + \sum b' y' p'$
$y_{(n-1)} v_{(n-1)}$		$-S_{(n-1)}$	$-b_{(n-1)(m-1)} y_{(n-1)} p_{(m-1)}$	...	$-b_{(n-1)1} y_{(n-1)} p_1$	$-S_1 + \sum b' y' p'$	$-S_1 + \sum b' y' p'$	...	$-S_1 + \sum b' y' p'$
		...	...	...	...	...	...	...	...
		$-S_1$	$-b_{1(m-1)} y_1 p_{(m-1)}$	...	$-b_{11} y_1 p_1$	$-S_1 + \sum b' y' p'$	$-S_1 + \sum b' y' p'$	...	$-S_1 + \sum b' y' p'$
		$-S'_1$	$-b'_{1(m-1)} y'_1 p_{(m-1)}$	...	$-b'_{11} y'_1 p_1$	$y'_1 v'_1$			
		$-S'_2$	$-b'_{2(m-1)} y'_2 p_{(m-1)}$	...	$-b'_{21} y'_2 p_1$		$y'_2 v'_2$		
		...	...	...	...			...	
		$-S'_n$	$-b'_{n(m-1)} y'_n p_{(m-1)}$	...	$-b'_{n1} y'_n p_1$				$y'_n v'_n$

Рис. 7. Матрица «Симметричной модели», с учетом производства и потребления в сфере услуг.

Цены первичных ресурсов так же включают в себе цены услуг, произведенных в четвертом секторе, как и цены конечных продуктов включают в себе цены промежуточных продуктов, произведенных в первом секторе.



## 3.14. Экономические циклы

### а) Причины возникновения

1. Фундаментальным свойством поведения нелинейных систем является периодическое чередование ускорения и замедления процессов, интеграции и дезинтеграции.<sup>119</sup> Эти свойства «заложены» в самой нелинейности процессов. Все эти признаки характерны для экономических систем.

Колебания экономической системы и ее эволюция есть спонтанный результат взаимодействия миллионов независимых субъектов, каждый из которых целенаправленно действует в своих интересах. И поскольку экономические отношения субъектов основаны на добровольных началах и никто никого не принуждает вступать в отношения с другими субъектами, то связи между ними легко возникают и легко разрываются. Это обстоятельство рождает возможность и необходимость саморегулирования рыночной экономики как сложной нелинейной системы. В таких условиях экономический порядок рождается из хаоса случайно возникаемых и разрываемых экономических связей между экономическими действиями самостоятельных субъектов.

2. Экономические циклы в условиях конкуренции имеют эндогенный характер. Хотя, внешние факторы многократно были

---

<sup>119</sup> "Устойчивость и неустойчивость, сменяя друг друга, порождают колебательный режим. ... Открытые нелинейные системы постоянно балансируют между хаосом и порядком в состоянии динамического равновесия .... Такой колебательный процесс предотвращает распад сложной структуры из-за её неустойчивости вблизи момента обострения, гармонизируя темпы развития различных фрагментов сложной структуры. .... Существуют некоторые универсальные, свойственные и живому, и не живому, законы ритма, циклической смены состояний: подъем - спад - подъем и т.д. Только следуя "ритмам жизни", колебательным режимам, системы могут поддерживать свою целостность и динамично развиваться." "Хаос и порядок - это две стороны единого диалектического начала природы." (Метелёв, 2011, 38-39). Существование экономических циклов необходимо для саморегулирования децентрализованной экономической системы. Без таких циклов экономическая система не может существовать. Неадекватные методы ведения антициклической политики вызывают расстройство рыночного механизма саморегулирования. В таких случаях происходит аккумуляция внутрисистемных деформаций, которые позднее проявляются в виде глубоких и продолжительных кризисов (примером этого является кризис 2008 года).

причиной экономических кризисов, и до, и после, рождения рыночной экономики (последний пример, пандемия Коронавируса), но они не были периодически повторяемыми, *циклическими* кризисами. Более того, экзогенные факторы могут способствовать или препятствовать смене фаз экономического цикла, ускорить или замедлить экспансию или рецессию. Но поскольку они сами не имеют периодического характера, то не могут быть причиной экономического цикла, имеющего периодический характер. Внутренние причины и логика возникновения экономических циклов обусловлены нелинейными свойствами самой экономической системы, ее гомеостазом.<sup>120</sup> Экономические циклы представляют собой «собственное поведение» экономики как сложной системы, которая специфически реагирует на воздействия внешней среды.

*„То, что до сих пор казалось загадочным, необъяснимым или даже парадоксальным, вдруг становится совершенно ясным. Мы обнаруживаем, что коллективное поведение множества отдельных индивидуумов (будь это атомы, молекулы, клетки, животные или люди) и, в конечном счете, их собственная судьба определяется ими же самими в ходе их взаимодействия друг с другом: через конкуренцию, с одной стороны, и кооперацию — с другой. . . . В этом смысле синергетику можно рассматривать как науку о коллективном поведении, организованном и самоорганизованном, причем поведение это подчинено общим законам. Когда какая-нибудь наука заявляет об универсальности своих законов, это тотчас же вызывает весьма важные последствия. Синергетика опирается на очень разные дисциплины, среди которых не только физика, химия и биология, но также социология и экономика...» (Хакен, 2003, 24-25)*

3. Существование всеобщей взаимосвязи действий рыночных агентов, уже само по себе обуславливает скоординированный рост и падение их экономической активности, общие волны ускорения и

---

<sup>120</sup> Исследования систем различных типов на основании гомеостатического подхода по существу уже подразумевает системный подход к исследованиям. Гомеостатика изучает способность открытых систем сохранять состояние динамического равновесия с помощью координированных реакций и благодаря этому обеспечить сохранение жизненно важных параметров системы в допустимых пределах и, тем самым, в определенных пределах обеспечить независимость системы от воздействий изменчивой среды.

замедления экономических процессов в системе в целом. Целостность экономики, как системы экономических действий, обусловлена тем, что все субъекты производят товары друг для друга и обмениваются ими между собой. Это возможно лишь благодаря взаимной координации их действий и установлению определенного порядка в функционировании системы в целом. Но этот порядок устанавливается спонтанно и периодически нарушается. Чередование порядка и хаоса в системе коллективных действий получает форму экономического цикла.

4. Фактическая динамика экономики, как сложной системы, есть результат совместного действия внутрисистемных и внешних факторов. Поэтому, случайность внешних факторов, вместе со случайностью эндогенных флуктуаций, обуславливает сложную траекторию развития экономики в виде периодических волн. Но проблему осложняет также то обстоятельство, что волны экономической активности различного уровня, порождаемые кратко-, средне- и долгосрочными циклами, накладываются друг на друга, в результате чего развитие экономики приобретает крайне сложную динамику. Поэтому, без изучения природы сложных систем в ней трудно выявить какую-либо закономерность.

5. Колебания экономической активности есть ускорение и замедление экономических процессов.<sup>121</sup> От чего они зависят? Экономическое действие подразумевает не только трансформацию одних товаров в другие, но также и *транзакцию*. Соответственно, экономическое действие уже само по себе подразумевает транзакционные затраты.<sup>122</sup> Ясно, что если в результате разрыва экономических связей возрастут транзакционные затраты времени, то произойдет замедление экономических процессов.

---

<sup>121</sup> Как правило колебания экономической активности выражают через изменения ВВП, т.е. с помощью колебания созданной в единицу времени конечного продукта в стоимостном выражении. Но выразить эти колебания можно также через колебания продолжительности времени, которое необходимо для производства стоимости годового продукта в стартовом году. Экономические процессы то ускоряются, то замедляются.

<sup>122</sup> Транзакционные затраты подразумевают затраты (времени, денег, труда и т.д.), которые связаны с участием в рыночных процессах. Это затраты, связанные со сбором и переработкой информации, ведением переговоров, заключением контрактов, принятием решений, контролем за соблюдением и юридической защитой условий договоров. В отношении этих затрат особенно чувствительны затраты времени.

Во время кризисов экономические связи разрываются. В результате этого, несмотря на то, что субъекты имеют ресурсы, они не могут их использовать и не могут осуществлять экономические действия. Они не могут купить, потому что не могут продать, соответственно, не могут ни потреблять, ни производить и т.д. Но никто не может понять – почему? Ведь этого никто не хочет? Наоборот, все хотят, потреблять, производить, покупать и продавать. Какая-то «невидимая рука», против их воли господствует над ними.

В обществе есть и производители, и потребители, и ресурсы, и продукты. Нет только необходимых *связей* между субъектами, без чего они не могут осуществлять согласованные экономические действия. Связи разорваны. Но связи есть именно то, что изучает теория Хаоса или Синергетика. То есть, причина не в отсутствии ресурсов, а в системных возможностях, в закономерностях функционирования сложных нелинейных систем. Субъекты не имеют возможности осуществления *транзакций* и, в результате этого, они не могут *трансформировать* одни товары в другие.

Но почему разрываются связи? Потому, что производятся не те продукты, которые нужны потребителям. Поэтому они не покупаются. А если не покупаются продукты, то они перестают производиться и, следовательно, перестают покупаться первичны ресурсы. Поэтому нет доходов у потребителей (собственников). А это значит, нет расходов и не покупаются продукты. И т.д. А почему не производится то, что нужно? Потому, что в рыночной экономике сперва производятся продукты, а потом узнают на рынке – нужны ли они покупателям. С этим и связан предпринимательский риск, который требует своей оплаты в виде прибыли.

6. Важно отметить, что экономический цикл, как таковой, обусловлен денежными отношениями. В условиях бартерной экономики кризисы могут рождаться внешними факторами, но там не могут происходить эндогенные кризисы перепроизводства и возникать экономические циклы. «..... На какой почве может возникнуть общее товарное перепроизводство, если спрос на товары определяется товарами же, и предложение каждого нового товара есть появившийся на рынке новый спрос? ... Возьмем, например, натуральный обмен – обмен продукта на продукт без посредства денег. Пусть, например, сукно непосредственно обменивается на хлеб. В этом случае, если хлеб

призведен в избытке сравнительно с сукном, то цена его по отношению к сукну понизится, но цена сукна по отношению к хлебу повысится: избыточное производство хлеба будет равнозначать недостаточному производству сукна, понижение цены одного продукта будет компенсировано повышением цены другого. Общего перепроизводства обоих продуктов, очевидно, быть не может, ибо не может одновременно упасть цена как хлеба по отношению к сукну, так и сукна по отношению к хлебу. Перепроизводство, как и падение цены, может быть в этом случае только частичным.

Предположим теперь денежный обмен. Пусть цена хлеба и сукна выражается в третьем товаре – деньгах. Допустим, что хлеба произведено больше, чем нужно производителю сукна; денежная цена хлеба в этом случае понизится. Сокращение это может быть таким значительным, что общая денежная сумма, выручаемая производителем хлеба, уменьшится: за большее количество хлеба производитель его получит меньше денег. Таким образом покупательные средства производителя уменьшатся. А так как на эти средства производитель хлеба покупает сукно, то, значит, уменьшится денежный спрос и на сукно, что вызовет понижение цены и сукна. И сукно понизится в своей денежной цене вслед за понижением денежной цены хлеба.

Произойдет, иными словами, общее превышение предложения товаров сравнительно с денежным спросом на них, общее понижение цен; а общее понижение цен чувствуется рынком, как выражение общего товарного перепроизводства.

Но в основе общего товарного перепроизводства лежит в этом случае частичное перепроизводство, непропорциональное распределение народного труда. Одного товара произведено больше, чем нужно, - это вызывает падение его денежной цены; а так как между денежными ценами товаров существует известная связь, то понижение цен охватывает и другие товары. Таки образом, общее перепроизводство в данном случае не что иное, как своеобразное выражение, в условиях денежного обмена, частичного перепроизводства, непропорционального распределения общественного труда.» (Туган-Барановский, 2008, 313-314.)

7. Как и во всех сложных системах, предохранение экономической системы от разрушительного размаха флуктуаций ее жизненно важных параметров, происходит с помощью отрицательных обратных связей. Они обеспечивают сохранение структуры и целостности системы,

которая утрачивается при чрезмерном отклонении от состояния равновесия. Но если под действием внешних факторов отклонение от равновесия выйдет за пределы допустимых значений, тогда начинают действовать положительные обратные связи. Процессы начинают развиваться по совершенно другому сценарию в «режиме обострения». В экономической системе это выражается в том, что разрушается равновесная *структура* системы и начинается спад. После спада система более не может восстановить прежнее равновесие, и направляется к новому состоянию равновесия.

## **в) Саморегулирование экономической активности**

1. Экономические циклы есть свидетельство способности рынка к саморегуляции. В условиях конкуренции, отклонение системы от оптимального состояния возбуждает силы для его самоустранения, которые пропорциональны величине отклонения. Однако характер саморегуляции рынка обусловлен самой природой функционирования рыночной системы. Теоретический анализ децентрализованной экономической системы в чистом виде предполагает отсутствие в ней регулирующего центра. Никто не распределяет ресурсы между различными отраслями или между различными субъектами внутри отраслей. Никто заранее не знает - какими совокупными ресурсами располагает общество, каковы совокупные потребности общества, каковы параметры оптимального функционирования экономики.

Экономические циклы есть составная часть механизма самоорганизации экономической системы. С их помощью она стремится ликвидировать периодически накапливаемые отраслевые диспропорции и восстановить макроэкономическое равновесие. «Равновесие системы поддерживается гомеостатически, путем прежде всего отрицательных, а иногда и положительных обратных связей, которые раскачивают систему, выводят ее из равновесия, чтобы вновь возвратить в него на ином уровне и с взаимно преобразованными компонентами. Перевод на иной режим функционирования через стадию большей или меньшей хаотизации и рассинхронизации процессов – путь продления «жизни» любых сложных организаций.» (Князева, 2014, 19.) В экономике это проявляется в том, что после

каждого кризиса система стремится не к прежнему равновесию, а к новому равновесию на новом уровне.

2. Экономические агенты самостоятельно принимают решения на основе рыночных цен. А координацию их действий осуществляет сам рынок на основе системы стихийно формируемых цен. В таких условиях колебание экономической активности общества не может осуществляться иначе как в форме движения по инерции от одного экстремального состояния экономики к – другому. Подъемы и спады активности сами усиливают себя и продолжаются до тех пор, пока не достигнут пика или дна экономического цикла. Коротко можно сказать, что верхний предел экономической активности обусловлен тем, что общество *не может* производить больше, а нижний предел - тем, что оно *не желает* потреблять меньше, ибо достигло порога терпимости.

Когда меняется фаза экономического цикла, процессы продолжают по принципу самовозбуждения или самоторможения до тех пор, пока не будет достигнута новая точка разворота. Рынок не может восстанавливать макроэкономическое равновесие иначе как через колебания между экстремальными точками пика и дна, обусловленных максимумом производственных возможностей и минимумом потребительских нужд.

3. Колебание экономической активности обусловлено чередованием активизации положительных и отрицательных обратных связей между стоимостными потоками товаров и денег. В основе *положительных* обратных связей лежат оптимистические и пессимистические ожидания, которые обуславливают самовозбуждение или самоторможение экономики. В основе *отрицательных* обратных связей лежит «психологический закон» Кейнса относительно предельной склонности к потреблению и сбережению, который обуславливает смену фаз экономического цикла.

При выходе из кризиса, когда потребности общества далеки от насыщения и потребительский спрос начинает оживляться, усиливаются оптимистические настроения. В результате начинает расти спрос на инвестиционные товары. Чем больше растет производство потребительских товаров, тем сильнее оптимистические настроения, тем быстрее растет спрос на инвестиционные товары. В инвестиционных отраслях увеличиваются занятость и доходы работающих. Это еще больше увеличивает потребительский спрос, за

которым опять следует ускорение спроса на инвестиционные товары и т.д. Процессы протекают в режиме самовозбуждения.

4. По мере роста производства, доходов и насыщения необходимых потребностей начинает доминировать другая тенденция. А именно, согласно «психологическому закону Кейнса, при росте доходов, сбережения в их составе растут быстрее, а потребление - медленнее, чем сами доходы. А при падении доходов, сбережения сокращаются быстрее, а потребление - медленнее, чем доходы. Т.е. сбережение есть наиболее изменчивая часть доходов. Соответственно, при экономическом подъеме в составе растущих доходов доля потребления уменьшается. После некоторой критической точки потребительский спрос начинает отставать от растущего предложения потребительских товаров. Предложение лишь с некоторой задержкой во времени начинает реагировать на отставание спроса. Затруднения в реализации потребительских товаров, вызывают у предпринимателей смену оптимистических ожиданий на пессимистические, в результате чего сокращается спрос на инвестиционные товары.

По мере приближения к пику экономической активности, возникает несоответствие между *сбережениями*, доля которых возрастает в составе растущих доходов, и *инвестиционным спросом*, который начинает сокращаться в результате нарастающих трудностей с реализацией товаров и вызванных ими пессимистических настроений. Такой разрыв между сбережениями и инвестиционным спросом вызывает утечку доходов из реального сектора в финансовый сектор экономики. (Покупаются ценные бумаги, делаются денежные накопления, финансируются спекулятивные операции, покупается недвижимость, и т.д.). Поэтому часть доходов не участвует в формировании совокупного спроса. Совокупный спрос, который до этого более или менее соответствовал совокупному предложению, начинает отставать от него и экономика начинает падать. То есть происходит смена фазы экономического цикла. Подъем заменяется спадом.

5. Чем больше сокращается производство потребительских товаров, тем сильнее пессимистические ожидания и тем быстрее сокращается спрос на инвестиционные товары. В инвестиционных отраслях сокращаются доходы, что ускоряет падение потребительского спроса, за которым следует еще большее сокращение инвестиционного



спроса и т.д. Сокращение производства продолжается до тех пор, пока экономика не достигнет нижней точки цикла. Вместе с падением производства сокращаются доходы, в которых, согласно Кейнсу, сокращение потребления замедляется относительно сокращения самих доходов. Соответственно, замедляется, а потом и прекращается, падение потребительского спроса относительно предложения.

Когда большинство в обществе достигает порога терпимости и не желает мириться с дальнейшим падением уровня жизни, оно начинает расходовать денежные накопления и распродавать активы. Поэтому, в условиях кризиса цены на активы резко падают и их с большой выгодой начинают покупать субъекты, в руках которых накопились денежные ресурсы, утекшие в фазе экономического спада из реального сектора из-за ослабления инвестиционного спроса.<sup>123</sup> Таким образом, деньги из финансового сектора возвращаются в реальный сектор и увеличивают потребительский спрос. Между спросом и предложением потребительских товаров начинает восстанавливаться равновесие.

Таким образом, после кумулятивного спада, дойдя до низшей точки цикла, опять включается отрицательная обратная связь и опять происходит смена фазы цикла. Процессы развиваются в противоположном направлении. Пессимистические настроения сменяются на оптимистические. Начинает расти спрос на инвестиционные товары, необходимые для замены изношенного и прироста нового капитала. А это значит, что увеличивается занятость и доходы в инвестиционных отраслях, что приводит к ускорению роста спроса на потребительские товары и т.д. То есть опять включается положительная обратная связь.

6. В условиях кризиса ресурсы остаются неиспользованными, а потребности - неудовлетворенными. Ибо ресурсы находятся в собственности не тех субъектов, которые могут удовлетворить ими свои потребности. Пока нет платежеспособного спроса на продукты той или иной отрасли, до тех пор также неплатежеспособными остаются и потребности самой этой отрасли в необходимых для производства ресурсах. Поскольку производство и потребление расогласовано, то и денежное обращение расстроено. Как было отмечено, экономические субъекты не могут купить, потому, что не

---

<sup>123</sup> При этом происходит концентрация богатства и рост поляризации общества на богатых и бедных.

могут продать. И не могут продать, потому, что не могут купить. А значит, также, не могут потреблять и производить.

Экономический подъем возможен только в режиме динамического равновесия. Ибо, каждая отрасль должна производить в соответствии с потребностями всех других отраслей. Поэтому темпы роста каждой отрасли формируются в координации с темпами роста других отраслей. Никакая отрасль не может увеличить производство продуктов без увеличения потребления ресурсов. И никакая отрасль не может увеличить потребление ресурсов, если ее поставщики не увеличат производство продуктов, которые являются ресурсами для потребляющих их отраслей, и т.д. Поэтому подъем происходит постепенно. Но экономический спад происходит спонтанно и не требует соблюдения пропорциональности отраслей. Дойдя до кульминации в процессе экономического подъема, диспропорции между отраслями начинают распространяться по цепной реакции. Начинается спад, который не может остановиться, пока не достигнет дна. И все повторяется. В процессе подъема происходит формирование новой отраслевой структуры, что требует длительного времени. А во время спада происходит разрушение отраслевой структуры. Это кумулятивный процесс и происходит быстро по цепной реакции.

7. Хотя начиная с нижней точки кризиса, свободные ресурсы постепенно вводятся в те отрасли, которые растут в гармонии с другими отраслями, но, никто не регулирует этот процесс. Порядок возникает спонтанно. «... для поддержания коммуникаций внутри данного порядка рассеянное знание должно использоваться множеством разных, незнакомых друг с другом индивидов таким образом, который позволяет формировать из разнородных знаний миллионов людей некую эксосоматическую или материальную структуру (pattern). Каждый индивид становится звеном во множестве цепей передач, и по этим цепям он получает сигналы, позволяющие ему приспособлять свои планы к обстоятельствам, которых он не знает.» (Хайек, 1992, 147.) Все субъекты разрозненно принимают решения, руководствуясь только своими интересами. Единственным координатором их действий являются стихийно формируемые рыночные цены. В условиях такого стихийного формирования порядка, хотя каждая отрасль производит в соответствии с потребностями других отраслей, тем не менее, по мере приближения экономики к пику

экономического цикла, в ней накапливаются межотраслевые диспропорции. Нарушается целостность экономики.

Одной из главных причин этого является то, что производство и предложение инвестиционных товаров требует прогнозирования будущего спроса, порой, на многие годы вперед. Разумеется делать точные прогнозы в условиях децентрализованной экономики невозможно. Поэтому, со временем, по мере расширения производства, расхождения между фактическими и равновесными отраслевыми пропорциями, обеспечивающими гармоничное функционирование экономии, все более нарастает.

8. В условиях кризиса равновесие восстанавливается. Но оно восстанавливается не путем расширения дефицитных отраслей, а путем сокращения менее дефицитных (относительно избыточных) отраслей. Сокращаются те отрасли, которые еще недостаточно сократились. Они приходят в соответствие с теми отраслями, которые не могут более сокращаться и достигли "дна". Но почему они не могут больше сокращаться? Потому, что общество достигло порога терпимости и не желает мириться с дальнейшим сокращением потребления необходимых продуктов, производимых этими отраслями. Происходит переоценка экономических ценностей. Соответственно, происходит перераспределение платежеспособного спроса из других отраслей. Поэтому спрос на продукцию указанных отраслей перестает падать за счет ускорения падения спроса на продукцию других отраслей. Также, дополнительные денежные ресурсы из финансового сектора вливаются в реальный сектор экономики. На дне экономического цикла восстанавливаются пропорции и целостность экономического организма.<sup>124</sup> Опять начинается подъем в состоянии динамического равновесия.

---

<sup>124</sup> «Циклические кризисы - это соответственно фазы цикла, когда происходит явное и существенное выравнивание пропорций воспроизводства, прежде всего между капиталобразующими факторами, с одной стороны, и потреблением – с другой... Кризисы образуют как бы границы циклов: каждый кризис расчищает путь для расширенного воспроизводства, которое затем в силу развития противоречий становится невозможным, и "улаживать" приходится очередному кризису» (Покатаев, 1978, 47.)

### с) «Естественный отбор» в экономике

1. В результате упомянутого выше перераспределения активов в экономике происходят структурные изменения. Вместе с процессом концентрации и централизации капитала, происходит перетекание капиталов между отраслями и изменение отраслевой структуры экономики. Предложение начинает формироваться в соответствии со структурой растущего спроса, а структура производства приводится в соответствие с вновь формируемой структурой платежеспособных потребностей.

2. Кризис представляет собой устранение из системы всего устаревшего и нежизнеспособного. На волне экспансии, в процессе движения из депрессии к новому пику, в экономической системе рождаются новые функциональные связи, структуры, рождаются новые рынки, новые потребности, внедряются новые технологии и т.д. Однако, некоторые из них жизнеспособны, некоторые – нет, некоторые прогрессивны, некоторые – регрессивны. Во время рецессии все случайное, нежизнеспособное и регрессивное погибает. А прогрессивное, жизнеспособное и необходимое – сохраняется. То есть, конечный результат такого волнообразного движения системы есть то, что сохраняются только прогрессивные изменения и новшества. Поэтому сохраняется общий тренд на развитие системы, а колебания происходят относительно этого тренда долгосрочного развития.

Однако этот тренд только подразумевается, а фактическая траектория развития системы имеет зигзагообразную форму, в котором каждый следующий пик выше предыдущего, и каждое следующее дно выше предыдущего. В зависимости от масштабов и основательности этого «созидательного разрушения», генерируемого экономическим циклом, получаем, соответственно, малые, средние и большие волны этого цикла, которые накладываются друг на друга, образуя сложную конфигурацию волнового движения.

Этот процесс аналогичен процессу естественного отбора Дарвина. Внедряя то или иное новшество, никто заранее не знает насколько оно жизнеспособно и необходимо. Только время покажет это. Принцип «проб и ошибок» есть единственный путь эволюции, когда система функционирует стихийно и не происходит его регулирования на основе заведомо выбранных целей. Такое развитие есть спонтанный результат

взаимодействия миллионов людей, каждый из которых действует только в своих интересах.

3. Экономические субъекты взаимосвязаны «слабыми связями», которые легко разрываются и легко создаются. Внешнему наблюдателю кажется, что конкретные действия конкретных агентов зависят от случайных обстоятельств. А самим субъектам кажется, что они независимы в своих действиях. Однако в условиях разделения труда каждый субъект может действовать только в качестве актора той или иной отрасли. Но взаимодействие этих отраслей подчиняется «железному закону» пропорциональности отраслей. Как было указано, для нормального функционирования экономики, все отрасли должны производить в соответствии с платееспособными потребностями друг друга и должна сохраняться соответствующая отраслевая структура. В этом смысле, являясь частью коллективных действий тех или иных отраслей, действия всех субъектов подчиняются незримому действию этого закона пропорциональности отраслей. Через действие этого закона взаимосвязаны и действия всех субъектов. До тех пор, пока экономика функционирует нормально и сохраняются отраслевые пропорции, субъекты более или менее свободно принимают решения и не видят этой взаимосвязи. Ибо сама оптимальная структура отраслей есть невидимая глубинная структура экономической системы, и относится к сфере сущности экономики, а не к миру экономических явлений. Существование этой структуры лишь косвенно проявляется в том, что во время кризиса, из-за деформации отраслевых пропорций, нарушается нормальное функционирование экономики в целом.<sup>125</sup>

---

<sup>125</sup> «... необходимым для существования того, что мы называем экономической мыслью, является уровень абстрактного исследования – исследования, направленного не на «факты» экономической жизни, а на некую структуру или принцип, «стоящий за» фактами. В рамках этой второй задачи экономическая теория имеет дело с эмпирическими данными только как с индикациями – обязательно неполными и очень часто вводящими в заблуждение – в отношении объекта своего исследования. Как сказал бы Маркс, она ищет сущность за явлениями; или, в терминологии позитивистов, за пределами данных для постижения законов. Экономика теперь становится исследованием системных свойств, структурных признаков, ... за функциональными уравнениями эконометрических моделей стоят предположения о «законах движения» капиталистической системы; за матрицами «затраты-выпуск» находятся «производственные функции», столь же абстрактные представления идеализированного поведения рассматриваемых отраслей.» (Heilbroner, 1988, 106-107.)

*«Никто не может продать без того, чтобы кто-нибудь другой не купил. Но никто не обязан немедленно покупать только потому, что сам он что-то продал. Обращение товаров разрывает временные, пространственные и индивидуальные границы обмена продуктов именно благодаря тому, что непосредственная тождественность между отчуждением своего продукта труда и получением взамен него чужого расчленяется на два противоположных акта – продажи и купли. Если процессы, противостоящие друг другу в качестве совершенно самостоятельных, образуют известное внутреннее единство, то это как раз и означает, что их внутреннее единство осуществляется в движении внешних противоположностей. Когда внешнее обособление внутренне несамостоятельных, т.е. дополняющих друг друга, процессов достигает определенного пункта, то единство их обнаруживается насильственно – в форме кризиса.» (Маркс, 1978,124).*

Таковыми процессами, «образующими известное внутреннее единство», но «внешне обособленными», помимо продажи и купли, о которых пишет Маркс, являются также производство и потребление, предложение и спрос, инвестирование и потребление в долг, кредитование и заимствование. А в более широком смысле, «внутреннее единство» и «внешнее обособление» присуще продуктам и ресурсам, полезности и затратам, прибыли и сбережению и т.д. Все эти процессы и явления внутренне взаимосвязаны на уровне сущности. Здесь товары производятся товарами, действия функционально взаимосвязаны в единую систему, отрасли взаимно дополняют друг друга и формируют экономику как целостность, как нерасторжимое единство процессов *производства, потребления, распределения и обмена*. Они образуют единую операционально замкнутую нелинейную систему, саморегулирование которой осуществляется благодаря положительным и отрицательным обратным связям. Но поскольку действия акторов взаимосвязаны на основе «слабых связей», которые легко возникают и легко разрываются, формирование необходимых межотраслевых пропорций, происходит *стихийно*. В результате этой стихийности, периодически затрудняется бесперебойное функционирование системы, увеличивается *рассогласованность*

*отраслей*, а «единство их обнаруживается насильственно – в форме кризиса» (Маркс).

4. Во время кризисов и спадов из обращения в реальном секторе выводятся деньги, и с другой стороны, определенная часть факторов производства бездействует, простаивает и поэтому не приносит доходов. Наличие свободных денег и неиспользуемых производственных факторов рождает экономические стимулы к перераспределению собственности на средства производства. В результате этого во время кризисов в экономике происходят структурные изменения. Услуги этих производственных факторов перераспределяются в те отрасли, на продукты которых возрастает спрос. Таким образом, постепенное включение свободных производственных факторов в эти отрасли позволяет им развиваться быстрее других отраслей. Формируется новая конфигурация отраслевой структуры и экономика начинает выходить из кризиса с сохранением динамического равновесия.

Подводя итог, отметим, что во время кризисов, когда возрастает масса свободных денег и свободных производственных мощностей, происходит наиболее масштабное перераспределение и укрупнение собственности. Регулярно повторяющиеся подъемы и спады экономической активности, кризисы и бумы, сопровождается *необратимым процессом* концентрации и централизации производства. Тем самым создаются предпосылки для монополизации экономики. Конкуренция сама порождает и усиливает монополизацию и делает неизбежной свою гибель.

## Раздел 4.

# Монополизированная экономика

### 4.1. Монополизация

1. Конкуренция сама рождает монополию и олигополию.<sup>126</sup> Если в условиях конкуренции количество и цены товаров регулировались рыночными силами, то в условиях монополии они регулируются самой монополией. Пользуясь рыночной властью монополии сокращают количество и увеличивают цены товаров по сравнению с конкурентными. То есть они искусственно создают дефицит, благодаря которому на каждую единицу затрат приходится больше полезности производимых товаров (или меньше затрат на единицу полезности), чем в условиях конкурентного равновесия. Нарушается принцип равнополезности затрат, необходимый для оптимального функционирования экономики. Таким путем монополии получают прибыли выше средней нормы.

В условиях конкурентной экономики локальный и глобальный критерии оптимальности органически дополняют друг друга, что и приводит к выравниванию норм прибыли в различных отраслях, и общую тенденцию в сторону равнополезности затрат. Но рыночная власть монополий позволяет им удерживать высокие нормы прибыли от выравнивания с нормой прибыли конкурентных отраслей. Это приводит к доминированию локального критерия оптимальности над – глобальным и, соответственно, частных интересов над общественными. Это ведет к деформациям оптимальной отраслевой структуры, отклонению от принципа равнополезности затрат и в корне меняет

---

<sup>126</sup> В дальнейшем, если не будет специально оговорено, под термином *монополия* будут подразумеваться и монополия и олигополия.



условия реализации товаров. Возникают системные проблемы, которые ведут к экономической стагнации.

2. В отличие от равновесной цены, монопольная цена товара не отражает равенства между ее общественной полезностью и общественными затратами. Путем искусственного создания дефицита, монополии получают *экономический излишек*.<sup>127</sup> Он представляет собой превышение потребительной стоимости над производственной стоимостью товара, то есть, превышение стоимости, воспринимаемой со стороны полезности, над стоимостью, воспринимаемой по затратам. Денежным выражением экономического излишка является *излишек прибыли* - превышение монопольной прибыли над нормальной прибылью; излишек, получаемый в результате завышения полезности товаров над затратами на его производство. Экономический излишек, воплощен в *излишке прибавочного продукта*, произведенного сверх того прибавочного продукта, который лежит в основе нормальной прибыли.

3. Существование монопольных доходов многократно усиливает поляризацию экономики на большой и малый бизнес. Увеличивается экономическое неравенство. В конкурентной борьбе побеждает тот, кто обладает большей рыночной властью. Соответственно, богатый становится богаче, бедный – беднее.

Огромный рост доли прибыли в составе национального дохода, вызванный монополизацией, может происходить только за счет сокращения доли других факторных доходов (Зарплаты, Ренты, Процента). Соответственно, увеличение доли прибавочного продукта, покупаемого предпринимателями друг у друга, может произойти только за счет уменьшения доли необходимого продукта, покупаемого получателями Зарплаты, Ренты и Процента. Другими словами, экономический излишек возникает за счет уменьшения необходимого продукта. А если учесть, что субъекты, выполняющие предпринимательские услуги, часто совмещают в себе также и функции собственников Земли и Капитала, то получается, что экономический

---

<sup>127</sup> Под «экономическим излишком» подразумевается не прибавочная стоимость, а стоимость, которая *превышает* ее. Прибавочную стоимость создают *все* предприниматели, но экономический излишек создают *только* монополисты. Прибавочная стоимость лежит в основе денежной прибыли, прибыль есть ее денежное выражение. А экономический излишек лежит в основе надбавки монопольной прибыли над нормальной прибылью.

излишек получен в основном за счет уменьшения той доли необходимого продукта, которая покупается Зарплатой. Т.е. перераспределение произведенного продукта происходит в основном между Прибылью и Зарплатой.

4. По мере роста неравенства все больше доходов концентрируется в руках все меньшей группы олигархов. Доля потребительских расходов в их совокупной прибыли становится все меньше и меньше, и возрастает доля непотребляемого *излишка* прибыли. При этом, по сравнению с конкурентной экономикой, в условиях монополизации резко возрастает доля самой монопольной прибыли в национальном доходе. В результате этого *излишек* прибыли настолько возрастает, что как бы ни «купались в роскоши» олигархи, из-за перенасыщения своих потребностей, *потребление олигархов* не в состоянии отоварить огромную *покупательную силу*, которая сконцентрирована в их руках. Возникают трудности с реализацией излишка прибавочного продукта.

5. В конкурентной экономике нормальная валовая прибыль и соответствующий ей прибавочный продукт используется для 1) личного потребления предпринимателей, 2) государственных расходов (через налоговое перераспределение) и 3) инвестиций. Но в современной монополизированной экономике монопольная прибыль настолько превосходит нормальную прибыль, что после расходов на личное потребление предпринимателей и выплаты налогов, все еще остается огромный излишек.

Этот излишек не может быть использован полностью также и для инвестиций. Ибо из-за трудностей в реализации товаров возникают проблемы нахождения прибыльных инвестиционных проектов. «Неизбежная истина капиталистической экономики заключается в том, что неравномерное распределение доходов по классам является определяющим фактором потребления и инвестирования. Расходы на потребительские товары, зависят от дохода рабочего класса. Рабочие непременно расходуют весь или почти весь свой доход на потребление. .... Напротив, те, кто находится на вершине пирамиды доходов — класс капиталистов и их относительно обеспеченные прихлебатели — тратят гораздо меньший процент своего дохода на личное потребление. Подавляющая часть дохода капиталистов (которая на этом уровне должна быть увеличена, чтобы включить непотребленную прибыль от капитала) посвящена инвестициям. Из этого следует, что растущее

неравенство в доходах и богатстве, как следовало ожидать, создает извечную головоломку капитализма: осуществляемый с целью поддержания экономического роста и инвестиций процесс накопления (сбережения-инвестиции), зависящий от сохранения низкой зарплаты, в конечном счете, зависит от основанной на зарплате потребности. .... В таких обстоятельствах, когда потребление и, в конечном счете, инвестиции зависят от расходов тех, кто находится в нижней части потока доходов, естественно предположить, что стагнация или снижение реальной заработной платы вызовет кризисные тенденции в экономике, ограничивающие общие потребительские расходы.» (Foster, ... 2009, 27-28.)

Сокращение спроса на инвестиционные блага для отраслей, производящих конечные продукты, сокращает спрос также и для отраслей, производящих инвестиционные блага для самих инвестиционных отраслей и т.д. Это еще больше сокращает занятость в инвестиционных отраслях и, соответственно, еще больше сокращает совокупный спрос, основанный на зарплате. Срабатывает положительная обратная связь, общий результат которого есть ускорение падения совокупного спроса по отношению к совокупному предложению и стагнация экономики.

6. Реальный стимул для предпринимателей – это деньги, а производство и реализация товаров есть для них лишь средство. Поэтому, тот излишек, который не потребляется ни предпринимателями, ни государством, и не находит сферы прибыльного инвестирования в реальном секторе экономики, выносится из него и инвестируется в финансовом секторе. Таким образом, из реального сектора экономики утекает часть денег или покупательная способность, которая была создана в процессе производства конечного продукта и предназначалась для реализации этого продукта.

Из-за утечки излишка монопольной прибыли, эквивалентная ей часть прибавочного продукта, создаваемого в реальном секторе экономики, остается без платежеспособного спроса. В результате этого нарушается равенство между денежной стоимостью произведенных товаров и доходами, созданными в процессе их производства, и предназначенными для их реализации, как того требуют условия экономического равновесия. Поэтому, оказывается, что совокупное предложение больше совокупного спроса. Равновесие нарушается и

возникают внутрисистемные диспропорции. Экономический излишек, получаемый монополистами, не находит сферы прибыльного инвестирования и возникает тенденция к стагнации. «В серии статей в Monthly Review и в книгах Monthly Review Press в 1970-х и 1980-х годах Гарри Магдофф и Пол Суизи предположили, что общая экономическая тенденция зрелого капитализма — стагнация. Основной причиной этой тенденции является нехватка прибыльных инвестиционных возможностей. Сокращение инвестирования в производственную экономику (в «реальную экономику») означают более низкий рост в будущем. Маркс писал о возможности именно этого явления: *«Если же это новое накопление наталкивается в своем применении на трудности, на недостаток сфер приложения, если, следовательно, имеет место переполнение отраслей производства и избыточное предложение ссудного капитала, то такой избыток ссудного денежного капитала указывает лишь на ограниченность капиталистического производства. .... Но существуют препятствия, возникающие в силу законов возрастания капитала, из-за тех границ, в которых капитал может возрасти как капитал.»* (Маркс, ..., 1962, 51.) Застой, конечно, не означает, что роста нет вообще. Скорее, экономика функционирует намного ниже своего потенциала — с значительным неиспользованным производственным потенциалом и значительной безработицей и неполной занятостью». (Foster, ... , 2009, 39.)<sup>128</sup>

7. В результате диспропорций, создаваемых монополиями, в наибольшей мере страдают не монополии, а конкурентные отрасли. Благодаря тому, что монополии продают дефицитную продукцию, они «перетягивают» спрос на себя, сокращая его для малого и среднего бизнеса, тем самым лишая их возможности получения нормальной прибыли. В результате этого средняя прибыль в конкурентных отраслях ниже, чем при отсутствии монополий. Снижение прибылей ниже нормальной прибыли ведет к стагнации конкурентных отраслей.

8. Неравенство, вызванное монополизацией, есть одна из главных причина замедления экономического роста как в развитых странах, так

---

<sup>128</sup> «Элвин Хансен (1939) популяризировал термин «вековая стагнация», и теперь мы, по предложению Ларри Саммерса (2014), рассматриваем применение термина Хансена к текущей экономике США, поскольку темпы восстановления производства за пять после кризиса делового цикла 2009 года были очень медленными.» (Gordon, 2015, 54.)

и в мировой экономике. Это вызвано чрезмерной концентрацией покупательной способности в руках богатого меньшинства, которое неспособно ее реализовать и выводит ее излишек из реального сектора экономики. У общества не остается достаточно покупательной способности для предъявления спроса на весь произведенный продукт. Рыночная экономика есть экономика массового производства. Она производит товары для всего общества, но в условиях монополизации она не способна предоставить большинству общества такие доходы, какие необходимы для полной реализации произведенных товаров. Монополизация заводит рыночную экономику в системный кризис.

9., Рождаемое монополизацией *неравенство* ведет к застою также и мировую экономику. В мировой экономике мощности развитых стран недогружены из-за слабого спроса, тогда как у бедных стран недостаточно средств для предъявления спроса на их товары. А средств у них недостаточно потому, что, пользуясь монопольной властью, богатые страны навязывают бедным странам высокие цены на свою продукцию, и низкие – на покупаемые у них ресурсы. Этот дисбаланс и ослабление обратных связей между ценами на мировых рынках продуктов и ресурсов есть одна из причин недогрузки производственных мощностей развитых стран и недостаточной покупательной способности бедных стран.

При этом, следует отметить, что несмотря на такое навязывание монопольных мировых цен и несправедливость во взаимной торговле между богатыми и бедными странами, эта торговля все же *взаимовыгодна* для обеих. Ибо в измерении национальных экономических ценностей, и бедные, и богатые, страны получают определенную выгоду от такой торговли (одни больше, другие меньше). Но в виде неиспользованного потенциала, огромные потери несут и те, и другие, и мировая экономика в целом.

Богатые страны пытаются компенсировать этот дисбаланс военными расходами для сохранения существующего мирового порядка. Но этот порядок постоянно нарушается из-за явной несправедливости и неприемлемости монопольного навязывания условий торговли остальным странам. Он порождает мировоззренческие и политические разногласия между странами. Этот порядок приходится защищать силой. Поэтому необходимость в огромных военных

расходах и политическом давлении сохраняется, что консервирует существующие проблемы.

Кроме того, сверхприбыли транснациональных компаний развитых стран, полученные благодаря монопольной власти на мировых рынках, не найдя достаточно сфер приложения в реальном секторе, направляются на финансовые рынки и увеличивают нестабильность мировых финансов и мировой экономики в целом.

10. Монополизация экономики, которая началась в конце XIX века, к XXI веку достигла своей кульминации и привела рыночную экономику к системному кризису. Монополии все больше вытесняют конкуренцию из рыночной экономики. Но рыночная экономика без конкуренции есть нонсенс. Сама идея рыночной экономики подразумевает стихийное саморегулирование, которое немыслимо без конкуренции. Экономический смысл конкуренции не есть просто соперничество, которое возможно также и между монополиями. Главный признак конкуренции – это множество производителей, ни один из которых не может навязать свои цены другим, поэтому цены стихийно формируются самим рынком. Но цены как раз и есть главный фактор распределения доходов. Вместе с монопольными ценами, обществу навязывается распределение доходов в пользу монополий. Отсюда и возникает противоречие – товары производятся для большинства, а доходы присваиваются меньшинством. Между производством товаров и распределением доходов возникает несоответствие, которое тормозит экономику.

Сама конкуренция подразумевает, что в конкурентной борьбе кто-то побеждает, а кто-то проигрывает. Кто-то начинает доминировать на рынке и регулировать цены в своих интересах и диктовать их рынку. Цены регулируются уже не рынком, а монополиями. Монополизация убивает саму суть конкуренции. Причем, конкуренция сама рождает монополию как свою прямую противоположность. В результате этого рыночное саморегулирование заменяется монополистическим регулированием. В свою очередь, становится неизбежным дополнить регулирование со стороны монополий (в интересах частных лиц) государственным регулированием (в интересах всего общества). В противном случае монополизированная экономика полностью заблокируется. Эти стало ясно уже во время Великой Депрессии в начале XX в. Возрастание роли государственного регулирования есть

историческая тенденция экономического развития, сопровождающая тенденцию роста монополизации экономики.

11. Конкурентная экономика есть саморегулируемая система экономических действий, которая всегда стремится к равновесию, но никогда не достигает ее из-за изменчивости внешней среды. А монополизированная экономика не только не достигает равновесия, но и не стремится к ней. Наоборот, она консервирует состояние дисбаланса и, по мере роста монополизации, все более отклоняется от динамического равновесия. Но консервация дисбаланса сама есть баланс каких-то сил. Экономический дисбаланс подразумевает нарушение равновесия между стоимостными потоками товаров и денег. Но чтобы поддерживать эти потоки в неравновесном состоянии, необходима внешняя сила, балансирующая внутренний дисбаланс конкурентных рыночных сил. Такой внешней силой, является рыночная власть монополий. В таких условиях власть рынка переходит к монополиям, которые по своей воле и в своих интересах регулируют количества и цены товаров. Но поскольку цены есть главный фактор распределения доходов, то регулируя цены, они регулируют распределение доходов в своих интересах и в ущерб интересам общества.

## **4.2. Финансализация**

1. Конкуренция рождает монополизацию, а монополизация рождает финансализацию. Дело в том, что в условиях монополизации, в результате огромного неравенства появляется излишек платежной способности у богатого меньшинства и ее дефицит – у бедного большинства. Первые не хотят покупать потребительские продукты из-за перенасыщения потребностей, а вторые не могут их купить из-за недостатка денег. Часть продуктов остается без покупателя. Если товары не продаются, все труднее становится нахождение сферы прибыльного инвестирования. Поэтому излишек платежной способности монополистов оказывается излишним как для потребления, так и для инвестирования и получения прибыли. Но прибыль есть главный стимул предпринимателей. Они вкладывают деньги туда, где больше возможностей получения прибыли. Поэтому излишки доходов

выводятся из реального сектора и инвестируются в финансовые операции, где норма прибыли выше.

2. Чем больше денег впрыскивается в финансовый сектор, тем больше растут цены на финансовые активы, недвижимость, ценные бумаги и т.д. Но сам этот рост цен увеличивает возможности получения прибыли от финансовых спекуляций с активами. Это все более подстегивает рост средней нормы прибыли в финансовом секторе и приток денег из реального сектора, где норма прибыли снижается. Таким образом, вызванный монополизацией отток денег из реального сектора в финансовый сектор одновременно вызывает и снижение нормы прибыли в реальном секторе, и ее рост в финансовом секторе.

3. Экономическая активность все более переключается на спекулятивные операции. Происходит самовозрастание финансового сектора. «Финансы (банки, инвестиционные фирмы, страховые компании и консорциумы по недвижимости) разрабатывают все больше и больше новых способов делать деньги с помощью денег — М-М' в формулировке Маркса. Таким образом, финансы — это не только «клей», соединяющий различные части капиталистической системы, и «масло», смазывающее ее механизмы, финансы стали доминирующей деятельностью в развитых капиталистических экономиках.» (Foster, 2009, 51.)

Финансовый сектор характеризуется нестабильностью, чередованием подъемов и спадов цен на финансовые активы. Это позволяет с помощью спекулятивных операций получать прибыль и на подъемах, и на спадах. Но в этом секторе не создается реальная стоимость.<sup>129</sup> Здесь происходит только перераспределение финансовых активов. Поэтому, прибыль одних акторов получается за счет убытков других. Происходит концентрация финансовых средств и увеличивается неравенство. А экономика все более становится «деланием денег с

---

<sup>129</sup> В развитой экономике финансовый сектор это огромная сфера с развитой инфраструктурой, большой численностью работающих и огромными затратами на функционирование. Здесь не создаются реальные ценности. Этот сектор экономики, ранее обслуживающий реальный сектор и оказывающий огромное содействие экономическому прогрессу, превратился во все возрастающий паразитирующий нарост на теле современной экономики, который потребляет конечные продукты, производимые в реальном секторе, ничего не предлагая взамен.



помощью денег», чем «производством товаром с помощью товаров», т.е. все более становится так называемой «казино-экономикой».<sup>130</sup>

4. Если денежные доходы, генерированные в процессе производства, из обращения в реальном секторе утекают в финансовый сектор, то производство не сможет продолжаться в прежнем объеме. Без дополнительного притока покупательной силы в реальный сектор, часть прибавочного продукта останется нереализованной и экономика начнет падать. Источником дополнительной покупательной силы могут служить потребительский кредит и дефицитное финансирование.<sup>131</sup> Но в таком случае увеличивается потребление в долг как со стороны потребителей, так и – государства. Поэтому, из финансового сектора деньги обратно притекают в реальный сектор.

5. Государство само является крупнейшей монополией из всех существующих. Если частные монополии выкачивают финансовые средства из общества в пользу маленькой группы частных лиц, то государство, наоборот, с помощью налоговой системы и дефицитного финансирования перераспределяет эти средства обратно в пользу общества. Государство финансирует социальные программы и делает военные заказы, поддерживая тем самым падающий спрос и темпы роста экономики. Без перераспределения доходов монополизированная рыночная экономика не смогла бы функционировать. История развития рыночной экономики свидетельствует о том, что по мере развития монополизации увеличивались государственный сектор и масштабы перераспределения доходов на социальные и военные программы. Помимо всех прочих мотивов, это было необходимо и с чисто прагматической точки зрения, для поддержания функциональности монополизированной экономики. Но масштабы перераспределения недостаточны для полной компенсации тех излишков прибыли, которую монополисты выводят из реального сектора, ибо само

---

<sup>130</sup> «По мере того, как экономика производства товаров и услуг стагнирует, будучи не в состоянии обеспечить требуемую для капитала норму прибыли от Д-Т-Д', появился новый тип «инвестиций». Он стремится увеличить долговое плечо и поддерживает подобную пузыряю экспансию, нацеленную на получение высокой, спекулятивной прибыли с помощью финансовых инструментов. Глубина стагнации и его прочная власть над зрелой капиталистической экономикой убедительно подтверждается бегством инвестиций в то, что мы назвали “гигантским казино”.» (Foster, 2009, 61.)

<sup>131</sup> В данном случае мы рассматриваем замкнутую экономику и не учитываем внешние экономические отношения.

государство находится под негласным контролем крупных корпораций (которые лоббируют снижение налогов и ставят пределы государственному перераспределению доходов).

6 . До стагфляции 70-х поддержание падающего спроса, вызванного утечкой излишков монопольных прибылей, происходило с помощью налоговой системы и бюджетных дефицитов, финансируемых государственными долгами или денежной эмиссией, а после стагфляции - с помощью кредитной экспансии. Соответственно, до стагфляции проводилась кейнсианская политика, а после нее – неолиберальная политика. Финансализация экономики есть следствие неолиберальной политики, которая после стагфляции 70-х годов, заменила продолжительно проводимую кейнсианскую политику послевоенного периода. Но так или иначе искусственная поддержка финансирования спроса была и остается необходимой для предотвращения стагнации.

7. В условиях отставания спроса от предложения и отсутствия прибыльных инвестиционных проектов, структура выдаваемых кредитов существенно изменилась. Спрос на кредиты для производственных инвестиций резко сократился, а доля потребительских кредитов – возросла до огромных масштабов. В таких условиях, когда производство товаров не увеличивается, а искусственно поддерживаемый спрос на товары возрастает, цены товаров растут. Хотя в результате роста цен увеличиваются доходы производителей, но возросшие доходы распределяются опять в пользу крупных монополистов, а не среднего и малого бизнеса. Их доходы еще больше возрастают, и они еще больше инвестируют монопольный излишек в финансовом секторе и, тем самым, в возросших масштабах воспроизводят дефицит покупательной способности в реальном секторе. В результате этих процессов цены растут, но отставание спроса от предложения не исчезает.

8. Богатое меньшинство насаждает в обществе высокие стандарты потребления. Ориентация на эти стандарты, при отсутствии соответствующих доходов, вынуждает, большинство в обществе прибегать к потребительским кредитам, ипотеке, автокредитам, и т.д. Возросший потребительский спрос на кредиты, с одной стороны, и с другой - низкий инвестиционный спрос, обуславливают перенаправление кредитных ресурсов из сферы производства в сферу потребления.

Т.е. возникает новая схема денежных потоков. С одной стороны, из реального сектора часть денег богатого меньшинства утекают в финансовый сектор, а с другой стороны, из финансового сектора часть денег возвращается в реальный сектор в виде потребительских кредитов для бедного большинства. От соотношения оттоков и притоков денег в большой степени зависят и процентная ставка, и колебания экономической активности в реальном секторе.

9. Из-за трудностей инвестирования в производство, все меньше кредитов выдается для производственных целей и все больше – для потребительских целей. Но, при этом, если кредитование производственных инвестиций создает доходы, из которых кредиты будут обслуживаться, то кредитование потребления не создает новых источников дохода для своего покрытия. Но если для обслуживания кредитов не будут созданы новые источники доходов, то из будущих доходов придется сокращать расходы на потребление, что возобновит падение спроса и экономики в целом. То есть экономический спад лишь перекладывается из настоящего в будущее.

Таким образом, вместе с кредитами, создание финансовых пузырей и финансовая нестабильность заведомо встраивается в денежное обращение реального сектора. Но это уже спады, периодически генерируемые самой финансовой системой и имеющие непредсказуемый характер. Ибо невозможно предсказать когда наступит «Момент Мински» и внезапная потеря уверенности участниками рынка, то есть, невозможно предсказать когда лопнет финансовый пузырь.

10. Деньги, взятые в кредит, не есть собственность должника. Но когда должник покупает товары взятыми в кредит деньгами, т.е. чужими деньгами, то эти деньги становятся собственностью продавца. Поэтому, монополисты, продавая товары, оплачиваемые кредитами, получают деньги в свою собственность. Т.е. выводя излишки из реального сектора в финансовый сектор, они выводят свои собственные деньги. А покупатели, покупая товары, все больше покупают их заемными деньгами, т.е. чужими деньгами, привлеченными из финансового сектора. Получается, что одни олигархи *выводят* собственные деньги из реального сектора, а другие впрыскивают их обратно в тот же сектор, все более увеличивая долговой навес и закабеляя общество долгами.

Все больше потребителей во все большей мере становятся должниками небольшой группы финансовых магнатов. А общество все более становится потребляющим в долг. Спрос, основанный на зарплате, все больше заменяется спросом, основанным на кредитах. Это приводит к финансовой нестабильности. Кроме того, реальный сектор во все большей степени становится зависимым от финансового сектора, который снабжает его кредитами; который, с одной стороны, высасывает из него деньги, а с другой – накачивает его кредитами. И этот процесс не может прекратиться, иначе вся экономика заблокируется.

11. *Излишки сбережений* монополистов, которые не находят применения в реальном секторе, возникают путем монопольного перераспределения доходов, в результате чего формируются *отрицательные сбережения* потребителей. А это превышение расходов над доходами приходится оплачивать долгами. Если до монополизации сбережения из сектора потребления перетекали в сектор производства для производственного инвестирования, то в условиях монополизации, наоборот, излишки монопольных прибылей из сектора производства (через финансовый сектор) перетекают в сектор потребления для финансирования потребительского спроса. Но инвестирование в физический капитал увеличивал производственный потенциал и развивал экономику, а инвестирование в потребление не способствует этому. Инвестирование в потребление становится необходимым только для предотвращения спада.

12. Из вышеизложенного получается, что финансовый сектор начинает работать как «финансовый насос». Он высасывает деньги из сектора производства и, в форме кредитных ресурсов, перекачивает их в сектор потребления.<sup>132</sup> Это позволяет поддерживать функционирование экономики, но не позволяет ей расти. Этот процесс

---

<sup>132</sup> Результат этого процесса есть то, что поскольку кредиты не выдаются для производственных инвестиций, то имеем «вековую стагнацию» экономики, а поскольку бурно растут потребительские кредиты, то имеем инфляцию. Но стагнация, сопровождаемая инфляцией есть стагфляция. Экономика движется к «вековой стагфляции». Именно этому способствуют монополии, ибо они сокращают производство и увеличивают цены. В условиях замедления экономического роста, 1) из-за увеличения неравенства, государство вынуждено увеличивать дефицитное финансирование социальных программ и этим способствует инфляции; 2) для поддержания совокупного спроса растет кредитная экспансия, что также способствует инфляции. «Вековая стагфляция» есть следствие этих процессов.

невозможно остановить. Ибо в условиях, когда тенденция к отставанию спроса от предложения встроена в механизм функционирования экономики, поддержание спроса кредитными ресурсами становится необходимым для предотвращения спада. При этом, для сохранения приемлемых темпов роста экономики темпы роста кредитов должны их опережать. «За 50 лет, кредитное плечо частного сектора – кредит деленный на ВВП – быстро увеличилось во всех развитых экономиках; между 1950 и 2006 оно более чем утроилось. ... Кредитное плечо увеличилось потому, что кредит рос быстрее чем номинальный ВВП. В течении двух десятилетий до 2008 года, типичной картиной во многих развитых экономиках было то, что кредит возрастал приблизительно на 10-15% в год, против 5% годового роста номинального национального дохода. И тогда казалось, что такой рост кредитов необходим для обеспечения адекватного экономического роста. ... Кажется, что нам необходимо более быстрое увеличение кредитов чем ВВП для поддержания экономического роста на приемлемом уровне, но это неизбежно ведет к кризису, долговому навесу пост-кризисной рецессии.» (Turner, 2016, 7.) Результат этого процесса есть тенденция к возрастанию финансового сектора и стагнации реального сектора. Но кредитная экспансия коммерческих банков не есть решение проблемы как таковой.

13. Встречные потоки товаров и денег формируют цены на рынках продуктов и ресурсов. Обратная связь между ценами продуктов и ресурсов лежит в основе саморегулирования рыночной экономики. Но когда деньги безконтрольно, с одной стороны утекает из реального сектора, а с другой – притекают извне, и эти притоки и оттоки никак не балансируются, то обратные связи между ценами искажаются. Более того, как будет показано ниже, в отличие от конкурентной экономики, уже не вся покупательная способность создается в самом процессе производства товаров, а огромная ее часть создается «из ничего» в форме банковских кредитов в финансовом секторе. Умирает сама идея саморегулирования на основе встречных товарных и денежных потоков и системы обратных связей. Ибо в денежном обращении возникает нестабильность. Движения цен на рынке конечных продуктов и на рынке первичных ресурсов не синхронизированы. Нарушается равенство между совокупной денежной стоимостью производимых товаров и доходами, необходимыми для их реализации.

14. Финансовый сектор, в котором не создаются реальные ценности и происходит только перераспределение активов, все больше растет по отношению к реальному сектору, в котором создаются реальные блага и подчиняет этот сектор себе. В реальный сектор все больше накачиваются деньги из финансового сектора. Поскольку коммерческие банки создают кредиты из «воздуха», то все это похоже на надувание финансового пузыря, который неизбежно должен лопнуть и породить финансовый кризис, который часто перерастает в экономический кризис. Волны финансовой нестабильности «раскачивают» реальный сектор экономики, периодически доводя его до кризиса.

Циклические колебания в конкурентной и монополизированной экономике имеют различные причины. В конкурентной экономике – это периодически возникающие отраслевые диспропорции, которые устраняются с помощью кризисов. А в монополизированной экономике эти диспропорции консервируются и искажают денежные потоки, периодически порождающие финансовые пузыри и перерастающие в экономические кризисы.

Финансиализация ведет рыночную систему к концу своего существования. Адекватная экономическая политика может замедлить этот процесс, но ее невозможно обратить вспять так же, как и саму монополизацию, которая породила ее. Экономика как бы все больше затягивается в воронку аттрактора, ведущего к глубокому системному кризису. Назревает кризис самой рыночной системы, основанной на частной собственности, конкуренции и саморегулировании. Рыночная экономика не может долго сосуществовать с монополиями, государственным регулированием, компьютеризацией и роботизацией производства, цифровой экономикой, диджитализацией денег, универсальным базовым доходом и т.д. и т.п.. Поэтому ее замена новой, более адекватной экономической системой есть историческая неизбежность.

### **4.3. Банковская система**

1 . Огромную роль в разрушении обратных связей и механизмов саморегулирования экономической системы играет существующая банковская система частичного резервирования. Распространяемые в

обществе представления относительно современных денег, кредитов и банковской системы радикально отличаются от реальности.

В учебниках указывается, что: 1) банки являются простыми посредниками между сберегателями и заемщиками; 2) банки выдают кредиты предпринимателям для инвестирования в бизнес-проекты. Обе этих утверждения ложны. Банки не являются посредниками, они сами создают и распределяют деньги в процессе кредитования. А на цели производственных инвестиций выдается только малая часть кредитов. Основная масса кредитов выдается для приобретения недвижимости, спекулятивных операций и для финансирования потребительского спроса. Банковская система вполне легально (но завуалировано) осуществляет перераспределение доходов общества в свою пользу. Т.е. закон сам предоставляет им такую возможность.

2. То, что банки называют выдачей кредитов, с юридической точки зрения не есть выдача кредитов. Так как, с юридической точки зрения выдача кредита подразумевает, что вещь выданная в виде кредита (будь то вещь или деньги), физически изымается из сферы пользования одного субъекта и передается для пользования другому субъекту. Но при выдаче кредитов современными банками не происходит передача права пользования деньгами от одного субъекта к другому. Здесь вообще не происходит откуда бы то ни было изъятия денег, как покупательной способности. Поэтому, этот процесс не есть выдача кредита в прямом смысле этого слова.

Как пишет Ричард Вернер, «деньги не были изъяты банком из других использований. Они не были перенаправлены или перечислены из какой-либо другой части экономики. В большинстве случаев, хотя они показаны как депозит, они не были фактически депонированы кем-либо. Банк просто создал деньги путем записи цифр в своих книгах и на счете клиента. В действительности, банк делает вид, что его заемщик сделал депозит, который в действительности не был сделан. В отличие от того, что говорится в учебниках, мы видим, что каждый индивидуальный банк может таким образом создать деньги, когда он расширяет кредит. .... Банк только притворяется, что имеет (величину ссуды), которым он кредитует чей-либо счет, и никто не знает в чем различие. ....» (Werner, 2005, 178.)<sup>133</sup>

---

<sup>133</sup> «Эти банковские кредиты для всех практических целей есть то же, что и деньги. Разумеется, они не могут экспортироваться подобно деньгам: но для всех

То, что делают банки, похоже на торговлю ценными бумагами. Когда клиент подписывает кредитный договор, согласно закону создается ценная бумага. Это есть долговое обязательство клиента перед банком. Банк покупает у клиента это долговое обязательство и оплачивает его встречным обязательством. Банк открывает на имя клиента депозит до востребования. Этот вновь открытый депозит как раз и есть новые деньги, новая покупательная способность, который банк создал из «ничего», просто записав числа на депозитный счет клиента. Эти деньги не были ниоткуда перечислены на этот счет. Все это говорит о том, что банки являются не просто посредниками между сберегателями и заемщиками, а создателями денег.

3. Не соответствует действительности утверждаемое в учебниках положение относительно того, что банки выдают кредиты предпринимателям, для инвестиций в производство. В условиях стагнации экономики, доля кредитов выдаваемых для производственных инвестиций резко сократилась.<sup>134</sup> История свидетельствует, что банки предпочитают выдачу кредитов на финансовые и спекулятивные операции, для покупки недвижимости, которые быстро дают прибыль, или связаны с небольшими рисками. Но эти операции не вносят вклада в увеличение ВВП. Транзакции, которые оказывают влияние на рост ВВП, представляют собой только часть транзакций осуществленных в

---

внутренних целей они производят такой же эффект как такое же количество денег. Фактически, они являются Капиталом, произведенным и Ничего.» (Macleod, 1906, 408.). «... банк монетизирует кредит. Он создает покупательную способность, которая не существовала ранее, поскольку он предоставляет заемщику средства оплаты его долгов, без какого-либо уменьшения количества денег в руках других членов общества. Каждое добавление к существующему объему банковских кредитов, поэтому, ведет к чистому росту в совокупном предложении денег в обществе, и любое уменьшение в этом объеме уменьшит совокупный объем денег.» (James, 1930, 194.) «Когда банк выдает мне 1000 долл. кредит и таким образом добавляет на мой чековый депозит 1000 долл., эти 1000 долл. «денег, которые я имею в банке» есть новые деньги. Они вновь созданы банком из моего кредита и записаны чернилами на корешке моей чековой книжки и в банковских книгах ... Кроме этих чернильных записей, эти «деньги» не имеют реального физического существования.» (Fisher, 1935, 3.)

<sup>134</sup> «За очень немногими исключениями, основной бизнес банков в 1928 и 1970 годах состоял из не-ипотечного кредитования компаний. В 2007 году банки в большинстве стран превратились в основном в кредиторов недвижимости. . . . Посредничество сбережений домашних хозяйств для продуктивных инвестиций в деловой сектор - стандартная роль финансового сектора в учебнике - сегодня составляет лишь незначительную долю банковского бизнеса ». (Jorda, ... , 2014, 2, 10.)



экономике в целом. Но такие трансакции, которые связаны с финансовыми спекуляциями, с покупкой уже существующих активов (таких как недвижимость, старые автомобили и т.д.) не вносят вклада в увеличении ВВП.

4. С точки зрения воздействия на покупательную способность или на цены, банковские или электронные деньги, в виде кредита, не отличаются от наличных денег, ибо «спрос, поддерживаемый «кредитом», воздействует на цены по существу тем же способом, как спрос, поддерживаемый законным платежным средством...» (Schumpeter, 2006, 718.) В современной экономике более чем 95% трансакций происходит «со счета на счет», а не «из рук в руки». Поэтому все сводится к манипулированию цифрами, запасанными в памяти компьютеров. А для удовлетворения требований на наличные деньги, банки нуждаются в очень небольших резервах, поскольку, в реальной экономике стоимость трансакций наличными деньгами меньше 5%. Но игнорирование этого обстоятельства в теории и, соответственно, в экономической политике, не может остаться без крайне негативных последствий.

5. Если во время выдачи кредитов создаются деньги, то они так же уничтожаются при возврате долгов. Весь период от выдачи кредитов до возвращения долгов банки получают проценты. Банки должны постоянно создавать новые кредиты, чтобы суметь заместить возвращенные долги. В зависимости от того, какова склонность к рискам, и насколько активно происходит выдача новых кредитов, и от того, сколько должников возвращают долги, и от пессимистических или оптимистических настроений банков, зависит увеличится или уменьшится денежная масса в экономике, совокупный спрос и, соответственно, темпы экономического роста. Чтобы полнее осознать всю важность этой проблемы рассмотрим ее подробнее и проследим логику кредитных отношений.

6. Кредиты, необеспеченные реальными сбережениями ослабляют способность рынка к саморегулированию. В рыночной экономике субъекты производят продукты друг для друга и потом обмениваются ими. Но различные блага требуют для производства различного времени. Поскольку для производства некоторых продуктов требуется длительное время, то, до окончания производственного процесса, их производители вынуждены ежедневно *потреблять в долг* ряд других

продуктов (производственные и потребительские блага). В течение всего этого времени они становятся должниками. Те, кто предоставляет им для ежедневного потребления эти продукты и ресурсы, становятся кредиторами. Должники оплатят долг произведенными продуктами после завершения их производства. Соответственно, до их оплаты, ежедневно потребляемые ими ресурсы и продукты должны сберегаться от текущего потребления теми, кто предоставляет им кредит. То есть имеет место все тот же обмен продуктами, но на основе кредитных отношений. Так происходит в условиях бартера. В случае денежной экономики сущность процесса кредитования не меняется. Только кредит предоставляется уже деньгами. На эти деньги должник сам покупает ежедневно потребляемые им продукты и ресурсы. А при возвращении долга, он сперва продаст свой продукт и вырученными деньгами возвратит долг вместе с процентами.

Возникновение банковской системы также не меняет сущности кредитования. Банк, по идее, есть всего лишь посредник между сберегателями и заемщиками. Сберегатели предоставляют банку свои сбережения в виде кредитов, а банк предоставляет кредиты своим заемщикам. То есть банк сам является одновременно и заемщиком и кредитором. За посреднические услуги банк получает компенсацию в виде разницы в процентах, оплачиваемых заемщиками и выплачиваемых сберегателям. Но сам банк не создает кредитных ресурсов.

Ресурсы, выданные в виде кредитов, будь то реальные или денежные, представляют собой реальную покупательную силу, с помощью которой ее обладатель может предъявить спрос на какие-либо другие блага эквивалентной стоимости. Вообще выдача денежного кредита заемщику означает, что кредитор временно отказывается от пользования покупательной способностью выданных в кредит денег и временно передает это право заемщику. Но за всем этим процессом все так же подразумевается обмен одних товаров на другие. Хотя, и выдача кредитов, и возвращение долгов, происходит деньгами, но за ними стоят эквивалентные им по стоимости реальные блага. Денежные потоки лишь зеркально отражают движение товарных потоков.

7. Коренным образом меняются функции банка, когда он начинает создавать деньги «из ничего», и выдает их заемщикам в виде кредитов. Такая возможность появляется в системе частичного банковского

резервирования. В этом случае деньги, которые выдаются в качестве кредитов, не обеспечены сбережениями реальных благ. Заемщик получает возможность предъявить спрос на реальные блага, хотя их стоимость он оплатит «бумажками», которые не обеспечены реальными благами. То, что не имеет никакой стоимости, он обменивает на то, что имеет реальную стоимость, «ничто» меняет на реальные блага. Он вклинивается в отношения между производителями, которые производят блага друг для друга. Тем самым, он безвозмездно присваивает некоторую часть продуктов и ресурсов, которые предназначались для других производителей, производящих другие блага. Соответственно, эти производители не смогут производить в должном объеме продукты, которые они производили согласно своей специализации в рамках существующего разделения труда. Таким образом, выдача кредитов, не обеспеченных реальными сбережениями, нарушает координацию между экономическими действиями субъектов, взаимосвязанных единой системой разделения труда. Это подрывает сам принцип организации экономической жизни, согласно которому каждый производит для других и потребляет производимое другими.

8. Предоставление необеспеченных кредитов, переполняет экономику платежными средствами, не обеспеченными сбережениями реальных благ. Появляются владельцы необеспеченных денег, которые предъявляют спрос на реальные блага и ничего не предлагают взамен. Нарушается *закон стоимости*, сам принцип эквивалентного обмена товаров, на котором основано рыночное саморегулирование. Разрушаются обратные связи между ценами конечных продуктов и первичных ресурсов. Искажаются пропорции обмена товаров, то есть искажаются относительные цены. Рынок начинает генерировать ложные сигналы для экономических субъектов. Резко снижается процентная ставка, нарушается соответствие между ней и средней нормой прибыли и средней нормой сбережения. Совокупная стоимость произведенных товаров уже не соответствует доходам, полученным в процессе их производства и реализации.

9. Созданные из «воздуха» деньги, кредиты и покупательная способность рождают «финансовые пузыри», которые, рано или

поздно, ведут экономику к экономическому кризису.<sup>135</sup> И причина всему этому банковская система частичного резервирования. Этот процесс глубоко проанализировали еще Людвиг Мизес, Кнут Виксель, Ирвинг Фишер, Фридрих Хайек. «Понижение валовой ставки процента, причиной которого является кредитная экспансия, всегда приводит к тому, что некоторые проекты, ранее не обещавшие прибыли, теперь кажутся прибыльными.» (Mises, 1996, 561.) «Суть бума, вызванного кредитной экспансией, не в перенакоплении, а в том, что вложения направляются не туда, т.е. в ошибочных вложениях. ... Они (предприниматели, - П.Л.) приступают к расширению инвестиций, масштабность которых не подкрепляется наличными капитальными благами. Их проекты не осуществимы из-за недостаточного запаса капитальных благ.» (Там же, 559.)

10. Как уже отмечалось, при выдаче кредитов создаются деньги, а при возвращении долгов – уничтожаются. Но на кредиты начисляются проценты. Это значит, что банку должно быть возвращено больше денег, чем было создано при выдаче кредитов. Ясно, что в случае отдельных заемщиков, источником оплаты процентов являются их будущие доходы. Если доходы кого-либо будут недостаточны для возврата долгов, то он обанкротится и банк присвоит заложенное имущество. Но если рассмотрим экономику в целом, то изменяется логика процессов. В целом в банковской системе должно быть возвращено больше денег, чем было выдано в виде кредитов. А поскольку 95% денег в обращении представляют собой банковские деньги, созданные во время выдачи кредитов, то для денег, необходимых для покрытия процентов, также нужны кредиты, на которые также начисляются проценты и т.д. В результате этого количество процентов и кредитов постоянно растет. Соответственно, растет денежная масса и инфляция, уменьшается покупательная способность денег.

11. Если на микро-уровне каждый частный банк сам создает, и сам же распределяет деньги и покупательную способность, это значит, что и на макро-уровне распределение денег и покупательной способности в экономике зависит от решений и интересов частных банков. Поэтому,

---

<sup>135</sup> «Эта власть создавать деньги в руках коммерческих банков указывалась как одна из основных причин как Великой Депрессии 30-х, так и финансового кризиса 2007-2009 гг.» (Dyson, ..., 2016, 3.)

от коллективных интересов и решений коммерческих банков в большой степени зависит в каких секторах экономики будут осуществляться инвестиции, какие отрасли будут развиваться, каким будет соотношение экспорта и импорта, занятость, инфляция, темпы роста и т.д. Фактически владельцы коммерческих банков, небольшая группа частных лиц, исходя из своих частных интересов, неформально решает как должна развиваться экономика страны, и даже мировая экономика, несмотря на то, что никто им это право не предоставлял. Возможность этого им предоставила сама банковская система.

12 Как видим, не только крупные корпорации в секторе производства, но и вся банковская система, совместно блокируют механизмы рыночного саморегулирования и перераспределяют ресурсы в своих интересах, увеличивая экономическое неравенство. Создание депозитов и эмиссия банкнот «генерируют значительные активы для банков, постепенно отнимающих это богатство у всех участников рынка посредством процесса, который рыночные агенты не могут ни понять, ни идентифицировать, — процесса, который ведет к малозаметному снижению покупательной способности денежных единиц, используемых в данном обществе. Кредитная экспансия осуществляется в форме создания новых депозитов или банкнот, .... Таким способом банки присваивают огромные богатства, которые они, ..., гарантируют депозитами или банкнотами, что позволяет маскировать тот факт, что экономически, банки являются единственными бенефициарами, де-факто получающими всю выгоду от этих активов. Таким образом, они нашли неисчерпаемый источник финансирования, ... «заем», который они никогда не должны возвращать (т.е. по сути дела «дар».)» (де Сото, 2008, 188.)<sup>136</sup>

13. Перманентная инфляция, вызванная кредитной экспансией, приводит к постоянному снижению покупательной способности денег, внесенных в качестве банковских депозитов. Поэтому из банков

---

<sup>136</sup> «... банки накапливают огромные богатства в основном благодаря созданию платежных средств в ущерб третьим лицам. Однако наносимый банками вред, состоящий в постепенной относительной потере покупательной способности, очень генерализован и разбавлен. Этот процесс происходит постоянно и связан с созданием в банковской системе платежных средств из ничего. Непрерывное перераспределение богатства в пользу банкиров совершается все время, пока банковское предпринимательство не испытывает каких-либо потрясений и активы продолжают увеличивать балансы банкиров в форме кредитов и инвестиций, обеспеченных депозитами, созданными из ничего.» (де Сото, 2008, 153.)

вкладчики получают обратно обесцененные деньги, то есть, меньше покупательной способности, чем внесли в банк. Но этот процесс менее заметен из-за постоянного роста производительности и уменьшения стоимости конечных продуктов. Однако, это уменьшение стоимости конечных продуктов не отражается в снижении их цен. Таким образом, инфляция поглащает результаты технологического прогресса. Технологический прогресс и порождаемое им изобилие благ есть достояние общества. Но под прикрытием искусственно провоцируемой инфляции банки присваивают себе эти результаты прогресса.

Итак, подводя итоги, можно констатировать следующее: вместо того, чтобы общество пользовалось благами технологического прогресса, его результаты присваивают банки и монополии. Банки *повышают цены* с помощью увеличения количества необеспеченных денег, а монополии – с помощью уменьшения количества производимых товаров и создания дефицита. А рост цен при стабильных зарплатах увеличивает их прибыли, тем самым увеличивает неравенство и связанные с ним проблемы.<sup>137</sup>

---

<sup>137</sup> Согласно эмпирическим исследованиям, в развитых странах реальная зарплата фактически не растет с 70-х годов, хотя производительность труда не переставала расти. Однако, согласно существующей экономической закономерности, реальная зарплата должна расти вместе с ростом производительности труда. Такая взаимосвязь между зарплатой и производительностью труда отражена в «Симметричной модели». В этой модели технологические и потребительские коэффициенты находятся в обратной зависимости друг от друга. Это значит, что уменьшение технологических коэффициентов, вызванное научно-технологическим прогрессом, приводит к росту потребительских коэффициентов. Это означает рост реальных доходов и благосостояния.

## Заключение

1. В результате диалектического анализа экономических явлений, экономика предстает как нелинейная, самореферентная система. Как и другие подобные системы, она обладает рядом уникальных свойств, которые изучают теория сложных система, синергетика, теория нейросетей, кибернетика второго порядка, конструктивизм. Экономика подчиняется тем же универсальным законам, что и вся действительность. Обнаружить специфическую форму, в которой эти общие законы проявляются в экономике как одной из сфер социальной активности, увидеть порядок за кажущимся хаосом экономической рутины – само по себе представляет научный интерес. Но помимо этого, становится возможным получить рациональное объяснение ряда нерешенных проблем экономической теории, что позволит выработать адекватную экономическую политику.

Изучение экономики, являющейся сложной нелинейной системой, на основе позитивистских методов неолиберальной теории, заведомо обречено на неудачу. Мейнстрим исключил диалектику из своего арсенала методов научного познания экономической реальности. А синергетика хотя и используется для анализа отдельных проблем экономической науки, но этого явно недостаточно. Только после того, как на основе диалектического анализа целесообразной деятельности *экономика в целом* будет представлена как сложная нелинейная система экономических действий, в ее исследовании станет возможным применение в полном объеме понятийного аппарата теории сложных систем и вывода ее из того кризиса, в котором она находится.

2. Первичными элементами экономической системы являются экономические действия. Поскольку в условиях разделения труда субъекты удовлетворяют потребности друг друга с целью удовлетворения своих потребностей, то между их экономическими действиями возникают связи, формирующими единую систему. В условиях разделения труда и специализации для удовлетворения своих интересов каждый субъект своими действиями должен удовлетворять интересы других. Каждый производит для других, и другие производят для него. Соответственно, обмен продуктами становится необходимым звеном удовлетворения потребностей, который связывает экономических субъектов между собой. В результате их взаимодействия

формируется сложная, нелинейная система экономических действий. Это и есть рыночная экономика, саморегулируемая на основе положительных и отрицательных обратных связей между действиями акторов.

3. *Структура* системы экономических действий понимается как совокупность относительно устойчивых взаимосвязей между действиями, благодаря которым система сохраняет свою целостность и функциональность несмотря на изменчивость внешней среды. Конкретные индивиды рождаются и умирают, начинают и завершают социально активную жизнь, сменяют друг друга, но экономические структуры остаются. То есть структуры не привязаны жестко к действиям конкретных индивидов. Соответственно, первичными элементами экономической системы являются не люди, а их действия. Выполняя своими действиями определенные функции, они поддерживают функционирование и само существование этой системы действий. А выполнять эти действия в определенной последовательности, необходимой для сохранения целостности системы, их принуждает сама эта система действий, в которую они вовлечены благодаря разделению труда и специализации,

Сами эти структуры обладают удивительной гармонией и свойством самоорганизации на основе положительных и отрицательных обратных связей. Одной из интересных особенностей децентрализованной экономики, как замкнутой, самореферентной системы, является то, что в ней осуществляются рекурсивные процессы, в результате которых в ней возникают так называемые «собственные значения» и «собственное поведение». В рыночной экономике они проявляются в виде равновесных цен, которые обеспечивают способность к саморегулированию экономики и в виде стремления к равновесию.

4. С самого начала становления экономической науки как самостоятельной дисциплины, научные поиски были направлены на выявление экономического механизма формирования системы рыночных цен, способной осуществлять стихийное саморегулирование экономики. Поэтому проблема стоимости, которая лежит в основе цен, стояла в центре внимания классиков. Однако эта проблема оказалась настолько трудной, что в конце концов экономисты отказались от дальнейших поисков и сконцентрировались на проблеме рыночных цен.



Но цена есть только показатель меновых пропорций, просто коэффициент. И если не знать, что лежит в основе этих пропорций, то цены невозможно объяснить. А без этого в экономической науке невозможно объяснить что-либо вообще, ибо цена есть одна из центральных категорий экономической теории.

5. В условиях разделения труда и специализации удовлетворить свои потребности можно только путем удовлетворения чужих потребностей. Поэтому, каждый удовлетворяет потребности других не из альтруистических побуждений, а по чисто эгоистическим соображениям. В таких условиях, при обмене товаров каждый субъект стремится получить максимум полезности минимумом затрат. Но в условиях конкуренции и отсутствия монопольной власти взаимодействие субъектов на основе компромиссных соглашений рождает в системе общий тренд к установлению *равнополезности затрат*.

Равнополезность затрат достигается лишь в состоянии общего равновесия системы, когда достигается полная гармония между действиями индивидов и интересами всего общества; В таком состоянии система функционирует в оптимальном режиме. Это стремление к равновесию формируется *стихийно* как результат действий огромного множества акторов, каждый из которых руководствуется своими интересами. Поэтому, стремление системы к равновесию осуществляется в форме постоянных изменений отраслевой структуры и циклических колебаний, за которыми лишь подразумевается состояние равновесия, как того идеального стабильного состояния, относительно которого фактические состояния системы воспринимаются как отклонения от него.

6. Представленная в работе «Симметричная модель» есть модель той, внешне невидимой, структуры, которая связывает экономические действия и выполняемые ими функции в операционально закнутую аутопоэзную систему, порождающей сами эти действия, из которых состоит. Это идеальная, теоретически мыслимая структура, к формированию которой реальная конкурентная экономика всегда стремится, но никогда не достигает. Она отражает абсолютное равновесие, которого не существует в реальной действительности и представляет собой лишь «структуру-аттрактор». Это структура, относительно которой и происходят колебания и отклонения. Эту структуру, являющейся центром притяжения всех отклонений и структурных деформаций, можно

обнаружить только путем научного анализа экономических процессов. Т.е. она отражает нечто стабильное, устойчивое и пребывающее в хаосе изменчивых и преходящих экономических явлений. В действительности экономика значительно отклоняется от равновесного состояния, что проявляется не только в деформациях отраслевой структуры и асинхронности экономических процессов, но и в циклических колебаниях экономической активности, в периодических кризисах.

7. В рыночной экономике, в самом процессе производства конечных продуктов создаются те доходы, т.е. та покупательная способность, которая необходима для реализации произведенных товаров. Доходы производственных факторов (Зарплата, Процент, Рента, Прибыль) являются теми первичными доходами, на основе которых формируется совокупный спрос на произведенные продукты. В случае, если совокупный спрос будет недостаточен для их реализации, экономика начнет падать. Поэтому необходимым условием нормального функционирования экономики является не только соответствие валового продукта и валовых доходов, но и соответствие структуры производства структуре платежеспособных потребностей, что необходимо для соответствия между совокупным спросом и совокупным предложением. Хотя экономика никогда не находится в состоянии равновесия, в котором такое соответствие достигнуто, но благодаря конкуренции она всегда стремится к нему. За резкими колебаниями между экономическими подъемами и спадами можно лишь подразумевать такое равновесное состояние, которое как «аттрактор» притягивает к себе экономику из любого состояния, в котором она фактически находится в тот момент. Благодаря такому механизму функционирования конкурентная рыночная экономика обеспечила огромный прогресс в развитии общества. Однако со временем, конкуренция сама порождает монополию, которая деформирует этот экономический механизм и тормозит дальнейшее развитие

8. На рубеже 19-20 веков в экономике развитых стран произошли существенные изменения. Вторая половина 19 в. и начало 20 в. есть период Второй промышленной (технологической) революции. Создаются промышленные гиганты, обновляется технологическая база производства. Это требовало огромных финансов, которые были недоступны для индивидуальных инвесторов. Поэтому стали появ-

ляться акционерные компании, которые аккумулировали капиталы многих собственников. При этом, путем овладения контрольными пакетами акционерных компаний, банки могли осуществлять контроль над целыми отраслями. Все активнее происходило укрупнение предприятий. Централизация и концентрация капитала создавали все условия для монополизации. Конкурентная экономика все очевиднее трансформировалась в монополизированную.

Первым явным признаком произошедших структурных деформаций, вызванных монополизацией, был кризис 1873 года. Это был очень глубокий и продолжительный кризис и по своей динамике явно отличался от предыдущих циклических кризисов, проходящих в конкурентных условиях. Это было начало эпохи монополизации. Окончательным подтверждением полного господства крупных монополий стала Великая Депрессия 30-х годов, которая началась в США, охватила мировую экономику и продолжалась 10 лет.

9. В конкурентной экономике отставание спроса от предложения происходило на нисходящей фазе экономического цикла, что вызывало падение цен. На дне структурные диспропорции устранялись и начинался экономический подъем, цены начинали опять расти и начиналось формирование новой, более адекватной отраслевой структуры экономики. Но в монополизированной экономике дефицит спроса рождается не периодическими колебаниями экономической активности, а возросшим неравенством в распределении доходов, вызванным самой монополизацией.

Пользуясь монопольной властью, монополии искусственно создают дефицит, завышают цены и получают сверхприбыли. Это значит, что в производимых ими продуктах затраты на единицу полезности меньше (соответственно, полезность на единицу затрат больше), чем в среднем по экономике. Благодаря этому, монополисты получают возможность получать прибыли намного превышающие среднюю норму прибыли и таким путем перераспределять национальный доход в свою пользу за счет сокращения доходов других экономических субъектов. Возникает огромное неравенство в доходах. Доходы монополистов намного превосходят их личные потребности и большая часть их сберегается. С другой стороны, сравнительно низкие доходы большинства потребителей приводит к ослаблению спроса. Товары не реализуются, а цены снижаются. Поэтому монополитсы не могут

инвестировать свои излишки сбережений, и выводят их из реального сектора в финансовый сектор. Утечка денег из реального сектора экономики приводит к падению спроса относительно предложения и темпы роста экономики начинают падать.

В условиях либеральной экономической политики, в результате монополизации и неравенства, дефицит спроса носил уже не периодический характер, связанный с циклическими колебаниями, а приобрел форму тенденции, имеющей перманентный характер. Такое устойчивое отставание спроса от предложения, хотя и может увеличиваться или уменьшаться в зависимости от экономической конъюнктуры, но рождает общую тенденцию к экономической стагнации. Это необратимый процесс, ибо монополизация не может вернуться обратно к конкуренции, из которой она родилась.

10. Реакцией на Великую Депрессию была теория Кейнса, на основе которой была разработана антициклическая политика. При этом Кейнс предполагал, что Великая Депрессия была очередным кризисом экономического цикла, хотя и самым глубоким из всех предыдущих из-за потери эластичности цен и зарплат. Он не считал ее проявлением системного кризиса капиталистической экономики в целом. Кейнс считал, что кризисы возникают вследствие колебаний предельной эффективности капитала. Он не считал, что вызванная экономическим неравенством утечка денег из реального сектора в финансовый сектор есть фактор, вызывающий *постоянное* отставание спроса от предложения. Поэтому он не считал, что спрос *постоянно* нуждается в искусственном стимулировании. Он считал, что это нужно делать только *периодически*, когда того потребует нисходящая фаза экономического цикла.

Неокейнсианцы также не считали, что структурная деформация экономики, вызванная монополизацией, рождает в ней структурно обусловленную тенденцию перманентного отставания совокупного спроса от совокупного предложения. Отсюда понятно, что антициклическая политика, разработанная впоследствии неокейнсианцами предназначалась не только для смягчения периодических спадов, но и для ограничения чрезмерных подъемов экономики, порождаемых циклом. Соответственно, с помощью бюджетных дефицитов и профицитов государство должно было регулировать спрос – стимулируя его во время кризиса и ослабляя во время бумов. Однако на

практике оказалось, что экономику развитых стран почти постоянно приходилось стимулировать путем поддержания спроса, а не удерживать ее от чрезмерного перегрева.

11. Широко цитируемое замечание Кейнса, что «в долгосрочном периоде мы все умрем», следовало из недооценки в его концепции долгосрочных результатов такой политики. Но в действительности, именно долгосрочный период оказался «уязвимым местом» его антициклической политики. Их игнорирование как-раз и стало одним из главных факторов стагфляции -70х.<sup>138</sup> Ибо утечка излишков сбережений монополистов из реального сектора происходила *постоянно*. Соответственно, спрос постоянно слабел и искусственно стимулировать его дефицитным финансированием приходилось также постоянно, т.е. как раз в долгосрочном периоде. Но такая политика рождала инфляцию и обусловила встраивание инфляционных ожиданий в функционирование экономики и, вместе с тем, долгое время не позволяла экономике войти в кризис и ликвидировать структурные деформации. Кризис постоянно подавлялся. А это означало не ликвидацию структурных диспропорций, а их консервацию, откладывание их ликвидации на неопределенное будущее. При этом, кейнсианская политика стимулирования спроса оказалась неадекватной реакцией на «шок издержек», порожденный ростом цен на нефть в 70х гг. Результатом этого была стагфляция. Диспропорции разом вырвались наружу во время стагфляции, перед которой как-раз и оказалась бессильной кейнсианская политика.<sup>139</sup>

12. Резкий рост цен на нефть и нефтепродукты в 70-х гг. привел к росту издержек производства. Теперь товары могли производиться только с высокими издержками и продаваться по высоким ценам. Это создало большие трудности для экономики в целом. Однако прайс-

---

<sup>138</sup> Хотя триггером стагфляции послужил «нефтяной шок», но глубинной причиной ее была монополизация экономики (в том числе мировой нефтедобычи), неравенство и порожденная ими кейнсианская политика дефицитного финансирования.

<sup>139</sup> Кейнсианская политика стимулирования спроса противоречива. Налоговое перераспределение доходов не рождает инфляцию и оно эффективно, ибо сокращает неравенство и этим способствует увеличению спроса. Но политика дефицитного финансирования рождает инфляцию. Поэтому она, с одной стороны, увеличивает спрос, создает рабочие места, но, с другой стороны, оно порождает инфляцию и, тем самым, снижает реальную зарплату и уменьшает спрос. Т.е. с одной стороны увеличивает доходы наемных работников, а с другой –забирает их обратно в пользу работодателей.

тейкеры и прайс-мейкеры по разному реагируют на такие условия. Малому и среднему бизнесу, который доминирует в конкурентном секторе экономики, труднее сохранить производство и доходы, чем крупным корпорациям, доминирующим в монополизированном секторе и действующим на основе долгосрочных контрактов. Резко увеличивается неравенство и сокращается средний класс. Происходит укрупнение предприятий. Это поддерживает общую тенденцию роста монополизации. А кейнсианская политика накачки экономики деньгами для стимулирования совокупного спроса родила спираль зарплата-цены и темпы инфляции быстро росли.<sup>140</sup>

13. Сосуществование инфляции и безработицы создали ситуацию, перед которой кейнсианская политика оказалась бессильной. Это привело к дискредитации кейнсианской политики и она была заменена неолиберальной политикой, которая перенесла акцент с государственного *регулирования* на рыночное *саморегулирование*. Основные принципы проводимой политики неолиберализма получило название «Вашингтонского консенсуса».<sup>141</sup> Продолжительное доминирование

---

<sup>140</sup> Резкий рост издержек раскалывает экономику на две части. Монополизированный и конкурентный секторы по-разному реагируют на рост издержек. *Прайс-мейкеры* продолжают производство, а высокие издержки перекладывают на цены. Это позволяет им сохранять доходы достаточные для поддержания рыночного спроса и высоких цен в условиях. *Прайс-тейкеры* не могут перекладывать издержки на цены. Они прекращают или резко сокращают производство. Поэтому резко сокращаются доходы и, соответственно, расходы занятых в этом секторе. Это приводит с их стороны к существенному сокращению, как *объема* спроса, так и *объема* предложения. В целом создается ситуация, когда на рынке продаются и покупаются мало товаров (из-за сокращения производства в конкурентном секторе), но - по высоким ценам (из-за сохранения доходов в монополизированном секторе). Высокие цены товаров еще больше сокращают платежеспособность и без того низких доходов в конкурентном секторе. Цены, возросшие в результате «шока издержек», сами *отсеивают* как производителей, которые не могут продолжать производство при таких ценах, так и потребителей, которые не могут покупать. В результате сокращается, и *объем* предложения, и *объем* спроса (возможные при этих ценах), но цены остаются высокими. В результате стагфляции бедный становится беднее, а богатый – богаче; малый и средний бизнес сокращается, а крупный бизнес выживает; доля конкурентного сектора уменьшается, а доля монопольного сектора – растет.

<sup>141</sup> Предполагалось, что «Вашингтонский консенсус» обеспечит экономический рост для всех и преодоление глобальной стагнации. Но стагнация промышленного сектора продолжалась, а «...подъем на финансовых биржах везде основывался не на прибыли от производства, а в значительной степени на спекулятивных финансовых манипуляциях. Распределение дохода по миру и внутри стран стало очень асимметричным – значительное увеличение дохода 10%

неолиберальной политики привело к усилению процесса монополизации и финансиализации, увеличению неравенства и росту внутри-системных деформаций.<sup>142</sup>

Диспропорции, которые в течении долгого времени накапливались, в конце концов должны были вырваться наружу. Формирование финансовых пузырей и последовавший мировой кризис 2008 г, были неизбежным следствием неолиберальной политики. Кризис начался в Соединенных Штатах и распространился во все развитые страны. «... какими бы дерзкими они ни были, выходы Уолл-Стрита в 1920-х и в 2000-х годах были близкими причинами гигантских пузырей этих двух эпох, пузыри также отражали более глубокие проблемы,... – растущий дисбаланс между тем, что большинство людей зарабатывают как работники и тем, что они расходуют как потребители, и все более неравномерная доля общего дохода, идущая к вершине. Если бы в обеих эпохах доля, идущая к среднему классу, не сократилась, потребителям среднего класса не пришлось бы так сильно влезать в долги, чтобы поддерживать свой образ жизни среднего класса. Если бы богатые получали меньшую долю, они не подняли бы цены на спекулятивные активы так высоко. (Reich, 2013, 34.) Эти рассуждения справедливы и в отношении других развитых стран. Неравенство, резко возросшее в результате неолиберальной политики и сокращение среднего класса, ослабляет спрос и тормозит экономику.<sup>143</sup>

---

богатых, особенно «верхушки» из 1%, мирового населения, но, в то же время, снижение реального дохода большинства остального населения мира.» (Wallerstein, 2008.)

<sup>142</sup> «Рост неравенства является одним из наиболее глубоких изменений в современном обществе с начала 80-х годов. ... с начала 1980-х годов подъем неолиберализма привел к важным экономическим и социальным изменениям, включая дерегулирование финансового сектора ..... Возник ряд макроэкономических диспропорций: рост диспропорций в торговле между странами; повышение уровня задолженности домашних хозяйств, в частности в странах, экономика которых ориентирована на погашение задолженности; увеличение размеров финансового сектора по сравнению с другими секторами; и рост цен на активы и недвижимость. Эти диспропорции лежат в основе кризиса. Этому способствовало финансовое дерегулирование, однако большинство из них неразрывно связаны с ростом неравенства.» (Stockhammer, 2012, 2.)

<sup>143</sup> «Если средний класс Америки не получит справедливую долю, он не сможет потреблять то, что страна способна производить, по крайней мере, не погружаясь глубоко в долги. И долг в таких масштабах, как мы видели, невыносим. Неизбежным результатом является замедление экономического роста и экономический рост, все более подверженный большим бумам и ужасным падениям.» (Reich, 2013, 140.)

14. В соответствии с неолиберальной концепцией, государство, находящееся под контролем олигархов, проводит политику «просачивания вниз» («Trickle-down»), согласно которой, снижение налогов на бизнес увеличит инвестиции и рабочие места и, соответственно, доходы работающих. Однако в результате снижения налоговых ставок наибольшую выгоду получают получатели больших доходов. Это увеличивает богатство богатых и увеличивает неравенство. Поэтому эта политика контрпродуктивна, ибо чрезмерное неравенство как раз и есть причина застойных явлений в экономике.

В условиях монополизации крупные корпорации, еще до проведения этой политики, не могли инвестировать свои сбережения из-за проблем с реализацией продукции и выносили часть доходов в финансовый сектор. Ясно, что также и после снижения налогов, их дополнительные доходы не инвестировались в реальном секторе, а изымались в финансовый сектор. Поэтому, политика сеплайсайдеров не имела ожидаемого эффекта.

15. Рабочие места создают рыночный спрос, так же, как и спрос создает рабочие места. Более обобщенно говоря, производство и потребление, спрос и предложение, доходы и расходы зависят друг от друга. Если нарушится баланс между ними, экономика начнет замедляться. Экономический рост замедляется не потому, что у производителей недостаточно денег, а потому, что из-за неправильного распределения доходов их недостаточно у подавляющего большинства общества, для которого и производятся товары.

Если в реальный сектор экономики, вместо перераспределения доходов, будут накачиваться деньги с целью повышения спроса, то спрос начнет расти, однако, постепенно возрастет также инфляция и реальная покупательная способности общества опять снизится. Но расходы покупателей есть доходы корпораций. Поэтому инфляция возрастет, но неравенство доходов не сократится. Корпорации все так же будут выводить излишки прибыли в финансовый сектор и все будет повторяться при возросших ценах.

16. Поскольку отставание спроса возникает из-за утечки денег из реального сектора, то финансовый сектор компенсирует эту утечку денег кредитной экспансией. Деньги вливаются в реальный сектор в форме кредитов и оживляют вялый спрос. Спрос опять возрастает и начинается бурный рост экономики. Но в децентрализованной экономике



никто не контролирует соотношение притока и оттока денег в реальном секторе. Поэтому, во-первых, подъемы и спады экономической активности не устраняются, а во-вторых, на волне оптимизма кредитная экспансия рождает финансовый пузырь, который рано или поздно лопается и рождает финансовый кризис, в свою очередь, перерастающий в экономический кризис.

17. Как видим, и кейнсианская политика, проводимая до кризиса 70-х, так и неолиберальная политика, проводимая после нее, оказались неэффективными. Первая завершилась стагнацией, а вторая – Великой Рецессией. Причина их неудачи в том, что ни одна из них не учитывала раздвоение экономики на конкурентный и монопольный сектора и порождаемый этим масштаб неравенства. Обе эти политики проводят антикризисную политику, не позволяя экономике войти в настолько глубокий кризис, чтобы ликвидировать накопившиеся структурные деформации. Тем самым кризисы откладываются «на потом». Но потом появляются очень глубокие кризисы с очень тяжелыми последствиями, в процессе которых и происходит устранение деформаций, которые накапливались в течении длительного периода проведения антикризисной политики

18. Подобно тому, как на внутреннем рынке производители по относительно низким ценам покупают рабочую силу, а по высоким ценам продают им продукты, так и на внешнем рынке, пользуясь монопольной властью, крупные корпорации по относительно низким ценам покупают ресурсы у бедных стран, а по относительно высоким - продают им свои продукты. Т.е. не дают бедным странам достаточно денег для покупки товаров развитых стран. Это усиливает экономическое неравенство между богатыми и бедными странами. Соответственно, дефицит спроса возникает также и на мировых рынках. Поэтому бедным странам предоставляют кредиты, чтобы они могли купить товары богатых стран. То есть аналогичные процессы происходят на внешних и внутренних рынках. В обоих случаях нарушается обратная связь между производством и потреблением и ущерб терпят все.

Конкуренция сама породила монополизацию, а она, в свою очередь, родила неравенство и вытекающую из нее логику развития событий. А именно, в результате неравенства, с одной стороны, появляются излишки сбережений, а с другой – дефицит внутреннего

спроса. В условиях дефицита спроса сбережения не могут быть инвестированы в реальном секторе экономики внутри страны. Поэтому обостряется потребность во внешних рынках. Это приводит к конфликту экономических и политических интересов различных стран. Раньше это привело к Первой и Второй мировой войне, сегодня – к экономическим войнам, политической напряженности и локальным военным конфликтам.

19. В результате неолиберальной политики поляризация на богатых и бедных все более растет как внутри стран, так и между ними. О степени неравенства в мире и в отдельных регионах можно судить по данным, приведенным в *World Inequality Report 2022*. 50% населения мира получают 8% от общего дохода, измеряемого по паритету покупательной способности (ППС). Нижние 50% населения мира владеют 2% богатства (по ППС). По данным 2021 года 10% самых богатых людей в мире владели 76% всего имущества домохозяйств и получили 52% общего дохода.

Возросший после Великой Рецессии интерес экономистов во всем мире к проблеме неравенства вполне закономерен. Хотя до кризиса эту проблему многие экономисты недооценивали, считая ее проблемой справедливости и морали, но не экономической науки. В неоклассической парадигме явно недооценивается влияние распределительных отношений на эффективность функционирования экономики. Однако в действительности проблема неравенства есть одна из главных причин стагнации экономики. Ибо в экономике продукты производятся для удовлетворения потребностей всего общества, а деньги, необходимые для их приобретения, сконцентрированы в руках небольшой группы людей. Экономика тормозится. Устранить эту проблему невозможно ни кейнсианскими, ни неолиберальными методами. Источник всех проблем – это вызванное монополизацией деформация распределительных отношений, несоответствие между производством продуктов и распределением доходов.<sup>144</sup>

---

<sup>144</sup> «... вопрос о распределении доходов должен занимать центральное место в политике, касающейся внутренней и международной макроэкономической стабилизации. Для того, чтобы избежать кризисов, аналогичных недавним кризисам, и создать стабильные режимы роста, необходимо одновременно учитывать вопросы распределения доходов и богатства, финансового регулирования и совокупного спроса. Именно этот первый элемент - распределение доходов и богатства - обычно не учитывается в макроэкономическом анализе. Говоря более прямо, создание более равноправного общества не является

20. В погоне за прибылью каждый производитель старается экономить на затратах труда и ресурсов. Старается заменить труд техникой, роботами, компьютерами, уменьшить затраты ресурсов путем использования современных технологий; нанимает более дешевую рабочую силу, использует труд иммигрантов. Однако все это порождает новые проблемы. Если все производители сократят зарплату работников и заменят их труд техникой, то уменьшится покупательная способность работающих. Они составляют большинство потребителей; и товары производятся для них. Товарное производство – это массовое производство. Если у большинства потребителей не будет достаточно доходов, они не смогут покупать производимые товары и экономика пойдет на спад. А значит и прибыли производителей сократятся.

21. С целью сокращения затрат и роста прибыли, производство из развитых стран выносится в развивающиеся страны, где имеется дешевая рабочая сила и ресурсы. Результатом этого является еще большее сокращения рабочих мест, зарплат и покупательной способности в самих развитых странах. С другой стороны, из-за низких зарплат и низких цен на ресурсы, бедные страны не имеют достаточную покупательную способность, чтобы предъявить высокий спрос на продукцию развитых стран. Поэтому, развитые страны теряют как свои внутренние рынки, так и внешние рынки, остаются без достаточного спроса на свою продукцию. Получается, что в погоне за прибылью производители все больше и больше товаров производят для потребителей, но все меньше денег дают им для покупки этих товаров. Это системное противоречие, которое заводит экономику в тупик.

Обществу нужны товары, а производителям товаров нужны деньги. Производители, пользуясь монопольной властью, распределяют национальный доход в свою пользу. Присваивая себе все больше и больше денег, они сокращают доходы основной массы потребителей, которые не могут купить товары. А без покупки товаров производители не смогут получить деньги, ради которых они производят эти товары. В

---

экономической роскошью, о которой можно будет позаботиться после того, как будут решены реальные вопросы, такие как финансовое регулирование. Напротив, существенно важным аспектом режима стабильного роста было бы гораздо более справедливое распределение доходов и богатства, чем существует в настоящее время: рост заработной платы является предварительным условием увеличения потребления, которое не зависит от роста задолженности. И финансовые активы с меньшей вероятностью будут использоваться для спекуляции, если богатство будет распределяться более широко.» (Stockhammer, 2012, 18.)

условиях монополизации, своей жадностью они блокируют экономику, тогда как в условиях конкуренции, как раз эта жадность развивала ее.

22. Учитывая вышеизложенные обстоятельства, государство должно проводить дифференцированную политику в отношении монопольного и конкурентного секторов. Это позволит одновременно стимулировать, и спрос, и предложение. С этой целью необходимо установить максимально допустимую норму прибыли для монополий и олигополий, резко сократить налоги для малого и среднего бизнеса. А при необходимости, применить для малого бизнеса «отрицательное налогообложение». В таких условиях малый и средний бизнес получают дополнительные стимулы производства.

Что касается монопольного сектора, то, если превышение прибыли над установленной законом нормой рентабельности будет изыматься в бюджет, то изменится сама логика поведения монополий. Они начнут наращивать массу прибыли не путем сокращения объема производства и роста цен, а, наоборот, путем увеличения объема и снижения цен. Чтобы продавать больше и получать большую массу прибыли, монополисту нужно снижать цены. А вместе с снижением цен они будут снижать и затраты, чтобы получить максимум возможной прибыли не нарушая допустимую законом норму рентабельности. Таким образом, монополисты не будут заинтересованы ни в создании дефицита, ни в производстве излишков. В первом случае, часть доходов, превышающая допустимую норму прибыли, будет изыматься в бюджет, а во втором – из-за снижения цен, часть прибыли будет недополучена, если параллельно с ценами не сокращать затраты. Кроме того, поскольку монополии не будут создавать дефицит, завышать цены и, перетягивая спрос, отнимать покупателей у малого и среднего бизнеса, то это послужит дополнительным фактором активизации малого и среднего бизнеса уже со стороны стимулирования спроса на их продукцию.

Следует, также, резко повысить налоги на доходы богатого меньшинства, с одной стороны, с другой - снизить налоги для среднего класса и применить «обратное подоходное налогообложение» для низкодоходных слоев населения.<sup>145</sup> Необходимо, также, увеличить

---

<sup>145</sup> «Самым прямым способом восстановить общее благосостояние является "обратный подоходный налог", который дополняет зарплату среднего класса. Вместо того, чтобы удерживать деньги из их зарплат, для уплаты налогов государству, государство должно добавлять деньги к их зарплатам. Аналогичная идея была предложена нобелемтом экономистом Милтоном Фридманом, и теперь

масштабы бюджетного перераспределения финансовых ресурсов в пользу низкодоходных слоев населения путем увеличения социальных программ.

23. Рыночная экономика и демократия обеспечили невиданный ранее прогресс благодаря тому, что такие пороки человеческой природы, как жадность предпринимателей и честолюбие политиков, были поставлены на службу обществу. Однако, основы рыночной экономики формировались тогда, когда не было монополий, а основы современной формы демократии формировались тогда, когда не было современных средств манипулирования общественным сознанием. Но к настоящему времени эта система уже изжила себя. Монополии убивают саму идею рыночной экономики и саморегулирования, а манипулирование общественным сознанием – убивают существующую форму демократии. Они не только тормозят прогресс, но сами стали источником новых проблем – экономических, политических, экологических, моральных и др. Они довели до абсурда мир, в котором миллиарды долларов расходуются на вооружение, войны, финансовые спекуляции, роскошь и наркобизнес, тогда как миллионы людей страдают от нищеты, голода, эпидемии и болезней, а природа уничтожается изо дня в день. В результате этого безумия демократическим путем избирают безумных диктаторов, подобных Гитлеру, Сталину, Хусейну, Путину и др.. Трудно представить, что такое безумие может долго продолжаться. Необходимы радикальные перемены, и в экономической, и в политической системах.

24. Монополия и конкуренция взаимно исключают друг друга. Монополизация обусловлена ростом производительных сил. Она неизбежна и будет продолжаться. При этом самой крупной монополией является само государство. Но кто будут доминировать в принятии регулирующих экономику решений - государство (в интересах общества), или частные монополии (в интересах частных лиц)?

---

мы предоставляем ее работникам с низкими доходами через *налоговые льготы на заработанный доход* (Earned Income Tax Credit) . ЕИТС не только помог сократить бедность, но и увеличил доходы семей, которые, скорее всего, потратят эти дополнительные деньги, и тем самым создал больше рабочих мест. В 2009 году ЕИТС стал крупнейшей национальной программой борьбы с бедностью. Более 24 миллионов домохозяйств получили надбавки к заработной плате. Учитывая, что случилось с доходами среднего класса, ЕИТС следует расширять и расширять в сторону увеличения.» (Reich, 2013, 142.)

В условиях демократической системы рождается противоречие между экономическими и политическими силами. В условиях монополизации меньшинство богатеет, за счет относительного обеднения большинства. В результате поляризации в руках небольшой элиты концентрируется экономическая власть, а источником политической власти, согласно конституциям демократических стран, остается электорат, то есть общество. До тех пор, пока государственный аппарат находится под эффективным контролем экономической элиты, государство защищает их интересы. Но когда электорат осознает реальные проблемы, он переизберет политическую власть. Новая власть станет выражать интересы всего общества. Она установит меритократию и будет находиться под влиянием интеллектуальной, а не экономической элиты. Начнутся фундаментальные преобразования во всех сферах жизни общества, в том числе в – экономической.<sup>146</sup>

25. Конкурентная экономика всегда стремится к равновесию, как своему оптимальному состоянию, но никогда не достигает ее. Но монополизированная экономика никогда и не стремится к ней. Наоборот, она все более отклоняется от оптимального состояния. Современная экономика находится в воронке аттрактора, ведущего к системному кризису капитализма. Это движение можно замедлить, но невозможно отменить. Замена существующей системы принципиально

---

<sup>146</sup> Монополии вытесняет конкуренцию и саморегулирование, отделяют функцию собственности от функции управления. Это требует новых экономических отношений. Экономика эпохи роботизации, нанотехнологий и цифровой экономики возможна лишь в условиях государственной собственности на средства производства и синтеза централизации и децентрализации экономики. Поэтому государство, как самая крупная монополия, постепенно выкупит все средства производства, находящиеся в частной собственности. В условиях огромной производительности труда будет создано такое изобилие благ, что материальные стимулы не смогут остаться главным двигателем экономики. Рынок наемного труда будет единственным рынком первичных ресурсов, который сохранится до полной автоматизации производства. Наемный труд все интенсивнее будет вытесняться из производства. Но возрастет не безработица, а «креатосфера» (Бузгалин). Во всех сферах социальной жизни, вместо наемного труда, будет преобладать творческий труд, который не нуждается во внешнем стимулировании (его стимулы содержатся в нем самом), а только в создании необходимых условий, предоставляемых государством. В конечном счете сохранится лишь рынок потребительских благ, где цены будут формироваться на основе спроса и предложения. Эти цены потребительских благ будут служить входной информацией для «тонкой настройки» экономических моделей в «онлайн режиме» цифровой экономики. А Универсальный Базовый Доход станет основным источником покупательной способности всех членов общества.

новой – это только вопрос времени. Сегодня ученые должны думать не о том, как спасти «атеросклеротическую» систему, а о том, какой должна быть новая система и как сделать менее болезненным процесс перестройки существующей системы на новую.

## Приложение

### Экономика как нелинейная система

#### 1. Формирование социальных систем

1. Социология уже давно и с большим успехом использует функциональный подход для анализа социальных систем. Анализ экономики как социальной системы в контексте некоторых идей «метатеорий» Т. Парсонса и Н. Лумана прояснит многие вопросы экономической теории. В этом отношении особое значение имеют многие идеи Т. Парсонса, относительно системы социальных действий, и Н. Лумана, - относительно операциональной закрытости и каузальной открытости, аутопоэсиса и саморегуляции социальных систем и т.д. В результате такого анализа децентрализованной экономической системы как одной из подсистем общества мы получим новую интерпретацию экономических процессов, экономических категорий и взаимосвязей между ними.

2. Любая социальная система имеет свою внешнюю среду и, соответственно, границу, которая выделяет систему от ее внешней среды и фиксирует различие между ними. Если это различие будет стерто, то исчезнет и система и ее среда. Система и ее среда не могут существовать друг без друга. Формирование системы в то же время означает формирование ее среды и, соответственно, ее границы. (См. Луман, 2007, 68). Но как происходит формирование системы? Кто проводит ее границу? Это делает сама система. Система различает себя от всего остального с помощью своих собственных операций.

*«Если вступает в действие операция определенного типа и если к ней могут, .... подсоединиться другие подобные операции, т.е. если у нее есть приемники, если она получает продолжение в виде операций того же типа, то возникает система. Ведь когда операцию подсоединяют к операции, это происходит выборочно. Ничего, кроме этого, не происходит; **unmarked space** или среда остаются снаружи; система выстраивает себя как сцепление операций. Различие системы и среды возникает исключительно из того факта,*



*что одна операция порождает следующую операцию того же типа.» (Луман, 2007, 79).*

Согласно представленной концепции, операцией, которая «рождает следующую операцию того же типа» и тем самым создает социальную систему, является *социальное действие*. Экономическое действие, как одна из форм проявления социального действия, есть та единственная операция, которая формирует экономическое пространство. Она делит немаркированное социальное пространство на экономическое, внутреннее и остальное, внешнее, неэкономическое. Н. Лумман пишет: «... система всегда оперирует на внутренней стороне формы, т.е. в себе самой, а не на ее внешней стороне. Однако оперирование на внутренней стороне, в системе, а не в окружающем мире, уже предполагает, что есть этот окружающий мир, внешняя сторона.» (Там же, 95); «... система не может оперировать на внешней стороне, ... операции, таким образом, всегда протекают внутри системы. Если бы операции системы протекали в окружающем мире, то это лишило бы смысла различие между системой и окружающим миром.» (Там же, 95);

3.. Функционирование экономической системы есть перманентное воспроизводство своего различия от внешней среды и, следовательно, воспроизводство своей границы. Это различие возникает из того факта, что поскольку экономическое действие может возникнуть только из другого экономического действия, то экономические действия могут существовать только в пределах системы экономических действий и никакое действие не может выйти за пределы системы.<sup>147</sup>

## **2. Социальное действие**

1. Каждую систему можно расчленять на части и более мелкие подсистемы только до тех пор, пока не достигнем ее первичного

---

<sup>147</sup> «... система не может использовать свои собственные операции для того, чтобы установить связь с окружающим миром. Именно это утверждается в тезисе об оперативной или операциональной закрытости. Операции от начала до конца или в значении событий всегда возможны только в системе, и они не могут быть использованы для того, чтобы как-то проникнуть в окружающий мир, так как тогда, когда граница уже пересечена, они должны были бы стать чем-то другим, нежели системными операциями.» (Луман, 2007, 95.)

элемента. Дальнейшее членение этой единицы *в рамках данной системы* невозможно. В случае ее дальнейшего деления, сама система теряет свои эмерджентные свойства и, следовательно, не может быть рассмотрена как система.

Как уже было отмечено, операция, которая создает социальную систему, есть *социальное действие*. В экономической подсистеме общества, социальное действие принимает форму *экономического действия*. Социальное действие есть конституирующий и, в пределах данной системы, неделимый элемент этой системы. Но, как вообще акт целесообразного действия, вне контекста социальной системы, социальное действие само представляет собой телеологическую структуру.<sup>148</sup> Его компонентами являются: цель, средство, условия, результат и ценности.

2. Т. Парсонс был первым социологом, который признал социальное действие первичным элементом социальной системы.<sup>149</sup> (См. Парсонс, 2000, 60). Сам термин «социальное действие» Т. Парсонс перенял из социологической теории Макса Вебера. М. Вебер пишет:

*"Действием" мы называем действие человека, ... если и поскольку действующий индивид или индивиды связывают с ним субъективный смысл. "Социальным" мы называем такое действие, которое, по предполагаемому действующим лицом или действующими лицами смыслу, соотносится с действием других людей и ориентируется на него." (Вебер, 1990, 602). «Так, например, "деньги" служат средством обмена, которое действующее лицо принимает потому, что ориентирует свои действия на ожидание готовности со стороны многочисленных незнакомых и неопределенных "других" в свою очередь принять их впоследствии в процессе обмена. ... Хозяйствование (отдельного индивида) только тогда и постольку [являются "социальным"], если и поскольку оно*

---

<sup>148</sup> Подобно тому, как элементарной единицей живого организма является клетка, но клетка также и сама представляет собой систему. Однако, элементом организма как системы, является только клетка, а не те компоненты, из которых состоит клетка.

<sup>149</sup> Явно или неявно категория «человеческого действия», в том числе «социального действия», стояла в центре внимания многих социальных мыслителей М. Вебера, Т. Парсонса, Н. Лумана, А. Шютца, Ю. Хабермаса, и др. А экономист, философ и социолог Л. Мизес посвятил этой проблеме фундаментальный трактат «Человеческое действие» (1949). Но в экономическом мейнстриме эта категория не привлекла того внимания, которого она заслуживает.

*принимает во внимание поведение других. В самом общем виде и формальном выражении, следовательно, - если в таком хозяйствовании отражено признание третьими лицами фактических прав данного индивида распоряжаться своим хозяйством по своему усмотрению, .... если при производстве продуктов в основу ориентации положен предполагаемый спрос на них третьих лиц в будущем." (Там же, 625)*

На основе категории «социального действия» М. Вебера, Т. Парсонс смог представить общество в виде *системы* социальных действий. В свою очередь, системный подход Т. Парсонса к анализу общества, его ученик, Н. Лумман, обогатил идеями аутопоэзиса, операциональной замкнутости и каузальной открытости, положительной и отрицательной обратной связи, самореференции и другими идеями конструктивизма и кибернетики 2-го порядка.<sup>150</sup> Но, в отличие от Т. Парсонса, в качестве первичного элемента социальной системы, Н. Лумман представил не социальное действие, а *коммуникацию*. Соответственно, общество для него представляло не систему социальных действий, а систему коммуникаций. В концепции социальной системы Лумман заменил первичный элемент, ибо считал, что «лишь с помощью понятия коммуникации социальную систему можно мыслить как аутопоэтическую систему, которая состоит из элементов, а именно из коммуникаций, производящих и воспроизводящих себя посредством сети коммуникаций.»<sup>151</sup>

---

<sup>150</sup> Сильное влияние конструктивизм оказал на социологию. Немецкий ученый Никлас Луман (1927–1998) был одним из первых, кто построил систему социальной философии на основополагающих идеях конструктивизма, таких как идеи теории сложных, самоорганизующихся систем, аутопоэзиса, операциональной замкнутости и каузальной открытости, самореференции и инореференции, структурного сопряжения и контингентности и др. Труды Н. Лумана представляют собой социологическую версию конструктивизма и упоминаются уже как классические труды наравне с трудами Э. Глазерсфельда, Х. фон Ферстера, У. Матураны, Ф. Варелы, и других известных конструктивистов.

<sup>151</sup> Интересно, что сам Н. Лумман долго колебался при выборе первичного элемента социальной системы, но в конечном счете из двух альтернатив – социального действия и коммуникации, - предпочел последнее. В одном из интервью проф. Р. Штихве вспоминает: «Я думаю, на самом деле, что именно переход к теории аутопоэзиса опередил потребность в решении этого вопроса. Помню, когда я еще был студентом, Луман - это было где-то в конце 70-х гг. - часто повторял, что ему необходимо разрешить вопрос фундаментальности, или базового элемента в пользу действия или коммуникации, и он еще не знал, чему будет

3. Согласно предлагаемой нами концепции, в качестве первичного элемента социальной системы, как аутопоэтической системы, не только возможно, но и более адекватно, представить *социальное действие*, а не коммуникацию. Социальное действие, как и вообще всякое действие человека, есть телеологический акт. Хотя его внешним коррелятом может быть эмпирический процесс, но сам по себе этот эмпирический процесс не есть действие. «Каждое физическое явление должно рассматриваться как процесс во времени, который происходит с телами, локализованными в пространстве. Невозможно говорить о физических процессах в каких-либо других терминах, по крайней мере до тех пор, пока используется концептуальная схема классической физики. Точно так же невозможно говорить о действии в терминах, которые не включают отношений между средствами и целями со всеми вытекающими из этих отношений следствиями. ... система координат действия имеет статус, который многие, вслед за Гуссерлем, называют «феноменологическим». .... Система координат не есть явление в эмпирическом смысле, это необходимая логическая структура, в рамках которой мы описываем и понимаем явления и действия.» (Парсонс, 2002, 275)

Очень важно различать сами действия и эмпирические процессы. В этой связи интересна точка зрения Людвиг Мизеса: "Экономическая теория - это не наука о предметах и осязаемых материальных объектах; это наука о людях, их намерениях и действиях. Блага, товары, богатство и все остальные понятия поведения не являются элементами природы; они элементы человеческих намерений и поведения. Тому, кто хочет заняться их изучением, не нужно смотреть на внешний мир; он должен искать их в намерениях действующих людей ... » (Mises,

---

отдано предпочтение. Это продолжалось пару лет.» (Штихве, 1999.) Сам Н. Луман писал: «Нам еще только предстоит наиболее важная часть работы над понятием общества. Она вызвана вопросом о том, какие именно операции производят общественную систему .... Мое предложение: положить в основу понятие коммуникации и тем самым переформулировать социологическую теорию на базе понятия системы вместо понятия действия. Это позволяет представить социальную систему как оперативно закрытую систему, состоящую из собственных операций, производящую коммуникации из коммуникаций. В случае понятия действия едва ли возможно избежать внешних референций .... Лишь с помощью понятия коммуникации социальную систему можно мыслить как аутопоэтическую систему, которая состоит из элементов, а именно: из коммуникаций, производящих и воспроизводящих себя посредством сети именно этих элементов, посредством сети коммуникаций.» (Луман, 1994.).

1996, 92.) Производство не является чем-то физическим, материальным либо внешним; оно представляет собой духовный и умственный феномен." (Там же, 141)

Каждое действие своим результатом провоцирует, возбуждает потребность в реакции на него, ответить на него тем или иным способом. Ибо результат каждого действия есть средство для другого действия, продукт есть ресурс для другого действия. Продукт каждого действия порождает потребность, по отношению к которому он сам становится ресурсом, т.е. порождает потребность в другом действии, в котором этот продукт будет потреблен.<sup>152</sup> Более того, если продукт не сможет преобразиться в ресурс, то он не будет считаться продуктом. Продукт заведомо так и производится в качестве ресурса для будущих действий. Таким образом, каждое действие в самом себе подразумевает уже потребность в другом действии. И если оно не сможет найти своего продолжения, то оно само окажется недействительным, фиктивным. (См. Leishvily, 2012; 2012a. Леиашвили, 2011)

4. Такой подход к построению теории общества, в которой элементами системы представлены не субъекты, а их действия, вполне оправдан. Естественно, это относится и к ее подсистемам. Если рассмотреть, например, только экономическую подсистему общества, то все субъекты общества, будь то индивиды, фирмы, домохозяйства, различные организации и др. - все они, в той или иной форме, участвуют в экономическом процессе, выполняют в ней ту или иную функцию. Но ни один из этих субъектов не является чисто экономическим субъектом и в той или иной мере каждый из них вовлечен в функционирование других, неэкономических подсистем. То есть в той или иной степени все субъекты многофункциональны. Поэтому естественно, единицей или неделимым элементом экономической подсистемы не может быть целостный субъект, выполняющий не только экономические роли, но который одновременно является актором других подсистем общества. Экономическая подсистема охватывает не все действия конкретных субъектов, будь то индивиды или коллективы. Элементом экономической подсистемы могут быть только те действия субъекта, которые выполняют те или иные

---

<sup>152</sup> "... сама удовлетворенная первая потребность, действие удовлетворения и уже приобретенное орудие удовлетворения ведут к новым потребностям, ...". (Маркс, ..., 1955, 27).

экономические функции, то есть только *экономическое действие*.<sup>153</sup> Поэтому, являясь подсистемой общества, экономика есть система экономических действий, а не система, состоящая из субъектов. (См. Парсонс)

Вместе с тем, если с аналитической точки зрения рассматривать акторов экономической системы как чисто *экономических субъектов*, то они представляют собой *системы экономических действий*, выполняющих определенные функции. (См. Парсонс относительно личности как совокупности социальных действий). Это касается всех экономических акторов, будь то индивиды, фирмы или домохозяйства. А экономические факты есть результаты этих действий.

5. Сами по себе факты не являются *экономическими* фактами. Все зависит от отношения субъекта к фактам. Субъекты по-разному воспринимают одни и те же объективные факты. Например, объективно не существует производства или потребления как такового. Объективно существуют лишь преобразования одних объектов в другие объекты по законам природы. Но назовет ли его человек производством или потреблением - это зависит от его отношения к этому процессу. Соответственно, сам он будет называться производителем, или потребителем. От этого же зависит, являются ли для него те или иные объекты продуктами, или ресурсами, и будет ли воспринимать их в качестве воплощения затрат, или воплощения полезностей. И т.д. и т.п. Так же и все другие экономические категории – они относительно и существуют лишь в сознании человека.

Т.е. быть производителем, потребителем, продуктом, ресурсом, и т.д. - все это не есть неотъемлемые реальные свойства объектов или субъектов, а те функции, которые они выполняют. Невозможно производить продукт, не будучи потребителем ресурсов. Поэтому он также и потребитель. Но он не только производитель и потребитель. Он еще и продавец, и покупатель, инвестор и сберегатель, кредитор и должник и т.д. А в условиях разделения труда, каждую из этих функций он может выполнять лишь как одна сторона во взаимодействии с другими экономическими субъектами. Так в условиях рыночной экономики он может быть производителем только

---

<sup>153</sup> Не все социальные действия являются экономическими, и не все экономические действия являются социальными. В дальнейшем под экономическим действием мы имеем ввиду социальное экономическое действие.

потому, что кто-то другой является потребителем; может быть продавцом – потому, что кто-то другой покупатель; кредитором – потому, что кто-то другой должник; и т.д. При этом формируется круговая организация взаимосвязанных функций. Эти функции не могут существовать друг без друга. Они составляют единое целое, замкнутую структуру. Но выполняются эти функции экономическими действиями. (См. Леиашвили, 2013)

### 3. Аутопоэзис

1. Между системой и его элементами существует *взаимодействие*. Система действий рождает действия, а эти действия в совокупности формируют саму систему. Экономика, как система экономических действий, рождает экономические действия в самой себе, а экономические действия, совместно, создают экономическую систему. Когда система рождает элементы, из которых она сама состоит, тогда имеем дело с круговой каузальностью. Такая система есть субстанция, которая есть причина самой себя и, как таковая, приобретает самостоятельность. Но самостоятельность экономической системы, ее автономия, ограничены, поскольку она есть подсистема общества, как более глобальной системы. Соответственно, другие социальные подсистемы (политика, право, культура и т.д.), так же как и Природа, представляют для экономики внешнюю среду.

Такой процесс самопорождения, который представляет собой основу автономии сложной системы, конструктивисты называют *аутопоэзисом*.

*«По определению Матураны аутопоэзис означает, что система может производить свои собственные операции только через сеть своих собственных операций. А сеть собственных операций опять-таки создается этими операциями. .... С одной стороны, речь идет о тезисе операциональной закрытости. Система сама себя производит. Она не только создает свои собственные структуры .... , но является автономной также на уровне операций. Она не может импортировать операцию из окружающего мира .... . Эта оперативная закрытость есть иначе сформулированное положение о том, что аутопоэтическая*

*система производит операции, которые ей необходимы для производства операций, через сеть собственных операций.» (Луман, 2007, 113).*

2. Но в каком смысле социальная система порождает социальные действия? Ведь действия осуществляет человек? Система рождает социальные действия с помощью человека. Она провоцирует человека, чтобы он осуществил социальные действия.<sup>154</sup> В контексте социальной реальности, вышеприведенные рассуждения означают следующее: каждое социальное действие связано с другим действием, поскольку социальное действие достигает своего результата тогда, когда другие признают его результат как средство или условие для своих действий. Поскольку результат одного действия есть средство или условие для других действий, поэтому, каждое действие в самом себе носит зародыш будущего действия. И если оно не найдет своего продолжения, то, как социальное действие, оно само окажется фиктивным. Это касается не только экономического, но и вообще всех социальных действий. Это и есть механизм, который обеспечивает

---

<sup>154</sup> «Действие – это в определенном смысле выражение, проявление воли действующего, и в этом значении оно субсидиарно. Однако у Парсонса все наоборот. Парсонс считает, что действие происходит тогда, когда выполнены необходимые условия, т.е. когда можно различить цели и средства, когда есть коллективные ценностные стандарты и когда имеется «актор» для того, чтобы осуществить действие. Действующий – это лишь один аспект в совершении действия. Его присутствие как бы акцидентально. Кто-то другой тоже мог бы осуществить это действие, но чтобы оно вообще состоялось, в обществе должны быть некая готовность к действию, какая-то конкретизация потенциала действия. Таким образом, не действие подчинено действующему, а действующий – действию.» (Луман, 2007, 22). Человек осуществляет социальные действия ради удовлетворения своих потребностей и он по своей воле выполняет эти действия. Но сами потребности (их большинство) в нем порождает общество, также, как и средства и условия для их удовлетворения, ему предоставляет общество, то есть сама система социальных действий. Поэтому человек свободен в своих решениях и действиях, но не свободен в формировании потребностей. Его потребности ему навязывает (так же как и возможности их удовлетворения ему предоставляет) социальная и культурная среда, в которой он рождается и формируется как человек. Но от него не зависит эпоха, этнос, культура, социум и микросоциальная среда, в которой он рождается. Хотя каждой личности в определенном диапазоне предоставляется возможность свободно выбирать свои роли, функции и сферу деятельности в зависимости от индивидуальных способностей и интересов. Но сам диапазон альтернатив не зависит от него. В конечном счете, *отдельный* индивид и его активность зависят от ситуации, а не система – от *отдельного* индивида. Система формируется и зависит лишь от *совокупности* социальных действий множества отдельных индивидов.



связность социальных действий. Кроме того, любое социальное действие рождает не любое другое действие, а конкретно «свое другое» действие, т.е. действие, выполняющее сопряженную функцию. Тем самым этот механизм сохраняет существующую внутрисистемную организацию социальных действий и, значит, целостность и устойчивость системы.

Продукт каждого действия рождает реальные возможности удовлетворения новых потребностей. Именно эти новые возможности возбуждают новые реальные потребности, трансформируют потенциальные потребности в - актуальные, на основе которых происходит формирование новых целей и осуществляются новые действия. Как раз с помощью актуальных потребностей происходит генерирование той духовной энергии, которая лежит в основе любого целесообразного действия. Получается, что в результате каждого действия происходит не только удовлетворение той или иной потребности, но еще и рождаются новые потребности вместе с возможностями их удовлетворения. То есть в результате каждого действия порождаются все предпосылки для последующих действий. Это есть бесконечный процесс самопорождения системы социальных действий.<sup>155</sup>

#### 4. Нейросеть экономических действий

1. Результат каждого *действия* получен благодаря взаимодействию множества средств и условий, А полученный результат сам есть *одно* из средств или условий для реализации других целей, и получения других результатов. Аналогично, каждый экономический субъект и каждая отрасль в условиях разделения труда специали-

---

<sup>155</sup> «Аутопоэзис есть понятие, которое требует системной замкнутости. Это подразумевает организационную, но не обязательно термодинамическую замкнутость. Аутопоэтические системы термодинамически открыты, но организационно замкнуты. Не вдаваясь в детали я хотел бы отметить, что концепция замкнутости в последнее время стало очень популярной в математике благодаря апелированию к его хорошо развитому разделу, а именно, к Теории Рекурсивных Функций. Одна из ее проблем связана с действиями, которые итеративно оперируют со своими результатами, то есть, они функционально замкнуты. Некоторые из этих результатов непосредственно связаны с понятиями самоорганизации, устойчивости, неустойчивости, сложности и динамического равновесия, а также с другими понятиями ... » (Foerster, 2003, 281).

зируется на производстве *одного* вида товара, но для этого они должны потреблять *множество* других видов товаров, *каждый* из которых также произведен в результате потребления *множества* других видов товаров. С другой стороны, произведенный товар также будет использован в производстве различных других товаров. При этом, в производстве каждого из них он будет только *одним из* ресурсов среди других ресурсов, необходимых для производства. А так как каждый субъект производит для других и сам потребляет то, что произвели другие, то необходимым звеном их деятельности, наряду с производством, становится *обмен* товарами благодаря которому действия всех субъектов взаимосвязаны в единую систему, имеющей сетевой патерн.<sup>156</sup>

*«Встречаясь с живыми системами — организмами, частями организмов или сообществами организмов, — мы можем заметить, что все их компоненты объединены*

---

<sup>156</sup> Сам принцип разделения труда, который лежит в основе рыночной системы, подразумевает, что каждый субъект специализируется на производстве одного товара, и для этого он потребляет множество других товаров, произведенных другими субъектами. При этом обмен товарами становится необходимым звеном функционирования экономики. В результате такой организации экономики, отношения между субъектами (также как и отношения между действиями) имеют сетевой патерн, напоминающий нейросеть гловного мозга или живых организмов. «...все больше .... исследователей стали использовать сетевую терминологию для объяснения современных реалий социальной жизни. .... Какая бы сеть ни рассматривалась ... центральным моментом всегда остается структура отношений сети – модель связей, представляемая в виде паттернов взаимодействия социальных акторов. ... Социальные субъекты сети могут быть как индивидуальными членами общества, так и коллективными социальными объединениями, что позволяет исследователям рассматривать широкий круг структур – от микро- до макроуровня. ... Сетевая структура включает в себя не только социальные субъекты, связи между ними, но и потоки ресурсов, которыми члены сети обмениваются между собой. ... На сегодняшний день сетевая теория, представляющая собой сложную, обобщенную систему воззрений на социальную жизнь и человеческий опыт, является одним из самых влиятельных направлений в современной социологической мысли. На наш взгляд, это обусловлено тем, что, во-первых, сетевая теория позволяет выходить за рамки традиционных объяснительных схем, представляя структуру взаимодействий и ее эмерджентные свойства в качестве основной детерминанты социального поведения. Во-вторых, она дает возможность изучать связи всех уровней, начиная от межличностных отношений до мировой системы, тем самым, представляя социальную реальность в виде сетевого пространства и устанавливая аналитическую связь между повседневной деятельностью индивидов и разнородными социальными изменениями.» (Князева, 2006. 82-88.)

*между собой по сетевому принципу. Первое и наиболее очевидное свойство любой сети — ее нелинейность: сеть нелинейна по всем направлениям. Поэтому и взаимоотношения в сетевом паттерне нелинейны. В частности, воздействие, или сообщение, может следовать по круговой траектории, которая становится петлей обратной связи. .» (Капра, 2003, 97.)*

Сеть экономических действий, подобно нейросети, состоит из множества однотипных элементов и организована по принципу нейронных сетей живых организмов или головного мозга.

2. В нейронной сети каждый нейрон через свои дендриты связан с аксонами других нейронов, а через свой аксон — с дендритами множества других нейронов. Благодаря такой конфигурации связей каждый нейрон либо непосредственно, либо опосредственно, связаны со всеми другими нейронами. В результате этого имеем замкнутую систему, в которой все нейроны взаимосвязаны.

По аналогичной схеме взаимосвязаны между собой экономические действия субъектов, так же как и различные отрасли экономики. Рыночные цены производимых и потребляемых товаров есть аналог *весовых коэффициентов* межнейронных связей. Такие сети нелинейны по своей природе. Однако, в отличие от нейронной сети, состоящей из клеток живого организма, сеть экономических действий не есть материальный объект. Действие есть процесс. Соответственно и сеть экономических действий имеет процессуальный характер, существует в виде сети взаимосвязанных процессов.<sup>157</sup>

Конкретное действие есть единичный акт или процесс, существующий во времени. Он единожды возникает, выполняет свою функцию и исчезает. Хотя действия не могут быть сохранены во времени, но сохраняются типы *отношений* между определенными действиями, в виде отношений между выполняемыми ими функциями. Одни действия исчезают после выполнения ими своих функций, но вместо них появляются новые действия, выполняющие те же взаимосвязанные функции. Причем функции всех действий взаимосвязаны в

---

<sup>157</sup> «В ходе развития системного мышления в первой половине столетия процессуальный аспект был впервые выделен австрийским биологом Людвигом фон Берталанфи в конце 30-х годов и позже исследован в кибернетике в 40-е годы. Когда кибернетики превратили петли обратной связи и другие динамические паттерны в центральный объект научного исследования, ...» (Капра, 2003, 55.)

строго определенной последовательности, замыкающейся в круг. Схематично это можно представить так: производство – обмен – потребление – производство – опять обмен и т.д.

3. Приятно, действия взаимосвязаны между собой «слабыми связями». Поэтому, выполнить смежную функцию потенциально могут действия различных конкретных субъектов. То есть, неважно кто конкретно осуществит действие, важно лишь то, чтобы оно выполнило требуемую функцию. Например, неважно кто купит продаваемый товар, или кто продаст тот или иной товар, кто произведет, или кто потребит и т.д. Важно лишь то, чтобы производились в нужном количестве все те товары, которые потребляются и потреблялись те - которые производятся, соответственно, чтобы продавались те товары, на которые существует платежеспособный спрос, а спрос существовал на те товары, которые продаются и т.д. А в случае несоответствия между ними, в порядке саморегулирования возникают силы, приводящие их в соответствие.

В этом процессе действия рождают действия, тем самым формируют сеть, которая, выделяясь на фоне всего того, что не есть экономическое действие, отграничивает себя от всего другого, и уже этим создает свою границу. «Важная особенность живых систем заключается в том, что их автопозная организация включает создание границы, которая обозначает сферу операций сети и определяет систему как единое целое.» (Капра, 2003, 116.) Как было показано, экономика есть система экономических действий, имеющая сетевую структуру. Сеть действий и сами действия рождают друг друга в режиме непрерывного функционирования системы. Происходит самопродуцирование системы.

4. Соответственно, важное значение приобретает фрактальный характер действий. Благодаря тому, что каждое экономическое действие одновременно является и потенциально рассматривается как любая особенная форма экономического действия (производство, потребление, купля, продажа инвестиция и т.д.), это действие принимает ту именно форму, какую ему навязывает порождающее его предыдущее действие. Каждое действие выполняет определенную функцию, которая порождает другое действие, выполняющее какую-то другую функцию, но сопряженную с функцией предыдущего действия. Так например, в условиях разделения труда – производство рождает

предложение, предложение – спрос, спрос – куплю, купля – потребление, потребление – производство и т.д. Все они являются действиями и имеют одну и ту же телеологическую структуру, и представляют собой единство цели, средства и результата. Все это возможно потому, что каждое действие обладает фрактальной природой и потенциально может выполнить любую функцию, которую ей навязывает порождающее его действие.

5. Каждое действие порождает «свое другое» действие и сам порождается другими действиями, ибо сам является «своим другим» для «своего другого». Благодаря этому они воспроизводят структуру системы. Функционально замкнутая структура системы, или круговая организация внутрисистемных функций воспроизводится самой последовательностью выполняемых действий. Ибо воспроизводство этой последовательности действий обусловлено самими функциями, которые выполняются каждым из этих действий. Последовательность действий обуславливает воспроизводство круговой организации функций. А их круговая организация, обуславливает эту последовательность действий, благодаря тому, что каждое действие порождает «свое другое» действие, именно то «другое», которое является необходимым звеном в этой последовательности, воспроизводящей круговую организацию функций.

6. В условиях децентрализованной экономики, действия субъектов взаимосвязаны «слабыми» связями. В условиях конкуренции эти связи постоянно возникают и исчезают, замещаются новыми, ибо имеют множество альтернатив. Это позволяет актерам, вместе с изменением рыночной конъюнктуры или других социальных или природных условий, постоянно находить более выгодных партнеров, разрывать контракты и устанавливать новые связи и т.д. Благодаря наличию «слабых связей» между действиями, реализация паттернов функциональных взаимосвязей может осуществляться через огромное множество альтернативных траекторий, цепочек экономических действий, благодаря чему в системе возникают *петли обратной связи*.

«Петля обратной связи представляет собой кольцевую систему причинно связанных элементов, в которой изначальное воздействие распространяется вдоль узлов петли так, что каждый элемент оказывает влияние на последующий, пока последний из них не «принесет сообщение» первому элементу петли. Следствием такой организации

является то, что первое звено («вход») подвергается влиянию последнего («выхода»); это и означает саморегулирование всей системы, поскольку изначальное влияние модифицируется каждый раз, когда оно обходит всю петлю.....» (Капра, 2003, 73.)<sup>158</sup> Концепция самоорганизации возникла из осознания того, что сеть представляет собой паттерн, присущий жизни как таковой; эта концепция в дальнейшем была развита Матураной и Варелой в их теории автопоэза. Общество также является автономной системой, а социальная жизнь и экономическая деятельность общества имеет сетевой характер.

## **5. Операциональная замкнутость и каузальная открытость**

1. Понятие операциональной, или функциональной замкнутости Н. Лумман использует для объяснения того, как рождается порядок в социальных системах. Каждая подсистема может нормально функционировать только если все остальные подсистемы тоже нормально осуществляют свои функции. Это значит, что все функции, которые осуществляют различные подсистемы в обществе, взаимозависимы и необходимы друг для друга и для системы в целом. Это относится и к экономике. Все ее отрасли и каждое действие выполняют определенные функции, которые необходимы для других отраслей и для других действий. Они функционально взаимосвязаны и составляют функционально замкнутое целое. «... под "закрытостью" подразумевается не термодинамическая изолированность, а всего лишь оперативная замкнутость, что означает: рекурсивное условие возможностей собственных

---

<sup>158</sup> «Винер и его коллеги считали обратную связь существенным механизмом гомеостаза — саморегулирования, которое позволяет живым организмам поддерживать себя в состоянии динамического равновесия. Концепция обратной связи, введенная кибернетиками, привела к новому пониманию многих присущих жизни саморегулирующихся процессов. Сегодня мы понимаем, что петли обратной связи повсеместно встречаются в живом мире, поскольку они являются неотъемлемой частью нелинейных сетей, характерных для живых систем. » (Капра, 2003, 74.) Кибернетики различают два типа обратной связи — уравнивающую (или *отрицательную*) и усиливающую (или *положительную*) обратную связь.» (Там же.)

операций исходя из результатов собственных операций. ...» (Луман, 2004, 51).<sup>159</sup>

2. Операциональная или функциональная замкнутость подразумевает, что исполнение одной функции есть условие выполнения другой функции. Благодаря этому, имеет место самореференция и соответственно, самодетерминация системы. То есть в системе появляются рекурсивные операции, являющиеся основой автономности системы. При этом, операциональная замкнутость не есть преднамеренный результат действий какого-либо актора. Операциональная замкнутость самовоспроизводится тем, что каждое экономическое действие логически рождает «свое другое» действие. И эта цепь взаимосвязанных функций преобразуется в замкнутую систему, в которой все функции рождают друг друга.<sup>160</sup> В отличие от отдельных действий, которые единожды возникнув и выполнив свою функцию навсегда исчезают, сами эти функции и их взаимосвязи остаются до тех пор, пока существует сама система. Таким образом, непрерывность осуществления всех взаимосвязанных функций поддерживается благодаря одноразово появляющимся и исчезающим действиям.

3. В результате круговой организации этих функций, последовательность выполняемых действий повторяется бесконечно до тех пор, пока выполняются эти функции и, следовательно, пока существует экономическая система. Получается, что круговая организация функций рождает такую последовательность действий, благодаря которой функции, выполняемые этими действиями, имеют круговую

---

<sup>159</sup> «Никакая система не может продвигаться в будущее быстрее, чем другие, и, таким образом, терять синхронность, необходимую для контактов с окружающим миром. Даже если бы «время», согласно Эйнштейну, позволяло это, то система оставалась бы склеенной со своим окружающим миром. Различие окружающего мира и системы может быть сформировано лишь как единовременное. Таким образом, текущая связь окружающего мира и системы предполагает общую хронологию.» (Луман, 2007а, 251.)

<sup>160</sup> «Все вы знаете о беспрецедентных успехах рекурсивных функций, которые находятся в постоянном использовании в теории хаоса, а на самом деле и в других областях. Но у меня есть ощущение, что эти результаты исследований хаоса в социологии могут применяться только метафорически. Почему? Все исследования хаоса связаны с функциями, а функции есть только отношения между числами, в лучшем случае, между комплексными числами. .... Она оперирует только с числами, но социология не работает с числами: социология интересуется функциями. А функции функций называются функторами. Функтор есть, так сказать, система, которая предназначена для координирования одной группы функций с другой группой, ... » (Foerster, 2003, 306).

организацию и составляют замкнутую структуру. Но это как раз и означает, что функционирование социальной системы зависит от нее самой. А зависимость от самого себя и есть автономия (т.е. независимость). Функциональная, или операциональная замкнутость есть основа этой автономии.

4. Социальным действиям соответствуют определенные каузальные процессы в эмпирическом мире. Но социальные действия и каузальные процессы существуют в различных измерениях. Социальные действия воспринимаются в телеологической «системе координат», а каузальные процессы в пространственно-временной системе координат. (См. Парсонс, 2002). Приэтой, с эмпирической точки зрения, не имеет никакого значения, случайность или разум и воля человека обусловили эти каузальные процессы; соответствуют ли они потребностям человека или нет. В реальном мире имеет место лишь то, что один вид вещества и энергии преобразуется в – другой. Все эти преобразования подчиняются законам природы. Но будут ли они спровоцированы случайностью или человеческой волей – это никак не отражается на протекании самого процесса.

5. Результаты одних действий становятся средствами для реализации целей новых действий. А результаты от реализации новых целей будут средствами для следующих целей и т.д. Таким образом все экономические действия, как телеологические структуры, функционально или организационно связаны между собой своими целями, средствами и результатами и образуют замкнутую самореферентную систему. Благодаря такой круговой организации взаимосвязей система экономических действий зависит только от самой себя и как таковая есть автономная система. Но эмпирические процессы, через которые эти действия реализуются, не представляют собой какой-либо замкнутой структуры. Эти процессы включены в обычные причинно-следственные связи с внешней действительностью и подчиняются объективным природным и социальным законам. Поэтому эмпирические процессы, через которые реализуется экономическая система, каузально взаимосвязаны с природными и социальными процессами за пределами этой системы. В этом смысле, экономика есть *организационно замкнутая*, но *каузально открытая* система экономических действий. Иначе говоря, экономические действия как



телеологические структуры связаны только между собой, а каузальные процессы, через которые они реализуются, связаны с внешней средой.

6. На основе экономических ценностей человек принимает решения и осуществляет действия, а на основе этих действий одни объекты преобразуются в другие. *Экономические ценности* – это телеологические отношения субъекта к объектам, отражающим степень соответствия преобразуемых им объектов его потребностям. А *коэффициенты трансформации* показывают пропорции, по которым, в результате его действий, одни объекты преобразуются в другие. Эти пропорции обусловлены имеющимися у человека знаниями и потребностями. Таким образом с помощью системы экономических ценностей и коэффициентов трансформации экономические действия преобразуют объективную действительность в соответствии с системой потребностей субъекта.

7. Экономические ценности обуславливают экономические действия, а они, в свою очередь, обуславливают определенные каузальные процессы (физические, химические, биологические и т.д.), которые изменяют реальность. В результате этих эмпирических процессов изменяется и человек, и его среда. Но в результате изменения среды изменяются также и ценности человека, в том числе – экономические ценности. Ибо, как указано выше, ценность есть не что иное, как телеологическое отношение человека к существующей реальности, в которой он видит возможности удовлетворения своих потребностей.

Под воздействием своих ценностей и принимаемых решений человек действует. А являясь живым организмом и, как таковой, частью объективной действительности, он включается в каузальные взаимодействия с другими объектами и целенаправленно вызывает в них изменения в соответствии со своими потребностями. При этом, он стремится с помощью системы ценностей осуществить такие действия, и так изменить действительность, чтобы была достигнута равнополезность затрат, как признак оптимального удовлетворения всех потребностей имеющимися возможностями. При этом человек избирательно реагирует на изменения внешней среды. Ибо изменения в ней осуществляются не только его экономическими действиями, но и другими процессами, которые воспринимаются им как случайные внешние факторы (природные процессы, стихийные бедствия, влияния

на экономическую подсистему других социальных подсистем – политических, правовых, моральных и т.д.).

8. Импульсы, полученные под влиянием каузальных процессов из внешней среды, внутри системы действий испытывают специфическое продолжение в соответствии с особенностями структуры внутрисистемных функциональных связей, имеющей «круговую» организацию. «Тезис гласит, что системы являются операционально закрытыми. Они целиком и полностью основаны на внутренних операциях. В этой связи можно было бы предположить, что происходит возврат к старой теории закрытых систем и, следовательно, к проблеме энтропии, однако это не так. Дело в том, что внутри теории операциональной закрытости теперь нужно различать между операцией и каузальностью.» (Луман, 2007, 96). Другими словами, система начинает специфическим образом реагировать на воздействия внешней среды и, соответственно, также и сама начинает специфически влиять на свою внешнюю среду тем, что своеобразно преобразует «входные» импульсы в «выходные».

9. Хотя в процессе развития степень автономности системы постепенно возрастает, но открытая система всегда остается лишь частично автономной. То есть, от внешней среды она зависит только в некоторых аспектах, но в остальных аспектах – не зависит от нее. «... нельзя исходить из принципа суммарного постоянства, согласно которому система является тем более независимой от окружающего мира, чем менее зависимой она является. Многочисленные наблюдения свидетельствуют, что у очень комплексных систем, отличающихся высокой степенью автономии ..., возрастает одновременно независимость и специфическая зависимость. В современном обществе экономическая система, правовая система или политическая система являются в значительной мере независимыми, но в такой же значительной мере они зависят от окружающего мира. Если экономика не процветает, то и в политике возникают сложности, а если политика не может дать определенных, например, правовых гарантий или политическое вмешательство слишком сильное, это становится проблемой для экономики. Мы должны (и это снова возвращает нас к тезису об оперативной закрытости) различать каузальную зависимость/независимость, с одной стороны, и операции, производимые самой системой, с другой стороны.» (Луман, 2007, 121).

Система реагирует только на некоторые внешние факторы и индифферентна по отношению к другим факторам, протекающим во внешней среде (если они не разрушают систему). Поэтому, не все воздействия можно причислять к «входным» импульсам, но только их малую часть. В этом смысле, система замкнута, ибо каузальные процессы из внешнего мира не проникают в нее. А открыта в том смысле, что она не изолирована от внешней среды. Благодаря ценностям она избирательно реагирует только на важные для системы изменения во внешней среде. В то же время, она игнорирует все другие внешние факторы, которые не имеют для системы какого-либо значения.

## 6. Самореференция

1. Операционально замкнутые системы - это *самореферентные* системы, которые изучают синергетика, конструктивизм и кибернетика второго порядка. Такие системы обладают уникальными свойствами. Л. Кауфманн относит такие системы к рефлексивным сферам («рефлексивные домены»). «Рефлексивный» — это термин, который относится к наличию связи объекта с самим собой. Человек может осознавать собственные мысли. Организм производит себя посредством своего собственного действия и собственного производства. Рынок или финансовая система состоит из действий и людей, и действия этих людей влияют на рынок точно так же, как глобальная информация с рынка влияет на действия людей. Здесь именно самоотношения рынка через его собственную структуру и структуру его индивидуумов движут его эволюцию вперед. Нигде нет способа эффективно отсечь отдельного участника от рынка и превратить его в объективного наблюдателя. Его действие на рынке сопутствует его рефлексивной связи с этим рынком. Точно так же обстоит дело и с теоретиками рынка, поскольку их теории, если они сообщаются, становятся частью действия и принятия решений на рынке. Социальные системы обладают той же самой рефлексивностью... Это не объективно существующая сфера.» (Kauffman, 2009, 121.)

Наглядным примером рефлексивных отношений может служить зависимость познания экономической действительности от результатов

познания. Актор и действительность изменяют друг друга в процессе взаимодействия. Ведь в результате наблюдений субъект получает знания о действительности. Действия субъекта не могут быть одни и те же *до* и *после* получения новых знаний о существующей действительности. Вместе с изменением знаний изменяется и характер этих действий. Также, очевидно, что результаты наблюдений, т.е. знания, не могут оставаться без изменений *до* и *после* действий субъекта, ибо наблюдаемая действительность изменяется в результате его действий.<sup>161</sup>

2. В операционально замкнутых системах осуществляются рекурсивные операции. Рекурсивные операции подразумевают, что результат каждой операции есть основание для выполнения следующей операции. Рекурсивно выполняемая функция бесконечно обращается к самой себе. В них как-бы стирается грань между причиной и следствием. «Прежде всего, идея замкнутой круговой причинности имеет то полезное свойство, что причину следствия, полученного в настоящем, можно найти в прошлом, если круг разорвать в одном месте; но причина лежит в будущем, если круг разорвать в диаметрально противоположном месте. Таким образом, замкнутая круговая каузальность устраняет разрыв между действующей и конечной причиной, между мотивом и целью. Во-вторых, благодаря замыканию каузальной цепи также получаем преимущество в том, что избавляемся от степени неопределенности: не нужно больше

---

<sup>161</sup> «... социальные системы сильно отличаются от физических систем. Когда меняются теории физических явлений, мы предполагаем, что сами явления не меняются. Например, когда физики перешли от классической ньютоновской механики к квантовой механике, поведение атомов не изменилось. Но когда теории социальных систем меняются, социальные системы действуют по-другому. Например, теории Адама Смита, Карла Маркса, Джона Мейнарда Кейнса и Милтона Фридмана изменили способ функционирования социальных систем. Следовательно, в социальных науках существует циркулярность или диалог между теориями и явлениями. Такой замкнутости нет в естественных науках или, по крайней мере, не такого рода. Использование нами технологий влияет на окружающую среду, что приводит к появлению новых технологий, но теории в естественных науках остаются в основном неизменными».(Umpleby, 2001, 2.) «Социальные науки, такие как экономика, отличаются от точных наук тем, что убеждения влияют на реальность: убеждения о том, как ведут себя атомы, не влияют на то, как атомы ведут себя на самом деле, но убеждения о том, как функционирует экономическая система, влияют на то, как она функционирует на самом деле.» (Stiglitz, 2012, 91)

заботиться об исходных состояниях, поскольку они автоматически даются конечными состояниями.» (Foerster, 2003, 230).<sup>162</sup>

3. Интересной особенностью таких систем является то, что они обладают так называемыми, «собственными формами», «собственными значениями», «собственным поведением». Дело в том, что в процессах взаимодействия такой системы с внешней средой нет однозначного соответствия между «входом» и «выходом». Реакция такой системы на воздействия внешней среды зависит не только от характера этого воздействия, но и от состояния самой системы, которая, в свою очередь, обусловлена предыдущим состоянием и предыдущими воздействиями среды. А выходная реакция влияет на свое последующее изменение. То есть «выход» не есть прямая реакция на «вход». «Выход» зависит от структуры системы, ее текущего состояния и тех рекурсивных процессов, которые были инициированы предыдущим «входом». Такое поведение системы приобретает характер "собственного поведения" и это уже не есть *реакция* на внешние воздействия в прямом смысле этого слова. Согласно теореме замкнутости, как пишет Х.Фёрстер, «во всех операционально замкнутых системах рождается собственное поведение». (Foerster, 2003, 321).

4. Характерной особенностью рекурсивных процессов является то, что при отклонении системы от некоторого состояния, они возвращают систему в прежнее состояние. В качестве примра из области экономики можно привести рекурсивные процессы ценообразования. Товары производятся товарами. Соответственно, цены производимых товаров формируются на основе цен - потребляемых. Приэтом, для производства конечных продуктов необходимо потребление первичных ресурсов, а для воспроизводства первичных ресурсов необходимо потребление конечных продуктов. Следовательно, как было показано в «Симметричной модели», цены конечных продуктов зависят от цен первичных ресурсов, и наоборот. Другими словами ценообразование

---

<sup>162</sup> «Конечно, это так, но дело совсем не простое: только определенные значения этих условий обеспечивают решение процессов внутри круга; проблема стала проблемой «собственных значений». Осложнение создается тем, что возникает подозрение, что круговая причинность может быть простым логическим заблуждением. Мы уже знаем это из теории логического умозаключения – печально известный порочный круг (*vicious cycle*): причина становится следствием и следствие становится причиной. Я намерен не только освободить «*circulus vitiosus*» от его плохой репутации, но возвести его на почетное место «*circulus creativus*», креативного круга.» (Foerster, 2003, 230).

есть рекурсивный процесс. Формально это можно выразить следующим образом:  $p = F(p, v)$ ;  $v = G(v, p)$ ; где:  $p$  – цены конечных продуктов;  $v$  – цены первичных ресурсов.

В „Understanding understanding” (2003) Х. фон Фёрстер приводит аналогичные формулы  $x' = D(x, u)$ , и  $u' = S(u, x)$ , в которых переменные  $(x, u)$  представлены как функции от самих себя. Можно, также, учесть течение времени, если ввести параметр «время» в форме возрастающей последовательности единиц времени:  $t$  текущий период,  $t+1$  следующая единица времени:  $x_{t+1} = D(x_t, u)$ , и  $u_{t+1} = S(u_t, x)$ . Далее он пишет: „Те из вас, кто занимался теорией хаоса и рекурсивных функций, сразу узнает, что это основные уравнения теории рекурсивных функций. Это концептуальные механизмы, которыми оперирует исследование хаоса; это всегда одни и те же уравнения, которые повторяются снова и снова. И они порождают совершенно удивительные, неожиданные функциональные свойства. Оглядываясь назад, даже раньше было замечено свойство сходимости к некоторым стабильным значениям. Пример: если вы рекурсивно возьмете квадратный корень из любого начального значения (большинство калькуляторов имеют кнопку квадратного корня), то вы очень скоро придете к стабильному значению 1. ... Не удивительно, что корень из 1 есть 1. На рубеже века математики назвали эти значения «собственными значениями» соответствующих функций.» (Там же, 315-316/)

Как и в приведенном примере, фактические цены «тянутся» к равновесным ценам, точнее, равновесные цены являются «притягивающими точками» или «аттракторами» для фактических цен. Благодаря этому вся экономическая система движется к равновесию, как к «собственному состоянию». И хотя из-за изменчивости внешней среды экономика не может достичь равновесного состояния и постоянно отклоняется от траектории, ведущей к нему, но рекурсивные процессы постоянно возвращают систему на прежнюю траекторию.

5. Физик, биолог и кибернетик Х. фон Ферстер научно описал процессы, протекающие в замкнутой системе, которые имеют рекурсивный характер и, с помощью которых происходит появление «собственных значений». Оказалось, что в социальном поведении, также как и в биологических процессах и в ментальных процессах, происходящих в индивидуальном и коллективном сознания, можно

обнаружить нечто похожее на «собственные значения» - своего рода аналог «неподвижных точек» («притягивающих точки» или «аттракторов») хорошо известных из математики и физики.

В своей книге „Understanding understanding” (2003) Х. Ферстер приводит примеры рекурсивности, с помощью которых пытается показать какие выводы вытекают из научной концепции, согласно которой действия субъекта имеют рекурсивный характер. Он убедительно показывает, что «собственные значения» формируются сами собой исключительно в результате рекурсивных процессов, существуют только в восприятии субъектов и в интересубъективном пространстве. Они не существуют в реальном мире.

*«... Собственные значения представляют собой равновесия, и в зависимости от выбранной области исходного аргумента эти равновесия могут быть равновесными оценками («неподвижными точками»), равновесиями функций, равновесиями операций, структурными равновесиями и т. д. .... эти собственные значения, из-за их само-определяющей (или само-порождающей) природы, подразумевают топологическую «замкнутость» («циркулярность»)».* (Foerster, 2003, 265) *«Онтологически нельзя различить Собственные значения и объекты, а также онтогенетически невозможно различить стабильное поведение и «понимание» объекта субъектом. .... то есть «объекты» кажутся исключительно субъективными? В таком случае, при каких же условиях объекты приобретают «объективность»?»* (Там же, 266). *«По-видимому, только тогда, когда субъект  $S_1$  есть условие существования другого субъекта  $S_2$ , который не отличается от него самого, и который, в свою очередь, есть условие существования еще одного субъекта, который не отличается от него самого, которым вполне может быть  $S_1$ .»* .... *«С этим я вернулся к топологии замкнутости, где равновесие достигается, когда Собственное поведение одного участника порождает (рекурсивно) поведение другого....; ..., и где знание исчисляет свои собственные знания через знания других: ...».* (Там же, 267).

6. И действительно, продукт производства становится товаром только если его производство и обмен на другие товары (или деньги) постоянно повторяется. Если это не есть постоянно повторяющееся

действие, если продукт не создавался специально для продажи и обмен произошел единожды в результате стечения случайных обстоятельств, то такой продукт еще не есть товар. И само производство есть *товарное производство*, если это постоянно повторяющийся процесс. И меновая пропорция в обмене становится *рыночной ценой*, только в результате постоянно повторяющихся меновых актов и существует в сознании субъектов как абстракция, как число, показатель меновой пропорции, как коэффициент обмена.

Акторам (наблюдателям) кажется, что производство, товар, деньги и т.д. – что все это существует объективно, независимо от них. Но в действительности они существуют только в сознании субъектов и только благодаря их повторяющимся взаимодействиям. Благодаря многократным восприятиям тех или иных явлений они принимают форму понятий, оценок, представлений, символов и сознания субъекта. И все они обретают смысл только во взаимной связи, образуя более или менее непротиворечивую, связную систему понятий, представлений и ценностей. Они как раз и представляют собой «логический каркас», позволяющий мыслить и строить модели внешней действительности, к которой у нас нет непосредственного доступа.

7. Взаимодействие человека как живого организма, как одного из реально существующих объектов, с другими объектами, подчиняется законам природы, основано на *каузальных отношениях* и происходит в реальном мире. Однако эти объекты (включая тело самого человека), и взаимодействие между ними, в сознании человека представлены в виде идей, понятий, представлений, ментальных конструктов. Ибо в сознании не может быть ничего, кроме этих идеальных сущностей.

Сознание не может выйти за свои пределы и наблюдать самого себя на фоне всего остального. Поэтому оно не видит различия между самим собой и внешней средой. Но так как границу нельзя увидеть, если не перейти ее, то сознание изнутри не видит своей границы, не видит где оно кончается и где начинается что-то другое. Поэтому сознание безгранично для самого себя. Поэтому, свои представления об отдельных объектах и о действительности в целом, ему кажутся непосредственной реальностью, а не своими субъективными представлениями о них, и не им самим созданной моделью действительности, относительно которой у него нет и не может быть достоверных знаний.



Адекватность его представлений об отдельных явлениях действительности субъективно оценивается степенью их согласованности между собой; между ними и имеющейся у него целостной картины мира. Субъект постоянно согласовывает свои представления, модели и ценности в герменевтическом круге переходов от восприятия частей к смыслу целого и уточнения понимания частей с позиций целого. Таким образом, во всех процессах сознания оно ссылается на самого себя. Самообращенность сознания как самореференция основана на рекурсивных процессах.

Аналогично происходит самореференция общественного сознания. Но здесь оно принимает интерсубъективный характер, и реализуется через коммуникации, в результате чего формируются общественные представления, нормы и ценности. Здесь знания и представления различных субъектов должны подтверждать друг друга в социальном пространстве и служить признаком достоверности доминирующих в обществе знаний, представлений, ценностей и др. ментальных сущностей. Без этого субъекты не могли бы координировать свои действия (в том числе – экономические действия), реализовывать совместные интересы. Также в рекурсивной форме осуществляется взаимосвязь между индивидуальными и общественными ценностями, единичными и рыночными ценами, и т.д. Благодаря рекурсивным процессам и самореференции общественное сознание есть единое и бесконечное, формируемое из различных идеальных сущностей.

## Использованная литература

1. Аристотель. (1983) Никомахова этика. // Сочинения. Том 4. М.; «Мысль»,
2. Блауг М. (1994) Экономическая мысль в ретроспективе. - М.: ДЕЛО лтд..
3. Вальрас Л. (2000) Элементы чистой политической экономии. – М.: Изо-граф.
4. Вебер М. (1990) Избранные произведения. – М.: Прогресс.
5. Гегель Г. (1974) Энциклопедия философских наук. Т.1. Наука логики. - М.: "Мысль".
6. Гегель Г. (1977) Философия духа. Энциклопедия философских наук. Т.3. - М.: "Мысль".
7. Гегель Г. (1990) Философия права. М.: "Мысль".
8. Гегель Г. (1998) Наука логики. - М.: "Мысль".
9. Гуссерль Э. (1999) Идеи к чистой феноменологии и феноменологической философии. Книга I. Общее введение в чистую феноменологию. – М.: ДИК.
10. де Сото У. Х. (2008) Деньги, банковский кредит и экономические циклы Челябинск: Социум.
11. Ильенков Э. О переводе термина «Wert» (ценность, достоинство, стоимость, значение. <http://caute.ru/ilyenkov/texts/daik/wert.html>
12. Ильенков Э. (1960) Диалектика абстрактного и конкретного в «Капитала» Маркса. М. Изд. АН СССР.
13. Какабадзе З. (1985) Проблема "экзистенциального кризиса" и трансцендентальная феноменология Эдмунда Гуссерля. Тбилиси. «Мецниереба». с. 16-17. (На грузинском языке)
14. Капра Ф. (2003) Паутина жизни. Новое научное понимание живых систем. М.: ИД «София».
15. Князева Е., Туробов А. (2000) Единая наука о единой природе // Новый мир. 2000. № 3. С.161-178.
16. Князева, Е. (2006) Сетевая теория в современной социологии / Е. И. Князева // Социология. - 2006. № 2
17. Князева Е. (2014) Энактивизм: новая форма конструктивизма в эпистемологии, М.; СПб.: Центр гуманитарных инициатив; Университетская книга.
18. Леиашвили П. (2011) Экономическая деятельность: Телеологический анализ. Тбилиси. СИАХЛЕ.
19. Луман Н. (1994) Понятие общества.// Проблемы теоретической социологии. — СПб., — С. 25-42. <https://gtmarket.ru/library/articles/2969>
20. Луман Н. (2004) Общество как социальная система. М.: ЛОГОС.
21. Луман Н. (2007) Введение в системную теорию. М.: ЛОГОС.
22. Луман Н. (2007а) Социальные системы. Очерк общей теории. Санкт-Петербург. «НАУКА»

23. Маркс К. (1978) Капитал. Критика политической экономии. Т.1. М.; Политическая литература.
24. Маркс К., Энгельс Ф. (1955) Сочинения. 2-е изд. - Т. 3.- М.: "Политиздат", 1955.
25. Маркс К, Энгельс Ф. (1962) Капитал. т. 3, ч. 2., Сочинения. Изд. 2-е. Том 25, ч.2. М.: Изд. Полит. литература.
26. Маркс К., Энгельс Ф. (1968) Сочинения. 2-е изд. - Т. 46, ч. 1. - М.: "Политиздат".
27. Маркс К., Энгельс Ф. (1986) Письма о "Капитале".- М.: "Политиздат".
28. Метелёв А. (2011) Теория хаоса в банке. Омск: Изд-во Омского институ-та (филиала) РГТЭУ, 2011.
29. Найт Ф. (2003) Риск, неопределенность и прибыль.- М.: Изд-во "Дело".
30. Парсонс Т. (2002) О структуре социального действия. Изд. 2-е. М.; Академический проект.
31. Покатаев Ю. Н. (1978) Особенности послевоенных экономических циклов. В кн.: Аникин А. В., Энтов Р. М. (Ред.). Механизм экономического цикла в США. М: Наука,
32. Труфанов С. (2011) Классическое учение Вильгельма Гегеля о человеке: о теле, душе, сознании, самосознании, разуме, интеллекте, воле, свободе. Saarbrücken, LAP LAMBERT Academic Publishing.
33. Туган-Барановский М. (2008) Периодические промышленные кризисы. М.; Директомедия Паблишинг.
34. Усанов П.В. (2010) Экономическая феноменология как метод политической экономии австрийской школы.// Terra Economicus. Том 8, № 4,
35. Фишер К. (2008) Гегель, его жизнь, сочинения и учение. История новой философии. Т. 8. Директмедиа. М.; Паблишинг.
36. Хайек Ф. (1992) Пагубная самонадеянность. Ошибки социализма. - М.: Изд-во "Новости".
37. Хакен Г. (2003) Тайны природы. Синергетика: учение о взаимодействии. — Москва-Ижевск: Институт компьютерных исследований.
38. Чавчавадзе Н. (1984) Культура и ценности. Тбилиси, «Мецниереба».
39. Штихве Р. (1999) Универсализм системной теории. Интервью.// ЖУРНАЛ СОЦИОЛОГИИ И СОЦИАЛЬНОЙ АНТРОПОЛОГИИ. 1999, том II, выпуск 1. <http://www.old.jourssa.ru/1999/1/5stich.html>
40. Шютц А. (2003) Смысловая структура повседневного мира: очерки по феноменологической социологии .М.: Институт Фонда «Общественное мнение».
41. Яцкевич В. (1990) Диалектика оптимального выбора. Киев, «Наукова думка».
42. Blaug M. (2006) The methodology of economics. Second Edition. Cambridge, New York. Cambridge University Press.
43. Brian A. (2021) Foundations of complexity economics.// Nature. February, 2021, volume 3.
44. Brian A. (2015) Complexity Economics: A Different Framework for Economic Thought,” in *Complexity and The Economy*, New York, NY. Oxford University Press.
45. Dyson B., Hodgson G., van Lerven F.(2016) Sovereign Money. An Introduction., Positive Money, December 2016, [www.positivemoney.org](http://www.positivemoney.org).

46. Fisher, I. (1935) 100% Money. New York: The Adelphi Company.
47. Foster J., Magdoff F. (2009) The Great Financial Crisis. Causes and Consequences. NY. Monthly Review Press.
48. Foerster H. (2003) Understanding understanding: essays on cybernetics and cognition. Springer-Verlag NY, Inc.
49. Gordon R. (2015) The Economics of Secular Stagnation. Secular Stagnation: A Supply-Side View. // *American Economic Review: Papers & Proceedings 2015*, 105(5): 54–59.)
50. Heilbroner, R. (1988) Behind the veil of economics. Essays in the worldly philosophy. W. W. Norton & Company, New York, London.
51. Innes M. (1914) The Credit Theory of Money. The Banking Law Journal, Vol.31, 1914, Dec./Jan., pp. 151-168.)
52. James, F. (1930) The Economics of Money, Credit and Banking New York: Ronald Press Co.
53. Jorda I., Schularick T., Taylor A.. (2014) “The Great Mortgaging: Housing Finance, Crises and Business Cycles.” Working Paper 20501. Cambridge, MA: National Bureau of Economic Research.
54. Kauffman L., (2009) Reflexivity and Eigenform. The Shape of Process. // *Constructivist Foundations*. Volume 4 · Number 3 · July, 2009. <http://www.univie.ac.at/constructivism/journal/4/3/121.kauffman>
55. Leishvily P. (1996) «Towards the teleological understanding of economic value». // *International Journal of Social Economics* №. Volume 23, Number 9, 1996. (p. 4 - 14);
56. Leishvily P. (2011) The Dialectics of Economic Activity. In Searching of Symmetry in Economy. // *Georgian International Journal of Science and Technology*, V. 3. Issue 3,
57. Leishvily P. (2012) *Economic Activity: Teleological Analysis*. New York. Nova Science Publishers Inc.
58. Leishvily, P. (2015) Self-regulation of Market Economy: Interdisciplinary Analysis. NY. NOVA SCIENCE PUBLISHERS INC.
59. Leishvily, P. (2017) “The Relativity Theory of General Economic Equilibrium” // *American Journal of Economics*, 7(5): 216-229;
60. Leishvily P. (2021) “Macroeconomic Order from Microeconomic Chaos”. *American Research Journal of Humanities and Social Sciences*, Vol 7, no. 1, 2021, pp. 1-15.
61. Macleod, H. D. (1906) The Theory and Practice of Banking, 2 vols., London: Longman, Greens and Co., the 6th edition.
62. Marshall A. (2013) Principles of Economics, Eighth edition. NY. Palgrave Macmillan.
63. Mill J. (2000) "On the Overproduction and Underconsumption Fallacies." Edited by George Reisman. A publication of The Jefferson School of Philosophy, Economics, and Psychology.
64. Mises L. (1996) Human Action: A Treatise on Economics. Fourth revised edition San Francisco. Fox & Wilkes.
64. Pareto W. (2014) Manual of Political Economy. *A Critical and Variorum Edition* edited by Aldo Montesano and other. United Kingdom. Oxford University Press.

65. Reich R. (2013) *Aftershock. The Next Economy and America's Future*. New York, N.Y., VINTAGE BOOKS EDITIONS,
66. Schumpeter J. (2006) *History of Economic Analysis*. Introduction by Mark Perlman. Routledge.
67. Skidelsky R. (2016) *Economists versus the Economy*. // *Project Syndicate*. Dec 23, 2016. <https://www.project-syndicate.org/commentary/mathematical-economics-training-too-narrow-by-robert-skidelsky-2016-12>
68. Stahel, Andri W. (2020) "Why are the rich getting richer while the poor stay poor?" // *real-world economics review*, issue no. 93, <http://www.paecon.net/PAEReview/issue93/Stahel93.pdf>
69. Steedman, I. (1981) Ricardo, Marx, Sraffa. In: I. Steedman, P. Sweezy and others, *The Value Controversy*. London. Verso Editions and NLB, 1981, pp. 11-19.
70. Stockhammer E. (2012) *Rising Inequality as a Root Cause of the Present Crisis* Political Economy Research Institute. University of Massachusetts Amherst WORKINGPAPER SERIES. Number 282. April 2012.
71. Turner A. (2016) *Between Debt and Devil: Money, Credit, and Fixing Global Finance*. Princeton University Press.
72. Umpleby S. (2001) *WHAT COMES AFTER SECOND ORDER CYBERNETICS?* // *Cybernetics and Human Knowing*. January 31. [http://www.nomads.usp.br/pesquisas/design/objetos\\_interativos/arquivos/restrito/umpleby\\_what\\_comes\\_after\\_second\\_order\\_cybernetics.pdf](http://www.nomads.usp.br/pesquisas/design/objetos_interativos/arquivos/restrito/umpleby_what_comes_after_second_order_cybernetics.pdf)
73. Werner R., (2005) *New Paradigm in Macroeconomics : Solving the Riddle of Japanese Macroeconomic Performance*. New York, N.Y. Palgrave Macmillan.
74. Wallerstein I. (2008) *The Demise of Neoliberal Globalization*. // *Monthly Review*. MRonline. Feb 01, 2008. <https://mronline.org/2008/02/01/2008-the-demise-of-neoliberal-globalization/>
75. Watzlawick P. (1977) *How Real is Real? Confusion. Disinformation. Communication*. Vintage Books, New York.
76. Watzlawick P. (1984) *THE INVENTED REALITY. How Do We Know What We Believe We Know? Contributions to Constructivism*. W. W. Norton & Company, Inc.. New York London